



HUMANTECHNIK

InfraLight DIR

D

Bedienungsanleitung

Seite 2

GB

Operating Instructions

Page 12

F

Mode d'emploi

Page 22

NL

Gebruiksaanwijzing

Pagina 32

I

Istruzioni per l'uso

Pagina 42

E

Instrucciones de servicio

Página 52

Anschluss des *InfraLight* DIR Senders

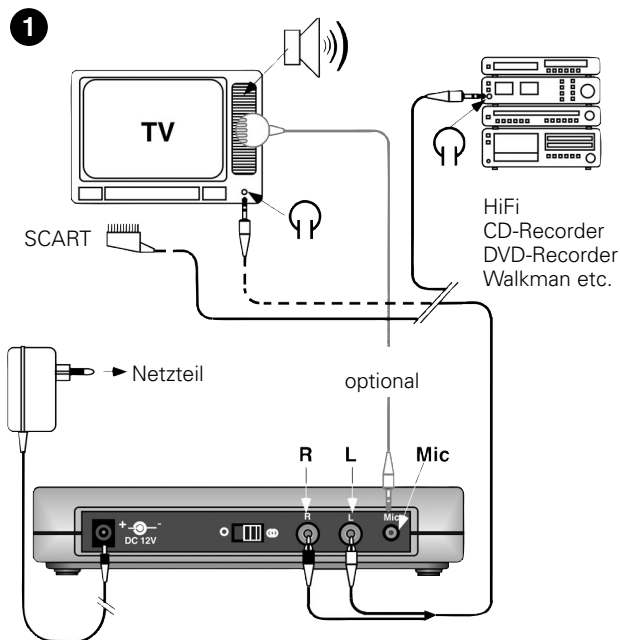

Die Lautstärkeeinstellung des TV, HiFi, CD usw. sollte auf mindestens 1/3 eingestellt werden.

2



Vor Inbetriebnahme müssen die Akkus 14 Stunden geladen werden. Bitte verwenden Sie nur die Original-Akkus!

Im Standard-Lieferumfang sind zwei Akkus und eine Ladeschacht-Abdeckung (Dummy) enthalten.

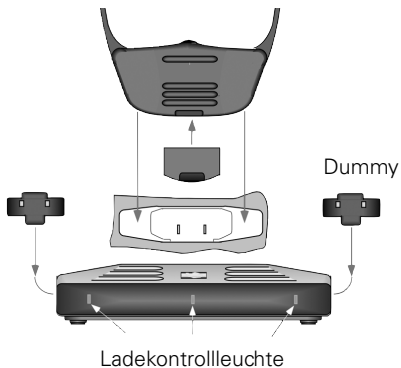

3

Bitte beachten Sie die korrekte Trageweise des Kinnbügel-Empfängers (Sichtkontakt zum Sender)



4

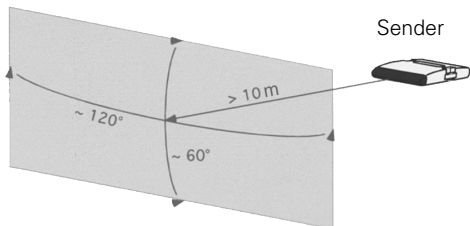

Optimaler Empfangsbereich.

Außerhalb dieses Bereiches kann es vorkommen, dass sich der Empfänger auf Grund von schwachen Signalen ausschaltet.

5

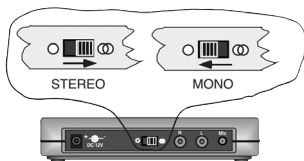

Mono / Stereo Umschaltung am Sender.

Achtung! Wird ein Mono-Gerät im Stereo-Modus des InfraLight-Senders betrieben, funktioniert nur eine Seite des Kinnbügel-Empfängers

6

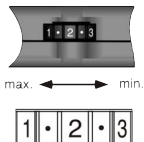

Lautstärke-Einstellung am Kinnbügelempfänger.

Kein Ein/Ausschalter!

Der Kinnbügelempfänger schaltet sich beim Aufsetzen automatisch ein.

7

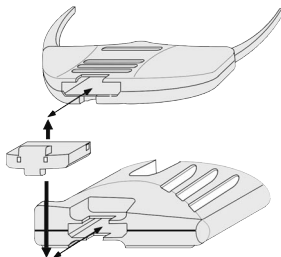

Bei nachlassender Empfangsqualität oder Verzerrungen sollte der Akku gegen einen frisch aufgeladenen Akku ausgetauscht werden.

Achtung: Akku nicht mit Gewalt oder verdreht einsetzen!

8

Reinigen des Kinnbügels

Die Ohrspasstücke müssen bei Verschmutzung gereinigt oder ausgetauscht werden.

Verwenden Sie hierzu das als Sonderzubehör angebotene Hygienic-SET (Best.-Nr. A-4982-0).

9

Bitte beachten Sie beim Gebrauch der Anlage die nachstehenden Hinweise:

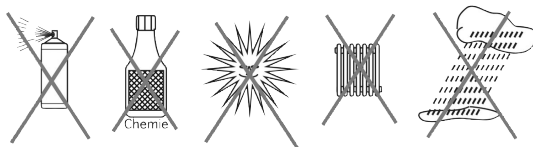
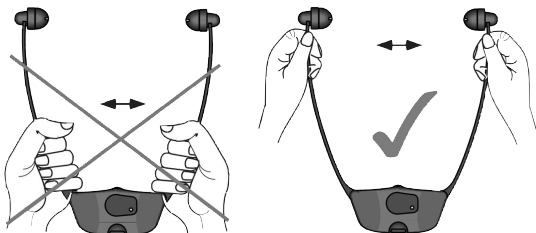

Bitte nur mit einem weichen, sauberem, leicht feuchten Tuch reinigen. Bei Verschmutzung der Hygiene-Abdeckungen sollten diese ausgetauscht werden.

Wichtige Hinweise

Das Gerät ist **nicht** gegen Spritzwasser geschützt. Stellen Sie keine mit Flüssigkeit gefüllten Gegenstände, z.B. Vasen, auf das Gerät.

Ebenfalls dürfen keine offenen Brandquellen, wie z.B. brennende Kerzen, auf das Gerät gestellt werden.

10**Technische Daten:**

Modulationsverfahren	FM, Stereo oder Mono
Trägerfrequenzen	2,3 / 2,8 MHz
Tonfrequenz-Übertragungsbereich	15 - 20000 Hz
Klirrfaktor	< 1 %
Störabstand	typ. 60 dB
Akku-Ladezeit	ca. 14 h

Kinnbügelempfänger:

Betriebszeit	ca. 6 h
Maximale Lautstärke	ca. 120 dBA
Gewicht	47 g

Sender:

Leistungsaufnahme	ca. 3.6 VA
Stromversorgung, Sender	12 Volt DC
Stromversorgung, Netzgerät	230 Volt 50 Hz
Gewicht	ca. 200 g

Technische Änderungen vorbehalten.

Symptom	Ursache	Abhilfe
Ladekontrolllampen leuchten nicht - trotz eingesetzten Akkus in den Ladestationen des Senders.	Sender ist ohne Strom vom Netzgerät.	Kontrollieren Sie, ob das Netzgerät an der Haussteckdose und am Stecker angeschlossen ist und ob die Steckdose in Ordnung ist.
Ladekontrolllampe leuchtet nicht - trotz auf der gleichen Seite eingesetzten Akkus.	Kein Kontakt zwischen Akku-Einsatz und Ladestation im Sender.	Akkus richtig und vollständig im Sender einsetzen.
Mittlere Ladekontrolllampe leuchtet nicht - trotz eingesetztem Kinnbügelpfänger in der Ladestation.	Kein Kontakt zwischen Akku-Einsatz im Kinnbügelpfänger und der Ladestation im Sender.	Kinnbügelpfänger seitlich richtig und vollständig im Sender und der Ladestation einsetzen .
	Im Kinnbügelpfänger ist kein Akku-Einsatz eingelegt.	Akku-Einsatz im Kinnbügelpfänger einsetzen.
Kinnbügelpfänger funktioniert nicht - keine Tonübertragung.	Sender ist am Fernsehgerät oder an der HiFi-Anlage nicht oder nicht korrekt angeschlossen.	Überprüfen Sie die Kabel und Steckverbindungen zwischen Sender und Fernseh- oder HiFi-Gerät. Überprüfen Sie mit Hilfe der Bedienungsanleitung des Fernseh- oder HiFi-Gerätes, ob der Kopfhörerausgang korrekt geschaltet ist.
	Fernsehgerät oder HiFi-Anlage ist nicht eingeschaltet.	

Symptom	Ursache	Abhilfe
Kinnbügelempfänger funktioniert nicht - keine Tonübertragung.	Kein Akku-Einsatz im Kinnbügelempfänger.	Akku-Einsatz in Kinnbügelempfänger einsetzen.
	Akku-Einsatz im Kinnbügelempfänger ist leer oder nicht aufgeladen.	Akku-Einsatz laden oder voll geladenen Akku-Einsatz einsetzen.
Die Tonübertragung ist schlecht, rauscht oder ist gestört.	Keine »Sichtverbindung« vom Kinnbügelempfänger zum Sender oder zu weit vom Sender entfernt.	Senderfront freimachen oder Senderfront zum Kinnbügelempfänger ausrichten. Kinnbügelempfänger näher zum Sender ausrichten.
Die Tonübertragung wirkt verzerrt und unklar oder gestört.	Die Akku-Einsatzenergie ist nahezu aufgebraucht.	Akku-Einsatz laden oder voll geladenen Akku-Einsatz einsetzen.
	Das Gerät wird mit einem Plasma-TV betrieben.	Plasma-TV's stören die Infrarot-Tonübertragung. Verwenden sie unsere Funk-TV-Hörsysteme.
Die Energie des Akku-Einsatzes reicht nur noch für kurze Zeit.	Akku-Einsatz ist nicht voll aufgeladen oder zu alt, deshalb nicht mehr betriebsfähig.	Akku-Einsatz laden oder voll geladenen, bzw. neuen voll geladenen Akku-Einsatz einsetzen.



Entsorgung

Entsorgung von gebrauchten elektrischen und elektronischen Geräten (anzuwenden in den Ländern der Europäischen Union und anderen europäischen Ländern mit einem separaten Sammelsystem für diese Geräte).

Das Symbol auf dem Produkt oder seiner Verpackung weist darauf hin, dass dieses Produkt nicht als normaler Haushaltsabfall zu behandeln ist, sondern an einer Annahmestelle für das Recycling von elektrischen und elektronischen Geräten abgegeben werden muss. Durch Ihren Beitrag zum korrekten Entsorgen dieses Produkts schützen Sie die Umwelt und die Gesundheit Ihrer Mitmenschen. Umwelt und Gesundheit werden durch falsches Entsorgen gefährdet. Materialrecycling hilft, den Verbrauch von Rohstoffen zu verringern. Weitere Informationen über das Recycling dieses Produkts erhalten Sie von Ihrer Gemeinde, den kommunalen Entsorgungsbetrieben oder dem Geschäft, in dem Sie das Produkt gekauft haben.

Garantie

Die Garantie-Leistung umfasst die kostenlose Reparatur sowie den kostenlosen Rückversand. Voraussetzung dafür ist ein Rückversand in der Originalverpackung. Werfen Sie also die Originalverpackung nicht weg! Die Garantie entfällt bei Schäden, welche durch unsachgemäße Behandlung herbeigeführt wurden und bei Reparaturversuchen von nicht autorisierten Personen (Zerstörung des Gerätesiegels).

Garantie-Reparaturen werden nur durchgeführt bei Einsendung der ausgefüllten Garantie-Karte des Fachhändlers bzw. des Original-Garantiescheins bei Direktbezug.

Assembling the *InfraLight*^{DIR} transmitter

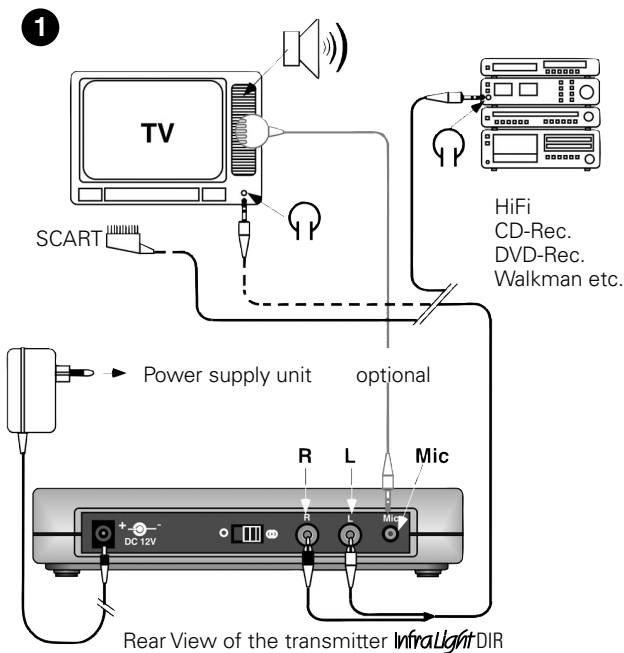

The volume adjustment of the TV, HiFi, CD should be set to a comfortable listening level for other members of the household.

2



When you first charge the battery packs for the headset receiver let them charge for at least 14 hours. Only use *InfraLight* DIR battery packs.

The *InfraLight* DIR package includes two battery packs and one dummy.

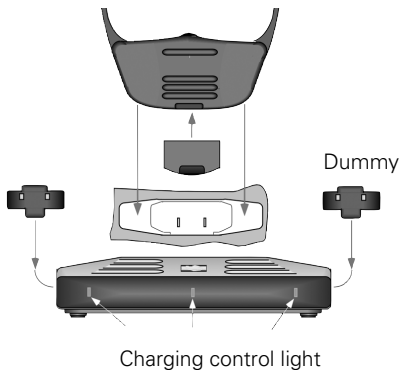

3

Please make sure that the »line of sight« between your transmitter and receiver is not obstructed.

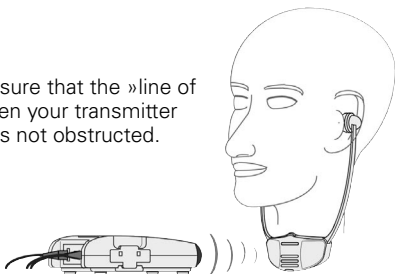

4

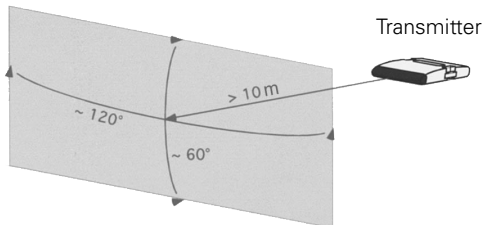

Operating Range

The diagram below indicates the operating range of the *InfraLight* DIR. Reception will be cut off if the receiver is outside this area, approx. 10 m max. from transmitter.

5

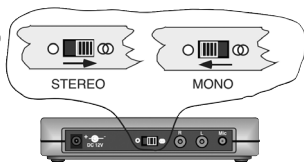

Mono / Stereo Switch

Note! If the *InfraLight* DIR is set to »Stereo« but connected to an audio source via a mono plug, sound will only be heard in one ear piece. If this occurs move the switch to the »Mono« position.

6

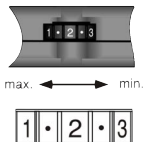

Volume adjustment of the *InfraLight* DIR receiver.

There is no ON/OFF switch.

The receiver automatically switches on when worn.

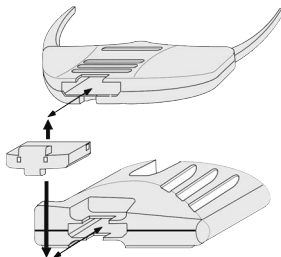
7

If the sound quality of the receiver becomes noisy and distorted you should replace the battery pack with a charged one or charge the receiver, including battery, in its cradle.

Warning: do not force the battery pack into the charger or receiver. It fits easily when in the correct orientation.

8

Maintenance of the headset receiver

The ear pieces have to be cleaned or exchanged if dirty.

Please use for this the hygienic-set (order no. A-4982-0) which is available as a special accessory.

9

Please note the following information about your *InfraLight* DIR:

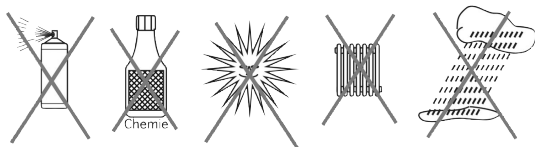
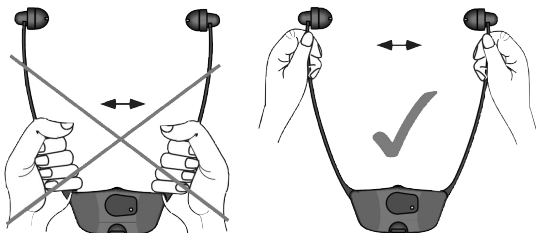

If the system needs cleaning **ONLY** use a soft damp cloth. If the foam ear pieces become damaged they should be replaced.

The product warranty does not cover normal wear or damage resulting from misuse, neglect, improper storage, accident, unauthorised repair or alteration.

Important Notice

This product is **not** protected against splash water. Do not place any containers filled with water, such as flower vases, or anything with an open flame, such as a lit candle, on or near the product.

10**Technical data:**

Modulation frequency	FM, Stereo and Mono
Carrier frequency	2,3 / 2,8 MHz
Frequency response	15 - 20000 Hz
Distortion	< 1 %
Noise level	typ. 60 dB
Battery charging time	approx. 14 h

Headset receiver:

Operating time per charge	approx. 6 h
Maximum volume SPL	approx. 120 dBA
Weight	47 g

Transmitter:

Power consumption approx.	3.6 VA
Operating voltage	12 Volt DC
Supply voltage	230 Volt 50 Hz
Weight	approx. 200 g

Technical specifications subject to change without notice.

Symptom	Cause	Solution
Recharging control lights. Don't light up when batteries are placed into the battery compartments properly.	Transmitter not connected to the power adapter or no power supply.	Make sure that the power adaptor is connected to the mains power socket and to the transmitter.
Recharging control light does not light up on the same side of the transmitter where a battery is inserted.	No contact has been made between the battery and the recharging contacts of the compartment of the transmitter.	The battery has not been correctly and completely inserted into the battery compartment.
The middle recharger control light does not light up despite having the receiver placed into its compartment in the transmitter.	No contact has been made between the battery in the receiver and the recharging contacts of the compartment in the transmitter.	The receiver has not been properly placed into the compartment. Make sure it is facing in the correct direction.
	There is no battery inserted into the receiver.	Insert a battery into the receiver.
Receiver doesn't work. No audio signals being received.	The transmitter is not correctly connected to the TV or HI-FI audio output.	Please check and make sure the audio connection cables to the TV or HI-FI are properly and correctly connected.
	Your TV or HI-FI equipment is not turned on.	Please read through the owner's manual for your TV or HI-FI equipment to make sure if the output for headphone or line output is connected and it does work correctly.

Symptom	Cause	Solution
Receiver doesn't work. No audio signals being received.	No battery is inserted into the receiver.	Insert a battery into the receiver.
	Battery is discharged	Replace battery with a fully charged one.
The audio transmission is of poor quality, noisy, distorted, unclear or no audio signals being received.	The "line of sight" between your transmitter and receiver is obstructed or you are too far away with your receiver from the transmitter.	Make sure that the front side of the transmitter is not obstructed and that it is a free "line of sight" transmission possibility. Make sure you are not located too far away from your transmitter.
	Battery is discharged.	Replace battery with a fully charged one.
	The system as used with a Plasma TV.	Plasma TV's disturb the infrared transmission. Please use one of our FM TV listening system.
Battery pack no longer gives the expected operating time per charge.	Battery pack is not fully charged.	Recharge the battery for the correct time.
	Battery pack has reached its recharging limit.	Replace battery pack with a new one.



Disposal

Disposal of used electric and electronic units (applicable in the countries of the European Union and other European countries with a separate collection system).

The symbol on the product or the packaging indicates that this product is not to be handled as ordinary household waste but has to be returned to a collecting point for the recycling of electric and electronic units. You protect the environment and health of your fellow men by the correct disposal of this products. Environment and health are endangered by a faulty disposal. Material recycling helps to reduce the consumption of raw material. You will receive further information on the recycling of this product from your local community, your communal disposal company or your local dealer.

Warranty

This warranty covers the repair of the product and returning it to you free of charge. It is essential that you send in the product in its original packaging, so do not throw the packaging away.

The warranty does not apply to damage caused by incorrect handling or attempts to repair the unit by people who are not authorised to do so (destruction of the seal on the unit).

Repairs under warranty are only carried out providing you have filled in and returned the enclosed warranty card from the dealer.

Raccordement de l'émetteur de l' *InfraLight* DIR

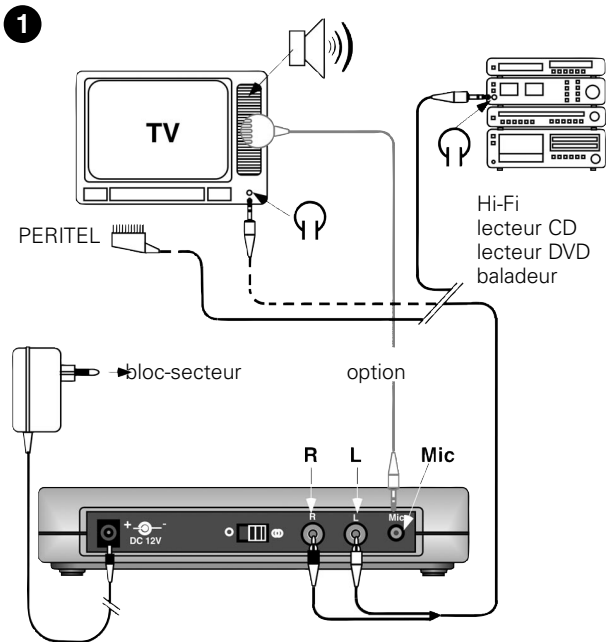

Le volume de la source sonore (TV, Hi-Fi, lecteur CD...) doit être réglé au moins à 1/3 de la puissance maximale.

2

Les accus doivent être chargés pendant 14 heures avant leur première utilisation. Utilisez uniquement les accus originaux !

Deux accus et un accu factice sont compris dans la livraison.

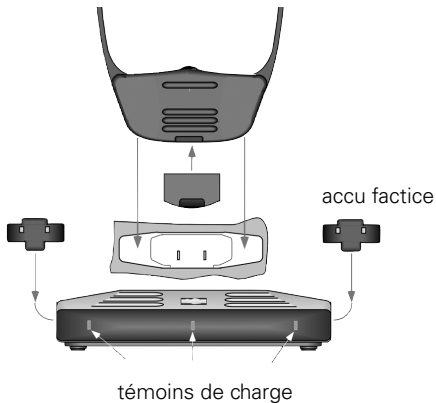

3

Observez la manière correcte de porter le récepteur stéthoscopique (contact visuel avec l'émetteur).

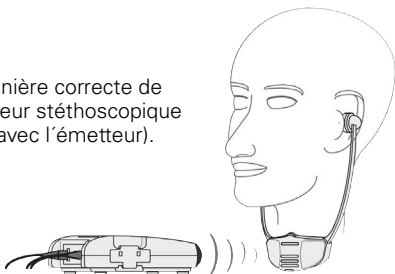

4

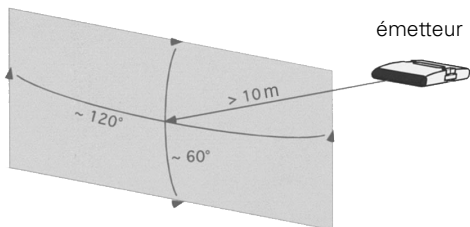

Zone de réception idéale.

En dehors de cette zone, les signaux deviennent faibles et le son dans le récepteur peut être coupé.

5

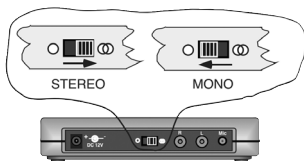

Commutation MONO-STEREO sur l'émetteur

Attention : si le commutateur est en position STEREO alors que la source sonore est un appareil MONO, une seule branche du récepteur fonctionnera.

6

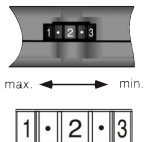

Réglage du volume sonore au récepteur stéthoscopique.

Le récepteur ne dispose pas d'interrupteur.

Il se met automatiquement en marche lors de sa mise en place.

7

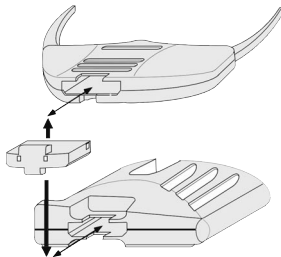

L'accu est à remplacer par un accu rechargé dès que la qualité de réception faiblit ou dès qu'apparaissent des distorsions.

Attention: les accus ne doivent être, ni mis en place avec force, ni inversés.

8

Nettoyage du casque stéthoscopique

Les embouts en silicone doivent être régulièrement nettoyés ou remplacés.

Pour cela utilisez l'Hygienic-SET (réf. A-4982-0) qui est proposé en accessoire spécial.

9

Lors de l'utilisation, nous vous conseillons de suivre les indications suivantes :

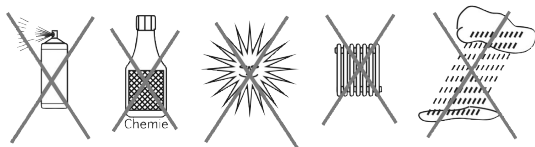
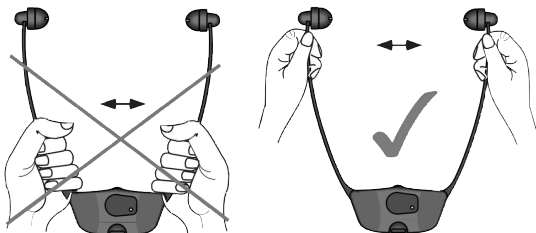

Pour le nettoyage de l'appareil, utilisez uniquement un chiffon doux et légèrement humide.

Les sponges salis doivent être remplacés.

Les dommages causés par une non-observation de ces conseils ou par de fortes salissures, ne sont pas couverts par la garantie.

Important

Cet appareil n'est pas protégé contre les projections d'eau.

Ne pas poser d'objet rempli d'un liquide, par exemple un vase, près de l'appareil.

De même, ne pas poser près de l'appareil une source de combustion comme par exemple une bougie allumée.

10**Spécifications techniques**

Modulation	FM, stéréo et mono
Fréquences porteuses	2,3 - 2,8 MHz
Bande passante BF	15 - 20000 Hz
Distorsion harmonique	< 1 %
Rapport signal/bruit	typ. 60 dB
Temps de charge (accu)	environ 14 heures

Récepteur stéthoscopique

Autonomie par accu	environ 6 heures
Puissance sonore max.	environ 120 dBA
Poids	47 g

Emetteur:

Puissance absorbée	environ 3.6 VA
Alimentation émetteur	12 V DC
Alimentation bloc-secteur	230 V 50 Hz
Poids	environ 200 g

Sous réserves de modifications technique.

Pannes	Causes	Remèdes
Les témoins de charge ne s'allument pas malgré les accus placés dans le logement de recharge de l'émetteur.	Emetteur sans courant du bloc-secteur.	Vérifiez si le bloc-secteur est bien branché dans la prise de courant et à l'émetteur et si la prise de courant n'est pas défectueuse.
Le témoin de charge ne s'allume pas malgré un accu placé dans le logement de recharge de l'émetteur du même côté que le témoin de charge.	Pas de contact entre l'accu et le chargeur de l'émetteur.	Vérifiez si l'accu est mis dans le bon sens et entièrement introduit.
Le témoin de charge central ne s'allume pas malgré le récepteur stéthoscopique placé dans le logement de rangement et de recharge de l'émetteur.	Pas de contact entre l'accu du récepteur stéthoscopique et le chargeur de l'émetteur.	Vérifiez si l'accu est mis dans le bon sens et entièrement introduit ou s'il est bloqué dans le chargeur de l'émetteur.
	Pas d'accu dans le récepteur stéthoscopique.	Placez un accu dans le récepteur stéthoscopique.
Le récepteur stéthoscopique ne fonctionne pas. Pas de transmission de son.	L'émetteur n'est pas branché ou pas correctement branché au téléviseur ou à la chaîne Hi-Fi.	Vérifiez les câbles et les branchements entre l'émetteur et le téléviseur ou à la chaîne Hi-Fi. Vérifiez également à l'aide du manuel d'utilisation du téléviseur ou de la chaîne Hi-Fi le branchement correct à la sortie audio.
	Le téléviseur ou la chaîne Hi-Fi ne sont pas mis en marche.	

Pannes	Causes	Remèdes
Le récepteur stéthoscopique ne fonctionne pas. Pas de transmission de son.	Pas d'accu dans le récepteur stéthoscopique.	Placez un accu dans le récepteur stéthoscopique.
	L'accu dans le récepteur stéthoscopique est vide et non rechargé.	Placez un accu rechargé dans le récepteur stéthoscopique.
La transmission du son est mauvaise (grésillements) et perturbée.	Le faisceau est interrompu entre l'émetteur et le récepteur stéthoscopique. Le récepteur stéthoscopique est trop éloigné de l'émetteur.	Dirigez les diodes émettrices vers le récepteur stéthoscopique et vérifiez qu'aucun objet ne soit placé entre l'émetteur et le récepteur. Assurez-vous également que la distance n'est pas trop grande entre l'émetteur et le récepteur.
La transmission subit des distorsions, n'est pas nette et est également perturbée.	L'accu est presque vide.	Remplacez-le par un accu entièrement rechargé.
	Les TV plasma perturbent la transmission infrarouge.	Utilisez notre système d'écoute FM.
L'accu suffit seulement pour une courte durée.	L'accu n'est pas entièrement rechargé ou est trop vieux.	Remplacez-le par un accu entièrement rechargé ou par un accu neuf.



Gestion des déchets

Gestion des déchets électriques et électroniques (dans les pays de l'Union européenne et dans les autres pays européens disposant d'un système de collecte distinct pour cette classe de déchets).

Le symbole sur le produit ou l'emballage indique que ce produit ne doit pas être jeté comme les déchets ménagers ordinaires, mais apporté à un point de collecte pour le recyclage des déchets électriques et électroniques. En respectant ces règles pour votre équipement usagé, vous apportez une contribution importante à la protection de l'environnement et de votre santé. Le non-respect de ces règles pour votre équipement usagé constitue une atteinte à l'environnement et une menace pour votre santé. Le recyclage des matériaux contribue à réduire la quantité de matières premières utilisées. Pour en savoir plus sur le recyclage de ce produit, veuillez contacter les autorités locales compétentes, votre mairie ou le magasin où vous avez effectué votre achat.

Garantie

La garantie comprend la réparation gratuite y compris la réexpédition.

La seule condition est de renvoyer l'article dans son emballage d'origine. Ne le jetez donc pas ! Cette garantie ne s'applique pas pour des dommages occasionnés par une mauvaise manipulation ou encore des tentatives de réparation faites par des personnes n'ayant pas notre agrément (endommagement du cachet signalétique de l'appareil).

Les réparations ne sont effectuées sous garantie que si vous joignez le bon de garantie à l'appareil.

Aansluiting van de *InfraLight* DIR zender

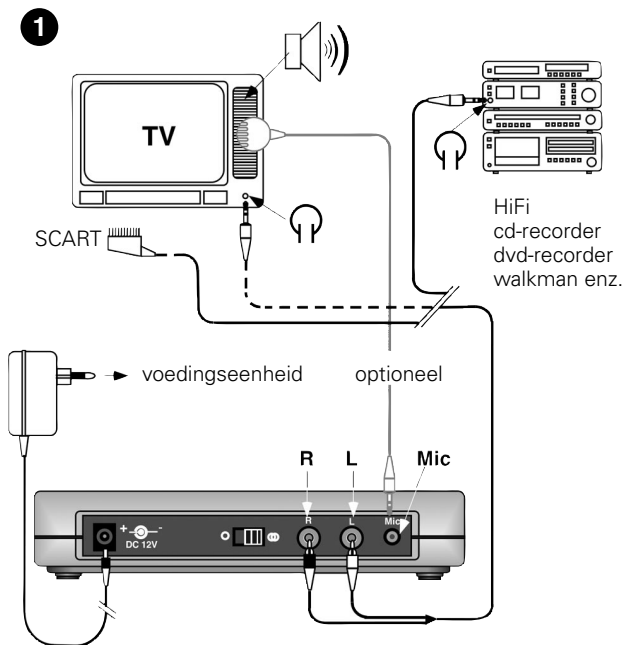

De volumeregeling van de TV, hifi, CD enz. moet minstens op 1/3 ingesteld worden.

2



Voor ingebruikneming moeten de accu's 14 uren opgeladen worden. Gebruik alleen de originele accu's!

Standaard zijn twee accu's en een laadschachtafdekking (dummy) meegeleverd.

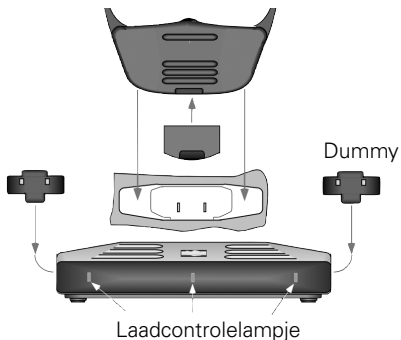

3

Neem de correcte draagwijze van de kinbeugelontvanger in acht (visueel contact met de zender).

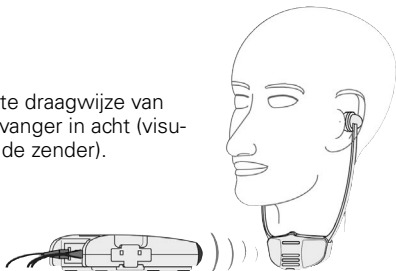

4

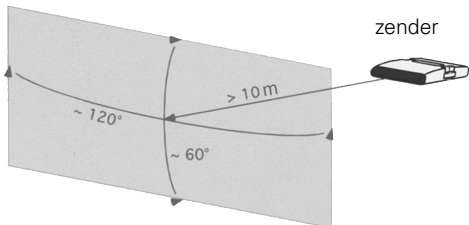

Optimaal ontvangstbereik.

Buiten dit bereik kan het gebeuren, dat de ontvanger omwille van zwakke signalen wordt uitgeschakeld.

5

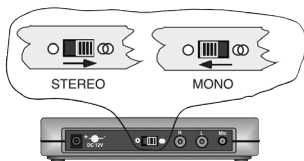

Mono / stereo-omschakeling aan de zender.

Let op! Wordt een mono-apparaat in de stereomodus van de InfraLight-zender gebruikt, dan werkt slechts één zijde van de kinbeugelontvanger.

6

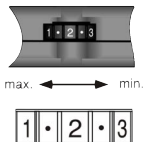

Volume-instelling aan de kinbeugelontvanger.

Geen aan-/uit-schakelaar.

De kinbeugelontvanger schakelt bij het opzetten automatisch in.

7

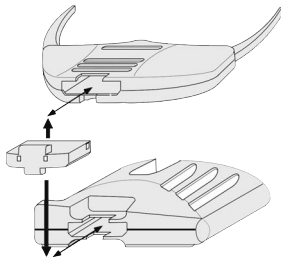

Bij verminderde ontvangstkwaliteit of vervormingen moet de accu worden vervangen door een vers opgeladen accu.

Let op: Accu niet met geweld of verdraaid plaatsen!

8

Het reinigen van de kinbeugel

De oordoppen moeten bij vervuiling gereinigd of vervangen worden.

Hiervoor is, als speciale toebehoren, de Hygiëneset (best.nr. A-4982-0) te verkrijgen.

9

Neem bij het gebruik van de installatie de volgende aanwijzingen in acht:

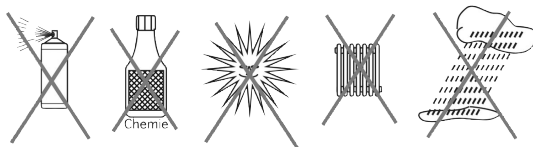
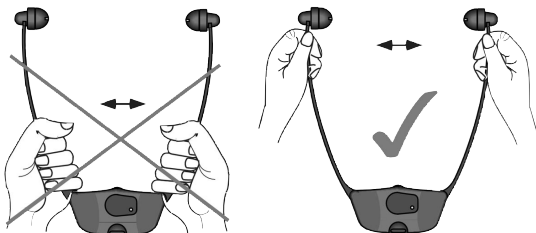

Gebruik voor de reiniging alleen een zachte, zuivere, vochtige doek. Bij vervuiling van de hygiëneafdekkingen moeten deze worden vervangen.

Belangrijke informatie

Het apparaat is **niet** beschermd tegen spatwater. Plaats geen met vloeistof gevulde voorwerpen, bijv. vazen, op het apparaat. Ook open vuur, zoals bijv. brandende kaarsen, mag in geen geval op het apparaat worden geplaatst.

10**Technische gegevens:**

Modulatiemethode	FM, stereo / mono
Draagfrequenties	2,3 / 2,8 MHz
Geluidsfrequentie- overdrachtsbereik	15 - 20000 Hz
Vervormingsfactor	< 1 %
Storingsmarge	typ. 60 dB
Acculaadtijd	ca. 14 h

Kinbeugelontvanger:

Werkingsijd	ca. 6 h
Maximaal volume	ca. 120 dBA
Gewicht	47 g

Zender:

Vermogensverbruik	ca. 3.6 VA
Stroomvoorziening, zender	12 Volt DC
troomvoorziening, voedings- eenheid	230 Volt 50 Hz
Gewicht	ca. 200 g

Technische wijzigingen voorbehouden.

Symptoom	Oorzaak	Oplossing
Laadcontrolelampjes branden niet – ondanks geplaatste accu in de laadstations van de zender.	Zender is zonder stroom van de voedingseenheid.	Controleer of de voedingseenheid aangesloten is op de contactdoos en op de stekker en of de contactdoos in orde is.
Laadcontrolelampje brandt niet – ondanks aan dezelfde zijde geplaatste accu.	Geen contact tussen accu en laadstation in de zender.	Accu's correct en volledig in de zender plaatsen.
Middelste laadcontrolelampje brandt niet – ondanks geplaatste kinbeugelontvanger in het laadstation.	Geen contact tussen accu in de kinbeugelontvanger en het laadstation in de zender.	Kinbeugelontvanger aan de correcte zijde en volledig in de zender en het laadstation plaatsen.
	In de kinbeugelontvanger is geen accu geplaatst.	Accu in de kinbeugelontvanger plaatsen.
Kinbeugelontvanger werkt niet – geen geluidsoverdracht.	Zender is niet of niet correct aangesloten op het televisietoestel of op de hifi-installatie.	Controleer de kabels en plugverbindingen tussen zender en televisietoestel of hifi-installatie.
	Televisietoestel of de hifi-installatie is niet ingeschakeld.	Controleer met behulp van de gebruiksaanwijzing van het televisietoestel of de hifi-installatie of de hoofdtelefoonuitgang correct is geschakeld.

Symptom	Oorzaak	Oplossing
Kinbeugelontvanger werkt niet – geen geluidsoverdracht.	Geen accu in de kinbeugelontvanger	Accu in de kinbeugelontvanger plaatsen.
	Accu in de kinbeugelontvanger is leeg of niet opgeladen.	Accu opladen of volledig opgeladen accu plaatsen.
De geluidsoverdracht is slecht, ruist of is gestoord.	Geen “visuele verbinding” van de kinbeugelontvanger met de zender of te ver verwijderd van de zender.	Voorzijde van de zender vrijmaken of voorzijde van de zender naar de kinbeugelontvanger richten. Kinbeugelontvanger beter naar de zender richten.
De geluidsoverdracht werkt vervormd en onduidelijk of gestoord	De energie van de accu volstaat alleen nog voor korte tijd.	Accu opladen of volledig opgeladen accu plaatsen.
	Het systeem in gebruik met een Plasma TV.	Plasma TV verstoren de infrarood overdracht. Wij adviseren u onze FM systemen.
De energie van de accu volstaat alleen nog voor korte tijd.	Accu is niet volledig opgeladen of te oud, daarom niet meer geschikt voor gebruik.	Accu opladen of volledig opgeladen accu plaatsen.



Verwijdering

Verwijdering van gebruikte elektrische en elektronische apparatuur (toe te passen in de landen van de Europese Unie en andere Europese landen met een eigen inzamelsysteem voor zulke apparaten).

Het symbool op het product en de verpakking wijst erop dat dit product niet als normaal huisafval mag worden behandeld maar op een verzamel-punt voor de recyclage van elektrisch en elektronisch moet worden afgegeven. Door uw bijdrage tot de correcte verwijdering van dit product, beschermt u de het milieu en de gezondheid van uw medemensen. Milieu en gezondheid worden door foute verwijdering in gevaar gebracht. Materiaalrecyclage helpt het verbruik van grondstoffen te reduceren. Meer informatie over de recyclage van dit product krijgt u bij uw gemeente, de communale afvalverwijderingsbedrijven of in de zaak waar u dit product heeft gekocht.

Garantie

Het aankoopbewijs dient daarbij tevens als garantiebewijs.

Indien een apparaat binnen de garantietermijn ter reparatie wordt aangeboden adviseren wij u, om eventuele omruil mogelijk te maken, het apparaat compleet en in de originele verpakking aan te bieden.

Garantie wordt vertrekt indien blijkt dat de storing te wijten is aan fabricagefouten en omvat alle onderdelen en arbeidsloon. Garantie wordt niet verstrekt indien er sprake is van schade door nalatigheid, grove schuld of onoordeelkundig gebruik welke redelijkerwijs zou kunnen zijn voorzien.

Garantie vervalt in ieder geval na het verbreken van het garantiezegel of bij schade welke is veroorzaakt tijdens of na reparatie danwel een poging tot reparatie, door een niet daartoe geautoriseerd persoon of instantie.

Collegamento del trasmettitore *InfraLight* DIR

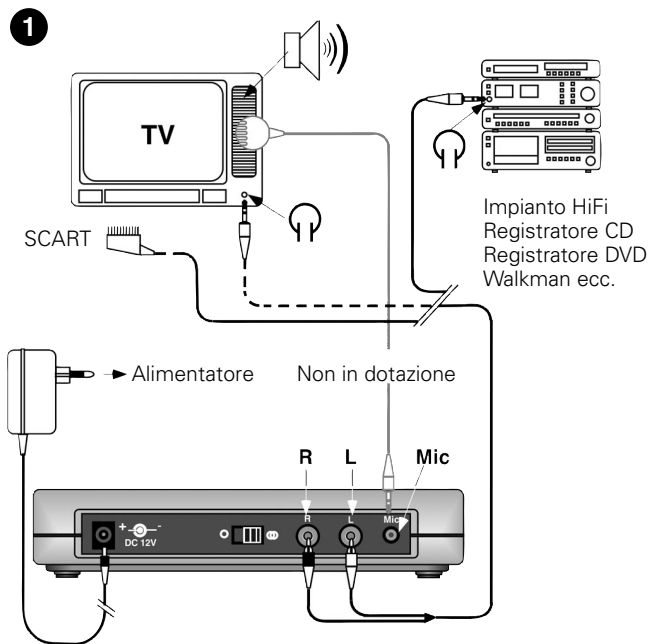

Il volume di TV, HiFi, CD ecc. deve essere regolato ad almeno 1/3 del volume disponibile.

2



Prima della messa in funzione gli accumulatori devono essere messi in carica per 14 ore. Vi preghiamo di utilizzare esclusivamente accumulatori originali!

Il kit standard di fornitura prevede due accumulatori ed una mascherina del vano di carica (dummy).

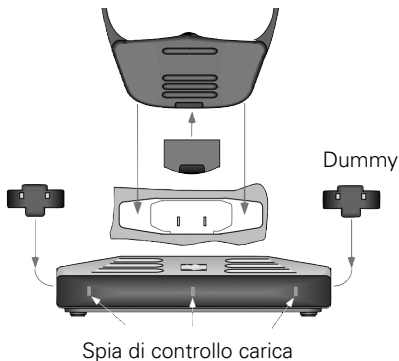

3

Vi preghiamo di indossare correttamente il ricevitore stetoscopico (contatto visivo con il trasmettitore)

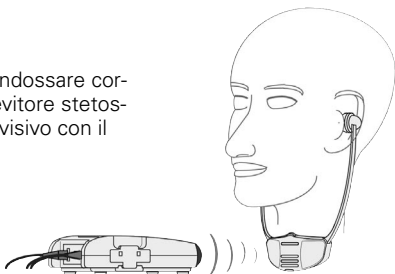

4

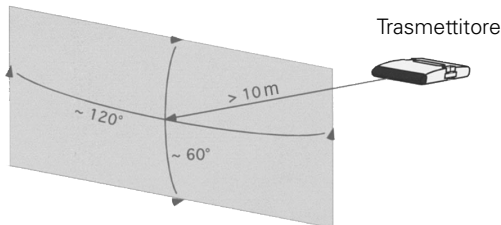

Campo di ricezione ottimale

Se Vi trovate al di fuori di questo campo, è possibile che il ricevitore si spenga a causa della debole ricezione dei segnali.

5

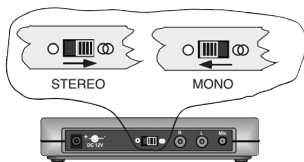

Commutazione mono/stereo del trasmettitore

Attenzione! Se un apparecchio in versione mono viene attivato nel modo stereo dell'InfraLight, funzionerà solamente un lato del ricevitore stetoscopico.

6

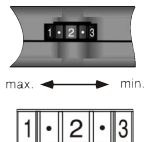

Inpostazione del volume sul ricevitore stetoscopico.

Solo interruttore di spegnimento.

Il ricevitore stetoscopico si accende automaticamente al momento dell' utilizzo.

7

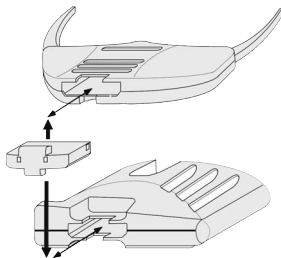

Se la qualità di ricezione non è buona o sono presenti distorsioni, l'accumulatore deve essere sostituito con uno recentemente caricato.

Attenzione: l'accumulatore non deve essere inserito storto o con forza!

8

Pulizia sul stetoscopico

In presenza di sporcizia sulle coperture igieniche, si deve provvedere alla loro pulizia o sostituirlo, utilizzando il set apposito che viene offerto come accessorio opzionale (no. d'ordine A-4982-0).

9

Vi preghiamo di osservare le seguenti avvertenze durante l'impiego del sistema:

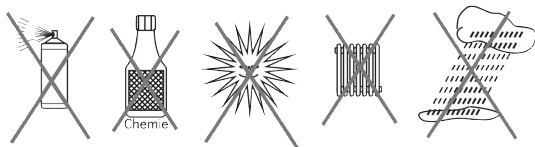
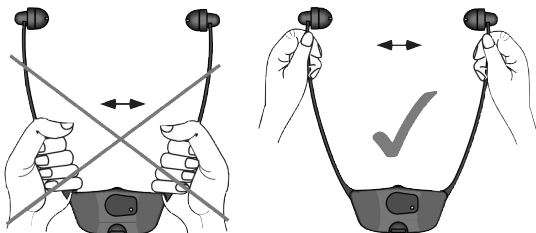

Effettuare la pulizia del sistema utilizzando esclusivamente panni morbidi, puliti e leggermente bagnati. In presenza di sporcizia i cappucci igienici devono essere sostituiti.

Avviso importante

Questo prodotto **non** è protetto dagli schizzi. Non appoggiare contenitori di liquidi (ad esempio un vaso da fiori), né fiamme libere (ad esempio una candela) nelle vicinanze del prodotto.

10**Dati tecnici:**

Modulazione di fase	FM, Stereo / Mono
Frequenze portanti	2,3 / 2,8 MHz
Campo di trasmissione audio	15 - 20000 Hz
Fattore di distorsione	< 1 %
Distanza di disturbo	normalmente 60 dB
Tempo di carica accumulatori	circa. 14 ore

Ricevitore stetoscopico:

Durata di funzionamento	circa 6 ora
Volume massimo	circa 120 dBA
Peso	47 g

Trasmettitore:

Potenza assorbita	circa 3.6 VA
Alimentazione, trasmettitore	12 Volt DC
Alimentazione, alimentatore	230 Volt 50 Hz
Peso	circa 200 g

Ci riserviamo di effettuare modifiche tecniche.

Difetto	Causa	Rimedio
Le spie di controllo carica non si accendono, nonostante l'inserimento degli accumulatori nelle stazioni di ricarica del trasmettitore.	Il trasmettitore non è alimentato dall'alimentatore.	Controllate che l'alimentatore sia inserito nella presa di casa e nel connettore e che la presa funzioni correttamente.
La spia di controllo carica non si accende, nonostante l'inserimento degli accumulatori sullo stesso lato.	Non c'è contatto tra l'accumulatore e la stazione di ricarica del trasmettitore.	Inserire e completamente e completamente gli accumulatori nel trasmettitore.
La spia centrale di controllo carica non si accende, nonostante il ricevitore stetoscopico sia inserito nella stazione di ricarica.	Nessun contatto tra l'accumulatore nel ricevitore stetoscopico e la stazione di ricarica nel trasmettitore.	Inserire completamente e dal lato corretto il ricevitore stetoscopico nel trasmettitore e nella stazione di ricarica.
	Nel ricevitore stetoscopico non è stato inserito l'accumulatore.	Inserire l'accumulatore nel ricevitore stetoscopico.
Il ricevitore stetoscopico non funziona, assenza di trasmissione audio.	Il trasmettitore non è collegato o non è correttamente collegato al televisore o all'impianto HiFi.	Verificate i cavi ed i connettori del trasmettitore ed del televisore o all'impianto HiFi. Utilizzando le istruzioni per l'uso del televisore o dell'impianto HiFi verificate che l'uscita delle cuffie sia correttamente attivata.
	Il televisore o l'impianto HiFi non sono accesi.	

Difetto	Causa	Rimedio
Il ricevitore stetoscopico non funziona, assenza di trasmissione audio.	L'accumulatore non è inserito nel ricevitore stetoscopico.	Inserire l'accumulatore nel ricevitore stetoscopico.
	L'accumulatore inserito nel ricevitore stetoscopico è scarico o non è ricaricato.	Mettere in carica l'accumulatore o inserire un accumulatore completamente ricaricato.
La trasmissione audio non è buona, presenza di rumori o disturbi.	Non c'è "collegamento visivo" tra il ricevitore stetoscopico ed il trasmettitore, o il ricevitore è troppo lontano dal trasmettitore.	Togliere qualsiasi ostacolo dalla parte anteriore del trasmettitore o orientare la parte anteriore del trasmettitore verso il ricevitore stetoscopico. Avvicinare il ricevitore stetoscopico al trasmettitore.
La trasmissione audio è distorta e poco chiara oppure è disturbata.	La carica dell'accumulatore è quasi esaurita.	Mettere in carica l'accumulatore od inserire un accumulatore completamente ricaricato.
	L'apparocchio viene utilizzato con una TV plasma.	Le TV plasma disturbano la trasmissione del suono ad infrarossi. Utilizzare i nostri sistemi acustici radiotrasmettenti per TV.
La carica dell'accumulatore si esaurirà a breve.	L'accumulatore non è completamente ricaricato o è troppo vecchio, perciò non più funzionante.	Caricare l'accumulatore o inserire un accumulatore completamente ricaricato o uno nuovo.



Smaltimento

Smaltimento delle apparecchiature elettriche ed elettroniche (norme da osservare nei paesi dell'Unione Europea e in altri paesi europei nei quali sia prevista la raccolta separata di questo tipo di apparecchiature).

Il simbolo riportato sul prodotto o sulla confezione indica che il telefono non deve essere smaltito attraverso i normali canali di smaltimento dei rifiuti domestici ma portato a un centro di raccolta per il riciclo delle apparecchiature elettriche ed elettroniche. Il corretto smaltimento dell'apparecchio telefonico rappresenta un contributo attivo alla protezione dell'ambiente e della salute dei cittadini. Al contrario, uno smaltimento non corretto costituisce un pericolo per l'ambiente e la salute dei cittadini. Il riciclaggio dei materiali contribuisce a ridurre l'utilizzo delle materie prime.

Per ulteriori informazioni sul riciclaggio di questo prodotto rivolgersi alle autorità locali, al Comune o al negozio presso il quale è stato effettuato l'acquisto.

Garanzia

InfraLight DIR ha un funzionamento estremamente sicuro. Se si dovessero però presentare dei guasti, nonostante la si sia montata ed utilizzata correttamente, contattare il rivenditore specializzato o rivolgersi direttamente al produttore.

La prestazione di garanzia comprende la riparazione gratuita e la spedizione di ritorno gratuita dopo che è stata inviata anche la confezione originale, che deve pertanto essere conservata.

La garanzia perde validità in caso di danni provocati da un utilizzo improprio o da tentativi di riparazione da parte di persone non autorizzate (distruzione del sigillo di garanzia).

Conexión del emisor *InfraLight* DIR

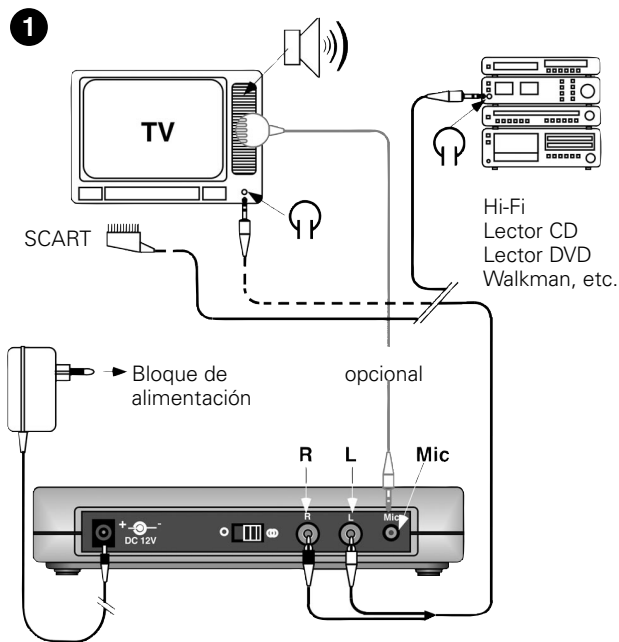

El control del volumen del televisor, Hi-Fi, CD, etc. debería ajustarse en 1/3 como mínimo.

2



Antes de la puesta en funcionamiento, los acumuladores deberán cargarse por 14 horas. ¡Le rogamos utilizar únicamente los acumuladores originales!

El volumen de entrega estándar incluye dos acumuladores y una tapa para la caja de carga (elemento simulado).

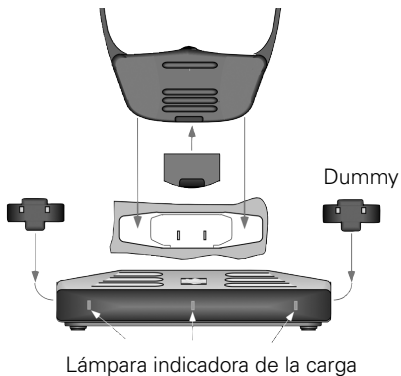

3

Favor de observar el modo correcto de llevar el receptor de arco bajo la barbilla (contacto visual con el emisor)



4

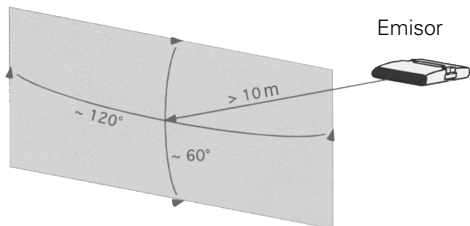

Zona de recepción óptima.

Fuera de esta zona es posible que el receptor se desconecte debido a las señales demasiado débiles.

5

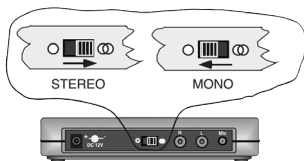

Mono / estereo Conmutar en el emisor.

¡Atención! En caso de que se opere un aparato monofónico en el modo estereo del emisor Infra-Light, solamente funcionará un lado del receptor de arco bajo la barbilla.

6

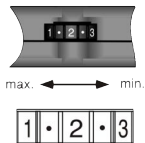

Ajuste del volumen en el receptor de arco bajo la barbilla.

No es conector/ desconector.

El receptor de arco bajo la barbilla se conecta automáticamente al ponerlo.

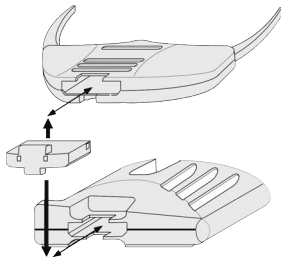
7

Con una disminución de la calidad de recepción o con distorsiones se debería intercambiar el acumulador por uno recién cargado.

Atención: ¡No introducir el acumulador por fuerza o del lado incorrecto!

8

Limpieza de los arcos bajo la barbilla

Las cubiertas higiénicas que forman parte del volumen de entrega los auriculares deberían limpiarse o cambiarse si están sucias.

Utilice para ello el juego de higiene que ofrecemos como accesorio especial (nº de pedido A-4982-0).

9

Le rogamos observar las siguientes indicaciones al utilizar el sistema:

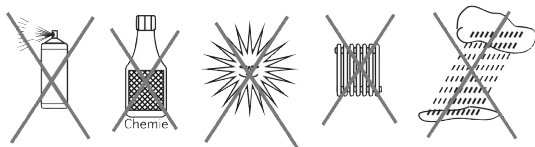
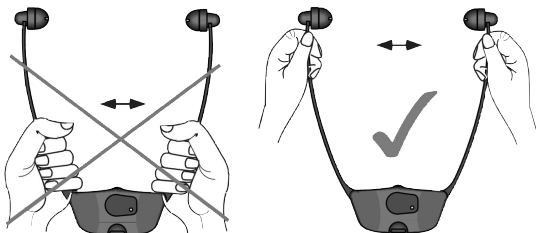

Favor de limpiar únicamente con un trapo suave, limpio y ligeramente húmedo. Con ensuciamiento de las cubiertas higiénicas, éstas se deberían recambiar.

Aviso importante

Este producto **no** está protegido contra derrames o salpicaduras accidentales de agua. No coloque recipientes con agua (como por ejemplo floreros) ni objetos que produzcan una llama viva (tales como velas encendidas) encima o cerca del producto.

10**Datos técnicos:**

Método de modulación	FM, estéreo o monofónico
Frecuencias portadoras	2,3 / 2,8 MHz
Gama de transmisión de audiofrecuencia	15 - 20000 Hz
Coefficiente de distorsión no lineal	< 1 %
Relación señal/ruido	típ. 60 dB
Tiempo de carga del acumulador	aprox. 14 h

Receptor de arco bajo la barbilla:

Tiempo de funcionamiento	aprox. 6 h
Volumen máximo	aprox. 120 dBA
Peso	47 g

Emisor:

Consumo de potencia	aprox. 3.6 VA
Suministro de corriente, emisor	12 V DC
Suministro de corriente, bloque de alimentación	230 V 50 Hz
Peso	aprox. 200 g

Salvo modificaciones técnicas.

Síntoma	Causa	Remedio
Las lámparas indicadoras de la carga no están iluminadas a pesar de que los acumuladores están metidos en las estaciones de carga del emisor.	El emisor no recibe corriente del bloque de alimentación.	Controlar si el bloque de alimentación está conectado en el enchufe doméstico y en la clavija, y si el enchufe funciona.
La lámpara indicadora de la carga no está iluminada a pesar de que hay acumulador metido del mismo lado.	No hay contacto entre inserto de acumuladores y estación de carga en el emisor.	Introducir los acumuladores de manera correcta y completa en el emisor.
La lámpara indicadora de carga central no está iluminada a pesar de que el receptor de arco bajo la barbilla está metido en la estación de carga.	No hay contacto entre inserto de acumuladores en el receptor de arco bajo la barbilla y la estación de carga en el emisor.	Introducir el receptor de arco bajo la barbilla del lado correcto y completamente en el emisor y la estación de carga.
	No se ha metido el inserto de acumuladores en el receptor de arco bajo la barbilla.	Introducir el inserto de acumuladores en el receptor de arco bajo la barbilla.
El receptor de arco bajo la barbilla no funciona; no hay transmisión de sonido.	El emisor no está conectado o no está conectado correctamente en el televisor o en el sistema Hi-Fi.	Comprobar los cables y las conexiones de enchufe entre el emisor y el televisor o el aparato Hi-Fi.
	El televisor o el sistema Hi-Fi no están conectados.	Con ayuda de las instrucciones de servicio del televisor o del aparato Hi-Fi, comprobar si la salida para auriculares está conmutada correctamente.

Síntoma	Causa	Remedio
El receptor de arco bajo la barbilla no funciona; no hay transmisión de sonido.	No hay inserto de acumuladores en el receptor de arco bajo la barbilla.	Introducir el inserto de acumuladores en el receptor de arco bajo la barbilla.
	El inserto de acumuladores en el receptor de arco bajo la barbilla está vacío o no se ha cargado.	Cargar el inserto de acumuladores o meter un inserto de acumuladores completamente cargado.
La transmisión de sonido es mala, está perturbada o hay ruido.	No hay «contacto visual» entre el receptor de arco bajo la barbilla y el emisor, o la distancia entre ambos es demasiado grande.	Despejar el frente del emisor o orientar el frente del emisor hacia el receptor de arco bajo la barbilla. Orientar el receptor de arco bajo la barbilla más cerca al emisor.
La transmisión de sonido parece distorsionada y no clara o perturbada.	La energía del inserto de acumuladores está casi consumida.	Cargar el inserto de acumuladores o meter un inserto de acumuladores completamente cargado.
	El audífono se está utilizando con un televisor de plasma.	Los televisores de plasma interfieren en la transmisión del sonido por infrarrojos. Utilice nuestros audífonos para radio para TV.
La energía del inserto de acumuladores ya sólo alcanza para tiempos cortos.	El inserto de acumuladores no está cargado completamente o está demasiado viejo, por lo que ya no está en condiciones de servicio.	Cargar el inserto de acumuladores o meter un inserto de acumuladores completamente cargado resp. uno nuevo completamente cargado.



Eliminación

Eliminación de equipos eléctricos y electrónicos usados (a respetar en los países de la Unión Europea y otros países europeos con un sistema de recogida independiente de este tipo de equipos).

El símbolo que aparece en el producto o en su embalaje indica que este producto no debe eliminar junto con el resto de desechos, sino que debe llevarse a un centro de recogida de residuos para el reciclado de equipos eléctricos y electrónicos. Desechando estos equipos correctamente contribuye de manera importante a la protección del medio ambiente y a su salud. Desechar estos equipos incorrectamente pone en peligro el medio ambiente y su salud. El reciclaje del material ayuda a reducir la cantidad de materias primas utilizadas. Para más información sobre el reciclaje de este producto, póngase en contacto con las autoridades locales, su ayuntamiento o la tienda en la que compró el producto.

Garantie

El *InfraLight DIR* presenta una gran seguridad efectiva de funcionamiento. En caso de que, a pesar de haberse montado y operado de forma adecuada, se presenten fallos, le rogamos contactar su establecimiento especializado o directamente el fabricante.

La prestación bajo garantía incluye la reparación gratuita al igual que la expedición de retorno. Requisito indispensable para ello es la expedición del embalaje original; por lo que le rogamos no desechar éste.

La garantía expira con daños causados por tratamiento incorrecto o intentos de reparación por personas no autorizadas (destrucción del sello del aparato). Reparaciones de garantía sólo se ejecutan si se remite la tarjeta de garantía rellena por el comerciante especializado resp. el certificado de garantía. En todo caso se deberá indicar el número de aparato.

D

Germany

Humantechnik GmbH

Im Wörth 25
D-79576 Weil am Rhein
Tel.: 0 76 21/ 9 56 89-0
Fax.: 0 76 21/ 9 56 89-70

CH

Switzerland

Humantechnik GHL AG

Rastatterstrasse 9
CH-4057 Basel
Tel.: 0 61/ 6 93 22 60
Fax.: 0 61/ 6 93 22 61

A

Austria
Eastern Europe

Humantechnik Austria

Sicklinger & Partner KEG
Wagnitzer Strasse 29
A-8401 Kalsdorf b. Graz
Tel./Fax.: ++43 3135/ 5 62 87

F/B

France
Belgium

SMS

Audio Electronique S.à.r.l.

138, Grand' Rue
F-68170 Rixheim
Tel.: ++33-3 89 44 14 00
Fax.: ++33-3 89 44 62 13

**For other service-partners
in Europe please contact:**

Humantechnik Germany

Tel.: ++49-76 21-9 56 89-0
Fax.: ++49-76 21-9 56 89-70
Internet: www.humantechnik.com
e-mail: info@humantechnik.com



HUMANTECHNIK