



HUMANTECHNIK

flashtel
comfort II **f**

D

Bedienungsanleitung

Seite 2

Spezialtelefon

GB

Operating Instructions

Page 34

Special telephone

F

Mode d'emploi

Page 66

Téléphone spécial

NL

Gebruiksaanwijzing

Pagina 98

Speciale telefoon

I

Istruzioni per l'uso

Pagina 130

Telefono speciale

E

Instrucciones de servicio

Página 162

Teléfono especial

Sicherheitshinweise

Damit Sie Ihr Telefon schnell in Betrieb nehmen und sicher nutzen können, lesen Sie bitte unbedingt die nachfolgenden Sicherheitshinweise und das Kapitel „Inbetriebnahme“.

- Stellen Sie das Gerät auf eine rutschfeste Unterlage.
- Verlegen Sie die Anschlusskabel unfallsicher.
- Setzen Sie das Telefon nie folgenden Einflüssen aus:
 - Wärmequellen
 - direkter Sonneneinstrahlung
 - Feuchtigkeit
 - anderen elektrischen Geräten
- Schützen Sie Ihr Telefon vor Nässe, Staub, aggressiven Flüssigkeiten und Dämpfen.
- Schließen Sie die Anschlusskabel nur an den vorgesehenen Dosen/Buchsen an.
- Schließen Sie nur zugelassenes Zubehör an.
- Niemals
 - das Telefon selbst öffnen!
 - das Telefon an den Anschlusskabeln tragen!
 - telefonieren bei Gewitter!

Sicherheitshinweise**Inbetriebnahme**

Verpackungsinhalt	5
Anschluss des Telefons	5

Bedienelemente

Bedienelemente Vorderseite	6
Bedienelemente Rückseite/Unterseite	7
Tasten und ihre Bedeutung	8

Telefonieren

Anrufen	9
Anruf annehmen	9
Gerätelautsprecher bei einem Gespräch nutzen	9
Wahlwiederholung der zuletzt gewählten Telefonnummer	9
Wahlwiederholung der letzten 5 gewählten Telefonnummern	10
Löschen der letzten gewählten Telefonnummern	10
Löschen aller gewählten Telefonnummern	10
Einstellung der Hörerlautstärke/Hoch- und Tiefonregelung	11
Stummschaltung (HOLD)	11
Wahlpause einfügen (PABX)	11
Rückfragetaste (HOOK/FLASH)	11

Zielwahltasten

Zielwahltasten mit Rufnummern belegen	12
Mit Zielwahltasten wählen	12
Zielwahltasten löschen	13
Alle Zielwahltasten löschen	13

Telefonbuch

Benutzen des Telefonbuchs	14
Name/Nummer speichern	14
Anruf mit dem Telefonbuch	15
Telefonbucheintrag löschen	15
Alle Telefonbucheinträge löschen	15

Rufnummernanzeige

Funktionsweise	16
Einträge ablesen und anrufen	16
Einträge löschen	17
Alle Einträge löschen	17

Einstellungen - Rufsignalisierung

Blitzlicht ein-/ausschalten	18
Rufsignal ein-/ausschalten	18
Lautstärke des Rufsignals einstellen	19
Tonart des Rufsignals	19

Einstellungen - Ton-/Pulswahl - Hook/Flash - PABX - PIN	
Ton-/Pulswahl	20
Hook/Flash	20
Wahlpause - PABX	21
PIN (Persönlicher Code)	21
Notrufbetrieb - Allgemein	
Allgemein	22
Ablauf eines Notrufes	22
Notrufbetrieb - Programmierung	23
Notrufansage speichern	23
Notrufansage anhören	24
Notrufnummern speichern	24
Anzahl der Durchläufe festlegen	26
Pause nach erfolglosem Durchlauf	26
Dauer der aktiven Verbindung	27
SOS-Handsender anmelden	28
Reichweite SOS-Handsender	28
Notrufbetrieb ein-/ausschalten	29
Notrufbetrieb unterbrechen	29
Notrufbetrieb bei Netzausfall	29
Zusätzliche Anschlüsse	
Headset-Anschluss	30
Kopfhöreranschluss	30
Reset	30
Stromausfall-Überbrückung	31
Wenn das Telefon nicht funktioniert	
Allgemein	31
Rufnummer wird nicht angezeigt	31
Das Telefon funktioniert nicht	32
Anhang	
Wartung und Pflege	32
Garantie	32
CE-Zeichen	33
Entsorgung	33
Technische Daten	33

Inbetriebnahme

Verpackungsinhalt

Folgende Teile sind im Lieferumfang enthalten:

- Telefongrundgerät
- Telefonhörer
- Hörschnur
- Telefonkabel
- SOS-Handsender mit Umhängekordel
- Klettverschlussarmband für den Funksender
- Garantiekarte
- Bedienungsanleitung
- Einlegeschild Zielwahl
- Steckernetzteil

Anschluss des Telefons

1. Stecker der Hörschnur (Spiralkabel) in die Buchse mit dem Hörersymbol an der linken Seite des Gerätes und in den Telefonhörer einstecken.
2. Kleineren Stecker des Telefonkabels in die Buchse „LINE“ stecken (Geräterückseite). Den größeren Stecker in die Anschlussdose Ihres Telefonanschlusses einstecken.
3. Steckernetzteilkabel in die Buchse „AC 9 V“ einstecken. Das Steckernetzteil in eine 230 V-Netzsteckdose einstecken.

Achtung!

Platzieren Sie das Telefon nicht in der Nähe von z.B. Fernsehern, Bildschirmen, Lüftern usw., um das Störungsrisiko so klein wie möglich zu halten. Stellen Sie das Telefon nicht direkt in die Sonne oder nahe an eine Wärmequelle.

Verwenden Sie nur das Original-Telefonkabel oder ein vergleichbares mit internationaler Belegung.

Bedienelemente

Bedienelemente Vorderseite

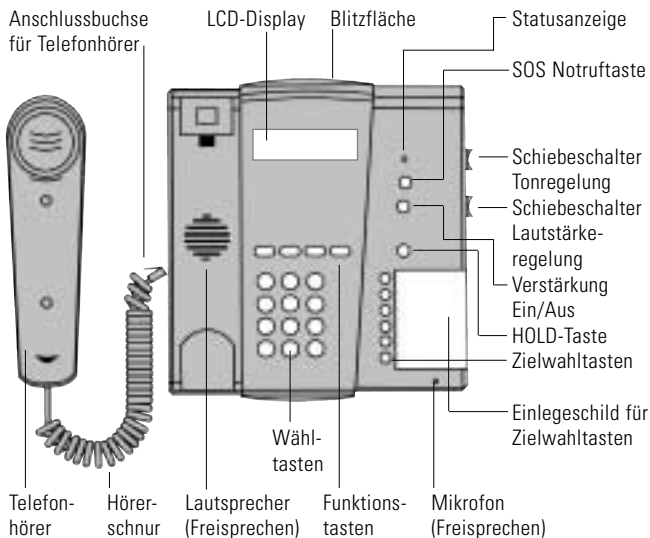

Bedienelemente Rückseite

Schiebeschalter für
Rufton-Klingelstärke

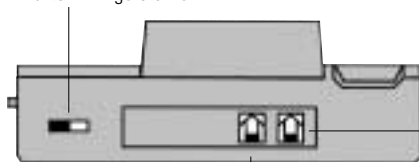

Anschlussbuchse
Steckernetzteil

Anschlussbuchse
Telefonkabel

Bedienelemente Unterseite

Headset-Anschluss
(2,5 mm)

Audio-Ausgang
(3,5 mm)

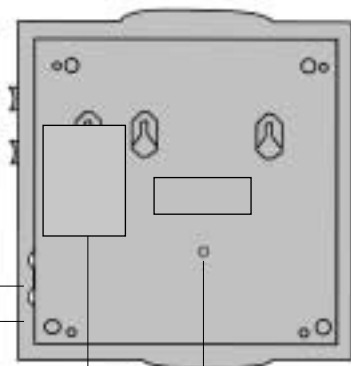

Batteriefach

Reset

Tasten und ihre Bedeutung



Lautsprecher-Taste:

- »Freisprechen«: Leitung belegen, Leitung trennen
- »Mithören« ein-/ausschalten während eines Gespräches



Rückfrage-Taste z.B. zum Vermitteln von Gesprächen bei Anschluss des Telefons an eine Telefonanlage



Programm-Taste: Bedienprozedur einleiten und abspeichern



Wahlwiederholung



Notruftaste



Verstärkung Ein / Aus



Hold-Taste



Schiebeschalter Lautstärkeeinstellung



Schiebeschalter Tonregelung



Zielwahltasten





Programmierung für Einstellungen ohne PIN einleiten





Programmierung für Einstellungen mit PIN einleiten

Telefonieren



Anrufen

1. Heben Sie den Telefonhörer ab oder drücken Sie die Taste .
2. Geben Sie die Telefonnummer ein.
3. Um das Telefonat zu beenden, legen Sie den Telefonhörer auf bzw. drücken erneut die Taste .

Anruf annehmen

1. Das Telefon klingelt.
2. Heben Sie den Telefonhörer ab oder drücken Sie die Taste .
3. Um das Telefonat zu beenden, legen Sie den Telefonhörer auf bzw. drücken erneut die Taste .

Gerätelautsprecher bei einem Gespräch nutzen

1. Drücken Sie die Taste  um während eines Gespräches den Gerätelautsprecher einzuschalten. Der Lautsprecher des Hörers bleibt dabei eingeschaltet.
2. Sie können nun den Hörer auflegen und das Telefongespräch über den Gerätelautsprecher und das eingebaute Mikrofon weiterführen.
3. Um den Gerätelautsprecher wieder auszuschalten, drücken Sie die Taste .

Anmerkung:



Ein Gespräch wird beendet, wenn Sie die Taste  drücken, während der Hörer aufgelegt ist.

Wahlwiederholung der zuletzt gewählten Telefonnummer

1. Heben Sie den Telefonhörer ab.
2. Durch Drücken der Taste  wird die zuletzt gewählte Rufnummer angewählt.

Wahlwiederholung der letzten 5 gewählten Telefonnummern





Die letzten 5 gewählten Telefonnummern werden automatisch im Telefon abgespeichert.

1. Drücken Sie die Taste .
2. Blättern Sie mit den beiden Tasten  und  zwischen den Einträgen.
3. Wird die gewünschte Telefonnummer im Display angezeigt, heben Sie den Telefonhörer ab.
Die ausgewählte Rufnummer wird angewählt.



Anmerkung:

Die Auswahl der Telefonnummern muss bei aufgelegtem Telefonhörer durchgeführt werden.

Löschen der letzten gewählten Telefonnummern

1. Drücken Sie die Taste .
2. Blättern Sie mit den beiden Tasten  und  zwischen den Einträgen.
3. Drücken Sie die Taste , um den gewählten Eintrag zu löschen.
Im Display des Telefons wird „OK?“ angezeigt. Drücken Sie die Taste  zur Bestätigung.



Löschen aller gewählten Telefonnummern

1. Drücken Sie die Taste .
2. Halten Sie die Taste  für 2 Sekunden gedrückt. Im Display des Telefons wird „OK?“ angezeigt. Drücken Sie die Taste  zur Bestätigung.

Einstellung der Hörerlautstärke/Hoch-/Tiefenregelung



Die Hörerlautstärke kann während eines Telefonats mit dem sich auf der rechten Seite des Telefons befindlichen „Volume“-Schiebeschalter eingestellt werden.

Mit der Taste  kann eine zusätzliche Verstärkung eingeschaltet werden. Bei aktivierter zusätzlicher Verstärkung wird eine Lautstärke des Telefonhörers von bis zu 30 dB erreicht. Wenn die Verstärkung eingeschaltet ist, leuchtet die Statusanzeige und zusätzlich das Symbol  im Display des Telefons. Die Verstärkung bleibt auch bei aufgelegtem Hörer eingeschaltet. Durch erneutes Drücken der Taste  wird die Zusatzverstärkung ausgeschaltet.



Mit der Tonkontrolle (Schiebeschalter auf der rechten Gehäuseseite) können Sie zusätzlich hohe bzw. tiefe Töne um zusätzlich 10 dB erhöhen.

Stummschaltung (HOLD)

Diese Funktion ermöglicht Ihnen eine vorübergehende Unterbrechung des Gesprächs, ohne das Telefonat zu beenden.

Durch Drücken der Taste  wird das Gespräch vorübergehend unterbrochen.

Wahlpause einfügen (PABX)

Durch Drücken auf die Taste  wird der Wählvorgang für 1-6 Sekunden unterbrochen.

Rückfragetaste (Hook/Flash)

Diese Funktion wird benötigt, um bestimmte T-Net Leistungsmerkmale zu aktivieren.

Durch Druck auf die Taste  wird die Telefonleitung für eine bestimmte Zeit unterbrochen. Im Auslieferungszustand des Telefons ist der Wert von 260 ms eingestellt.

Zielwahltasten

Zielwahltasten mit Rufnummern belegen

Die 6 Zielwahltasten können mit beliebigen Telefonnummern belegt werden.

1. Drücken Sie die Taste **P** und danach die Taste **#**.
2. Geben Sie den Code „01“ und die gewünschte „Telefonnummer“ ein.
Die Telefonnummer wird der Taste M1 zugeordnet.
3. Geben Sie den Code „02“ und die gewünschte „Telefonnummer“ ein.
Die Telefonnummer wird der Taste M2 zugeordnet.
4. Geben Sie den Code „03“ und die gewünschte „Telefonnummer“ ein.
Die Telefonnummer wird der Taste M3 zugeordnet.
5. Geben Sie den Code „04“ und die gewünschte „Telefonnummer“ ein.
Die Telefonnummer wird der Taste M4 zugeordnet.
6. Geben Sie den Code „05“ und die gewünschte „Telefonnummer“ ein.
Die Telefonnummer wird der Taste M5 zugeordnet.
7. Geben Sie den Code „06“ und die gewünschte „Telefonnummer“ ein.
Die Telefonnummer wird der Taste M6 zugeordnet.
8. Drücken Sie die Taste **P**, um die Änderungen zu speichern.
Geben Sie erneut einen Code ein oder drücken Sie die Taste **P**, um das Menü Einstellungen zu verlassen.

Mit Zielwahltasten wählen

Heben Sie dazu den Telefonhörer ab oder drücken Sie die Taste .
Durch Druck auf eine der Tasten **M1** **M6** wird die gespeicherte Telefonnummer gewählt.

Zielwahltasten löschen

1. Durch Druck auf eine der Tasten **M1** **M6** wird die gespeicherte Telefonnummer im Display angezeigt.
2. Drücken sie die Taste **R** , um den gewählten Eintrag zu löschen. Im Display des Telefons wird „**OK ?**“ angezeigt.
Drücken sie die Taste **P** zur Bestätigung.

Alle Zielwahltasten löschen

1. Durch Druck auf eine der Tasten **M1** **M6** wird die gespeicherte Telefonnummer im Display angezeigt.
2. Drücken sie die Taste **R** für 2 Sekunden, um alle Zielwahltasten zu löschen. Im Display des Telefons wird „**OK ?**“ angezeigt.
Drücken sie die Taste **P** zur Bestätigung.

Telefonbuch

Benutzen des Telefonbuchs

Im Telefonbuch können Namen und Telefonnummern gespeichert werden. Wenn eine Telefonnummer gespeichert ist, kann der Anruf mit wenigen Tastendrücken erfolgen.

Es können 30 Telefonnummern im Telefonbuch gespeichert werden. Jede Telefonnummer kann bis zu 20 Zahlen enthalten.

Name / Nummer speichern

Um neue Einträge in das Telefonbuch einzutragen, gehen Sie wie folgt vor:

1. Drücken Sie die Taste **P** und danach die Taste **#**.
2. Geben Sie den Code „**80**“ für einen neuen Eintrag ein.
3. Geben Sie die gewünschte Telefonnummer mittels der Zifferntasten ein. Mit der Taste **R** können Sie jeweils die letzte Ziffer wieder löschen.
4. Drücken Sie die Taste **P**, um die Telefonnummer zu speichern und um mit dem Namenseintrag zu beginnen.
5. Durch mehrmaliges Drücken einer Taste können Sie den gewünschten Buchstaben auswählen (siehe untenstehende Tabelle). Mit der Taste **R** können Sie jeweils den letzten Buchstaben wieder löschen.
6. Drücken Sie die Taste **P**, um die Programmierung abzuschließen.

Taste	Buchstaben/Zeichen				
1	1				
2	A	B	C		2
3	D	E	F		3
4	G	H	I		4
5	J	K	L		5
6	M	N	O		6
7	P	Q	R	S	7
8	T	U	V		8
9	W	X	Y	Z	9
0	-	0			

Anruf mit dem Telefonbuch

1. Drücken Sie die Taste **P** und danach die Taste **#**.
2. Geben Sie den Code „**81**“ ein, um das Telefonbuch zu öffnen.
3. Blättern Sie mit den beiden Tasten ***** und **#** zwischen den Einträgen.
4. Heben Sie den Telefonhörer ab oder drücken Sie die Taste , um die ausgewählte Rufnummer anzuwählen.

Telefonbucheintrag löschen

1. Blättern Sie wie unter Punkt „Anruf mit dem Telefonbuch“ beschrieben bis zum gewünschten Eintrag.
2. Drücken Sie die Taste **R**, um den gewählten Eintrag zu löschen.
Im Display des Telefons wird „**OK ?**“ angezeigt.
Drücken Sie die Taste **P** zur Bestätigung.

Alle Telefonbucheinträge löschen

1. Öffnen Sie wie unter Punkt „Anruf mit dem Telefonbuch“ beschrieben das Telefonbuch.
2. Halten Sie die Taste **R** für 2 Sekunden gedrückt. Im Display des Telefons wird „**OK ?**“ angezeigt.
Drücken Sie die Taste **P** zur Bestätigung.

Rufnummernanzeige

Funktionsweise

Die Rufnummer des Anrufers wird im Display des Telefons angezeigt.

Das Telefon unterstützt beide gängigen Systeme (DTMF/ FSK).

Ihr Telefon speichert die letzten 5 eingegangenen Rufnummern automatisch.

Ist der Speicher voll, wird der älteste Eintrag gelöscht.







Achtung!

Die Rufnummernanzeige funktioniert nur, wenn dieser Dienst von Ihrer Telefongesellschaft unterstützt wird.

Bitte fragen Sie bei Ihrer Telefongesellschaft nach.

Einträge ablesen und anrufen

Die letzten 5 erkannten Telefonnummern werden automatisch im Telefon abgespeichert.

1. Drücken Sie die Taste .
2. Blättern Sie mit den beiden Tasten  und  zwischen den Einträgen. (Es werden nur die ersten 10 Ziffern der Telefonnummer angezeigt. Mit der Taste  können Sie den Rest der Telefonnummer einsehen. Durch weiteres Drücken der Taste  können Sie Datum und Uhrzeit des Anrufes abrufen).
3. Wird die gewünschte Telefonnummer im Display angezeigt, heben Sie den Telefonhörer ab oder drücken Sie die Taste . Die ausgewählte Rufnummer wird angewählt.

Anmerkung:

Die Auswahl der Telefonnummern muss bei aufgelegtem Telefonhörer durchgeführt werden.

Einträge löschen

1. Blättern Sie wie unter Punkt „Einträge ablesen und anrufen“ beschrieben bis zum gewünschten Eintrag.
2. Drücken Sie die Taste **R**, um den gewählten Eintrag zu löschen.
Im Display des Telefons wird „**OK ?**“ angezeigt.
Drücken Sie die Taste **P** zur Bestätigung.

Alle Einträge löschen

1. Öffnen Sie wie unter Punkt „Einträge ablesen und anrufen“ beschrieben das Telefonbuch.
2. Halten Sie die Taste **R** für 2 Sekunden gedrückt. Im Display des Telefons wird „**OK ?**“ angezeigt.
Drücken Sie die Taste **P** zur Bestätigung.

Einstellungen - Rufsignalisierung

Blitzlicht ein-/ausschalten

Sie können sich ankommende Telefonanrufe zusätzlich über ein Blitzlicht anzeigen lassen. Das Blitzlicht wird auf der Rückseite des Telefons abgestrahlt.

1. Drücken Sie die Taste **P** und danach die Taste **#**.
2. Geben Sie nun einen der beiden folgenden Codes ein:
 - a. Code „**40**“ schaltet das Blitzlicht aus.
 - b. Code „**41**“ schaltet das Blitzlicht ein, dabei leuchtet das Blitz-Symbol im Display des Telefons.
3. Drücken Sie die Taste **P**, um die Einstellungen zu speichern.
4. Geben Sie erneut einen Code ein oder drücken Sie die Taste **P**, um das Menü Einstellungen zu verlassen.

Anmerkung:

Im Falle eines Stromausfalles funktioniert das Blitzlicht nicht!

Rufsignal ein/ausschalten

1. Drücken Sie die Taste **P** und danach die Taste **#**.
2. Geben Sie nun einen der beiden folgenden Codes ein:
 - a. Code „**20**“ schaltet das Rufsignal aus.
 - b. Code „**21**“ schaltet das Rufsignal ein.
3. Drücken Sie die Taste **P**, um die Einstellungen zu speichern.
4. Geben Sie erneut einen Code ein oder drücken Sie die Taste **P**, um das Menü Einstellungen zu verlassen.

Lautstärke des Rufsignals einstellen

Die Klingellautstärke des Telefons kann mit einem Schiebeschalter auf der Rückseite des Telefons eingestellt werden.

Tonart des Rufsignals

Sie können zwischen 7 unterschiedlichen akustischen Rufsignalen wählen.

1. Drücken Sie die Taste **P** und danach die Taste **#**.
2. Geben Sie den Code „**23**“ ein. Im Display wird die letzte Signaleinstellung angezeigt.
3. Mit den Zifferntasten 1-8 können Sie das Rufsignal verändern.
4. Drücken Sie die Taste **P**, um die Einstellungen zu speichern.
5. Geben Sie erneut einen Code ein oder drücken Sie die Taste **P**, um das Menü Einstellungen zu verlassen.

Einstellungen - Ton/Pulswahl - Hook/Flash - PABX - PIN

Ton/Pulswahl

1. Drücken Sie die Taste **P** und danach die Taste **#**.
2. Geben Sie nun einen der drei folgenden Codes ein:
 - a. Code „**10**“ für Tonwahl
 - b. Code „**11**“ für Pulswahl (33% M/B)
 - c. Code „**12**“ für Pulswahl (40% M/B)
3. Drücken Sie die Taste **P**, um die Einstellungen zu speichern.
4. Geben Sie erneut einen Code ein oder drücken Sie die Taste **P**, um das Menü Einstellungen zu verlassen.

Anmerkung:

Die meisten Telefonanschlüsse arbeiten heutzutage mit dem Tonwahlverfahren.

Hook/Flash

Sie können die Rückfragetaste auf unterschiedlich lange Flashzeiten einstellen. Die Flasheinstellung ist ggf. nur dann zu ändern, wenn Sie das Telefon an einer Telefonanlage betreiben (siehe Bedienungsanleitung der Telefonanlage).

1. Drücken Sie die Taste **P** und danach die Taste *****.
2. Geben Sie den vierstelligen Geräte-PIN „**XXXX**“ ein (PIN-Code im Auslieferungszustand des Telefons „**0000**“).
3. Sie können nun einen der folgenden Codes eingeben:
 - a. Code „**700**“ stellt die Flashzeit auf „**90 ms**“,
 - b. Code „**701**“ stellt die Flashzeit auf „**110 ms**“,
 - c. Code „**702**“ stellt die Flashzeit auf „**130 ms**“,
 - d. Code „**703**“ stellt die Flashzeit auf „**260 ms**“ oder
 - e. Code „**704**“ stellt die Flashzeit auf „**600 ms**“ ein.
4. Drücken Sie die Taste **P**, um die Änderungen zu speichern.
5. Geben Sie erneut einen Code ein oder drücken Sie die Taste **P**, um das Menü Einstellungen zu verlassen.

Wahlpause - PABX

Sie können die Wahlpause unterschiedlich lang einstellen (1-6 Sekunden). Die Wahlpause ist ggf. nur dann zu ändern, wenn Sie das Telefon an einer Telefonanlage betreiben (siehe Bedienungsanleitung der Telefonanlage).

1. Drücken Sie die Taste **P** und danach die Taste *****.
2. Geben Sie den vierstelligen Geräte-PIN „**XXXX**“ ein (PIN-Code im Auslieferungszustand des Telefons „**0000**“).
3. Geben Sie den Code „**720**“ ein.
4. Geben Sie die Wahlpause mit den Zifferntasten 1-6 ein.
5. Drücken Sie die Taste **P**, um die Änderungen zu speichern.
6. Geben Sie erneut einen Code ein oder drücken Sie die Taste **P**, um das Menü Einstellungen zu verlassen.

PIN (Persönlicher Code)

Einige Funktionen Ihres Telefons sind über einen PIN geschützt. Der PIN ist im Auslieferungszustand des Telefons auf „**0000**“ eingestellt. Wenn Sie den PIN ändern, merken Sie sich die Nummer gut.

1. Drücken Sie die Taste **P** und danach die Taste *****.
2. Geben Sie den vierstelligen Geräte-PIN „**XXXX**“ ein (PIN-Code im Auslieferungszustand des Telefons „**0000**“).
3. Geben Sie den Code „**600**“ ein.
4. Geben Sie den neuen vierstelligen PIN „**XXXX**“ ein.
5. Zur Bestätigung geben Sie den vierstelligen PIN „**XXXX**“ erneut ein.
6. Nach Eingabe der letzten Zahl wird der PIN automatisch gespeichert.
7. Geben Sie erneut einen Code ein oder drücken Sie die Taste **P**, um das Menü Einstellungen zu verlassen.

Notrufbetrieb - Allgemein

Allgemein

Der Notruf muss über eine Programmierung eingeschaltet werden. Sie können bis zu 8 Rufnummern speichern, die nacheinander gewählt werden, wenn ein Notruf über die SOS-Taste am Telefon oder über den mitgelieferten SOS-Handsender ausgelöst wurde.

Weitere SOS-Handsender sind optional als Sonderzubehör erhältlich.

Im Notrufbetrieb hat der Notruf vor allen anderen Telefonfunktionen Priorität. So werden ankommende Anrufe abgewiesen, wenn zur gleichen Zeit ein Notruf gesendet wird.

Sie können eine individuelle Notrufansage aufsprechen.

Der Notrufempfänger hört die Ansage und weiß, was zu tun ist.

Ablauf eines Notrufes

Bitte beachten Sie, dass das Telefon des Notrufempfängers auf das Wahlverfahren MFV eingestellt ist. Dies ist Voraussetzung, um eine Sprechverbindung zum Hilferufenden aufbauen zu können.





Hilfesuchende Person	Notrufempfänger
Notruftaste am Telefon drücken bzw. Notruf mit dem SOS-Handsender auslösen.	Telefon klingelt. Hörer abheben. Die Notrufansage ist zu hören. Ziffer 5 drücken (Quittierung) Notrufansage stoppt.
Notruftelefon wird automatisch auf Freisprechbetrieb eingestellt.	Gespräch mit der hilfesuchenden Person.
Gespräch kann mit der Taste  beendet werden.	

Notrufbetrieb – Programmierung

Wenn Sie den Notrufbetrieb einstellen, sollten Sie folgende Programmierungen durchführen:

1. Notrufansage speichern
2. Notrufnummern speichern
3. Anzahl der Durchläufe einstellen
4. Pause nach erfolglosem Durchlauf einstellen
5. Dauer der aktiven Verbindung einstellen
6. SOS-Handsender anmelden
7. Notrufbetrieb einschalten

Notrufansage speichern

1. Drücken Sie die Taste  und danach die Taste .
2. Geben Sie den vierstelligen Geräte-PIN „XXXX“ ein (PIN-Code im Auslieferungszustand des Telefons „0000“).
3. Geben Sie den Code „354“ ein, im Display erscheint „Start“.
4. Halten Sie die Taste  gedrückt, während Sie die Notrufansage aufsprechen (maximal 20 Sekunden).
5. Um die Aufnahme abzuschließen, lassen Sie die Taste  wieder los.

Geben Sie erneut einen Code ein oder drücken Sie die Taste , um das Menü Einstellungen zu verlassen.

Anmerkung:

Nach Entgegennahme eines Notrufes wird automatisch die Notrufansage abgespielt. Die Ansage sollte zum einen kurz gehalten werden (max. 20 Sekunden), zum anderen sollte sie alle Informationen enthalten, die der Empfänger benötigt, um sofort für schnelle Hilfe sorgen zu können.

Notrufansage anhören

1. Drücken Sie die Taste **P** und danach die Taste *****.
2. Geben Sie den vierstelligen Geräte-PIN „**XXXX**“ ein (PIN-Code im Auslieferungszustand des Telefons „**0000**“).
3. Geben Sie den Code „**355**“ ein, im Display erscheint „Start“.
4. Drücken Sie die Taste **◀**. „Play back“ erscheint im Display, und die Aufnahme wird abgespielt.

Geben Sie erneut einen Code ein oder drücken Sie die Taste **P**, um das Menü Einstellungen zu verlassen.

Notrufnummern speichern

Es können bis zu 8 unterschiedliche Telefonnummern im Notrufregister gespeichert werden. Wird ein Notruf ausgelöst, werden die Notrufnummern nacheinander angewählt. Jede Notrufnummer kann 20 Ziffern enthalten.

1. Drücken Sie die Taste **P** und danach die Taste *****.
2. Geben Sie den vierstelligen Geräte-PIN „**XXXX**“ ein (PIN-Code im Auslieferungszustand des Telefons „**0000**“).
3. **Speicherplatz 1:** Geben Sie den Code „**311**“ ein, gefolgt von der gewünschten Notrufnummer, oder
4. **Speicherplatz 2:** Geben Sie den Code „**312**“ ein, gefolgt von der gewünschten Notrufnummer, oder
5. **Speicherplatz 3:** Geben Sie den Code „**313**“ ein, gefolgt von der gewünschten Notrufnummer, oder
6. **Speicherplatz 4:** Geben Sie den Code „**314**“ ein, gefolgt von der gewünschten Notrufnummer, oder

7. **Speicherplatz 5:** Geben Sie den Code „**315**“ ein, gefolgt von der gewünschten Notrufnummer, oder
8. **Speicherplatz 6:** Geben Sie den Code „**316**“ ein, gefolgt von der gewünschten Notrufnummer, oder
9. **Speicherplatz 7:** Geben Sie den Code „**317**“ ein, gefolgt von der gewünschten Notrufnummer, oder
10. **Speicherplatz 8:** Geben Sie den Code „**318**“ ein, gefolgt von der gewünschten Notrufnummer.
11. Drücken Sie die Taste **P** , um die Änderungen zu speichern.
Geben Sie erneut einen Code ein oder drücken Sie die Taste **P** , um das Menü Einstellungen zu verlassen.

Anmerkung: Damit ein Notruf abgesetzt werden kann, muss mindestens eine Notrufnummer gespeichert sein.

Anzahl der Durchläufe festlegen

Ein Durchlauf wird definiert als das einmalige, hintereinander erfolgende Anwählen aller programmierten Notrufnummern. Mit der Anzahl der Durchläufe legen Sie fest, wie häufig die Rufnummern angewählt werden sollen.

1. Drücken Sie die Taste **P** und danach die Taste *****.
2. Geben Sie den vierstelligen Geräte-PIN „XXXX“ ein (PIN-Code im Auslieferungszustand des Telefons „0000“).
3. Geben Sie den Code „350“ ein.
4. Geben Sie mittels der Zifferntasten 1-8 die Anzahl der Durchläufe ein.

Die Zifferntaste 9 bewirkt, dass das Telefon solange den Notruf absetzt bis auf den Anruf geantwortet wird.

5. Drücken Sie die Taste **P**, um die Änderungen zu speichern.
6. Geben Sie erneut einen Code ein oder drücken Sie die Taste **P**, um das Menü Einstellungen zu verlassen.

Anmerkung:

Im Auslieferungszustand des Telefons sind 3 Durchläufe eingestellt.

Pause nach erfolglosem Durchlauf

Sie können die Pause (1-9 Minuten) festlegen, die das Telefon nach einem erfolglosen Durchlauf einhält, bis ein neuer Durchlauf gestartet wird.

1. Drücken Sie die Taste **P** und danach die Taste *****.
2. Geben Sie den vierstelligen Geräte-PIN „XXXX“ ein (PIN-Code im Auslieferungszustand des Telefons „0000“).
3. Geben Sie den Code „351“ ein.

4. Geben Sie mittels der Zifferntasten 1-9 die Zeitdauer der Pause ein.
5. Drücken Sie die Taste **P**, um die Änderungen zu speichern.
6. Geben Sie erneut einen Code ein oder drücken Sie die Taste **P**, um das Menü Einstellungen zu verlassen.

Anmerkung:

In der Pause nach einem Durchlauf blinkt die Notruf-Leuchtanzeige, während eines Durchlaufs leuchtet diese konstant.

Dauer der aktiven Verbindung

Die „Dauer der aktiven Verbindung“ ist die Zeit, in der eine Notrufnummer angewählt wird. Nimmt niemand den Notruf entgegen, so endet der Ruf nach max. 90 Sekunden (Auslieferungszustand des Telefons 90 Sekunden).

Nimmt der Empfänger den Ruf nach z.B. 60 Sekunden entgegen, so hört er die Notrufansage noch max. 30 Sekunden.

Sie können die Dauer zwischen 30 und 90 Sekunden einstellen.

1. Drücken Sie die Taste **P** und danach die Taste *****.
2. Geben Sie den vierstelligen Geräte-PIN „**XXXX**“ ein (PIN-Code im Auslieferungszustand des Telefons „**0000**“).
3. Geben Sie den Code „**352**“ ein.
4. Geben Sie mittels der Zifferntasten 3-9 die Dauer der aktiven Verbindung ein (max. 90 Sekunden).
5. Drücken Sie die Taste **P**, um die Änderungen zu speichern.
6. Geben Sie erneut einen Code ein oder drücken Sie die Taste **P**, um das Menü Einstellungen zu verlassen.

SOS- Handsender anmelden

Damit der SOS-Handsender mit dem Telefon funktioniert, muss er angemeldet werden. Um den SOS-Handsender anzumelden, gehen Sie wie folgt vor:

1. Drücken Sie die Taste **P** und danach die Taste *****.
2. Geben Sie den vierstelligen Geräte-PIN „**XXXX**“ ein (PIN-Code im Auslieferungszustand des Telefons „**0000**“).
3. Geben Sie nun einen der folgenden Codes ein:
 - a. Code „**381**“, im Display wird R1 für den ersten Notrufsender angezeigt.
 - b. Code „**382**“, im Display wird R2 für den zweiten Notrufsender angezeigt.
 - c. Code „**383**“ ... Code „**388**“, im Display wird R3... R8 für den dritten bis achten Handsender, je nach gewähltem Code angezeigt.
4. Drücken Sie die Taste des SOS-Handsenders zweimal. Bei erfolgreicher Anmeldung erlischt die Anzeige R1... R8 im Display.
5. Geben Sie erneut einen Code ein oder drücken Sie die Taste **P**, um das Menü Einstellungen zu verlassen.

Anmerkung:

Insgesamt können bis zu 8 SOS-Handsender an das Telefon angemeldet werden.

Reichweite SOS- Handsender

Wir empfehlen, die Reichweite des SOS-Handsenders zu testen, denn je nach Art der Gebäude kann diese unterschiedlich sein. Ein Wissen um die genaue Reichweite schützt vor Fehlfunktionen. Die Reichweite in Gebäuden beträgt bis zu 30 Meter, im Freien bis zu 80 Meter.

Notrufbetrieb ein/ausschalten

1. Drücken Sie die Taste **P** und danach die Taste *****.
2. Geben Sie den vierstelligen Geräte-PIN „**XXXX**“ ein (PIN-Code im Auslieferungszustand des Telefons „**0000**“).
3. Geben Sie nun einen der beiden folgenden Codes ein:
 - a. Code „**300**“ schaltet den Notrufbetrieb aus.
 - b. Code „**301**“ schaltet den Notrufbetrieb ein.
4. Drücken Sie die Taste **P**, um die Änderungen zu speichern.
5. Geben Sie erneut einen Code ein oder drücken Sie die Taste **P**, um das Menü Einstellungen zu verlassen.

Anmerkung:

Damit ein Notruf abgesetzt werden kann, muss mindestens eine Notrufnummer gespeichert sein.

Notrufbetrieb unterbrechen

Um einen versehentlich ausgelösten Notruf zu unterbrechen, drücken Sie die Taste **P** und danach die Taste **#**.

Notbetrieb bei Netzausfall

Werden in das Batteriefach des Telefons 5 AAA Batterien eingelegt, ist das Telefon auch während eines Stromausfalls erreichbar.

Achten Sie darauf, dass das Steckernetzteil mit dem Stromnetz verbunden ist. Die Batterien werden sonst sehr schnell entladen.

Zusätzliche Anschlüsse

Headset-Anschluss

Standard-Headset-Anschluss mit einer 2,5 mm-Klinkenbuchse.
(z.B. Anschluss eines PL-100/PL-200)

Kopfhöreranschluss

Kopfhörerausgang zum Anschluss eines Kopfhörers, Teleschlinge oder ähnlichem.

Reset

Mittels eines Tasters auf der Geräteunterseite können Sie das Telefon auf den werkseitigen Auslieferungszustand zurücksetzen. Halten Sie hierzu diese Taste für 2 Sekunden gedrückt.

Dies kann vor allem dann sinnvoll sein, wenn Sie den Geräte-PIN des Telefons vergessen haben.

Auslieferungszustand:

Lichtblitz:	EIN
Zielwahltasten:	leer
VIP-Taste:	leer
Speicher Wahlwiederholung:	leer
Speicher Rufnummernanzeige (CLIP):	leer
Telefonbuch:	leer
Hook/Flash:	260 ms
Wahlpause:	3 s
Klingelton:	1
Ton/Pulswahl:	Tonwahl
PIN-Code:	0000

Stromausfallüberbrückung

Während eines Stromausfalles können Sie weiterhin Telefonate führen. Lediglich der Lichtblitz hat keine Funktion.

Soll die Displayanzeige auch während eines Stromausfalles betriebsbereit sein, können Sie 5 Batterien (Micro oder AAA) in das Telefon einsetzen.

Anmerkung:

Während eines Stromausfalles hat der Lichtblitz des Telefons auch bei eingesetzten Batterien keine Funktion.

Bei leeren Batterien bzw. bei nicht eingesetzten Batterien wird im Display das Batterie-Leer-Symbol  angezeigt.

Wenn das Telefon nicht funktioniert

Allgemein

Vergewissern Sie sich, dass das Telefonkabel unbeschädigt und korrekt eingesteckt ist. Entfernen Sie eventuelle Zusatzausrüstung, Verlängerungskabel und andere Telefone. Wenn das Telefon danach funktioniert, wird der Fehler durch ein anderes Gerät verursacht.

Versuchen Sie das Telefon z.B. bei einem Nachbarn anzuschließen. Wenn das Gerät dort funktioniert, ist Ihr Telefonanschluss eventuell gestört. Rufen Sie die Störungsstelle an.

Wenn es klingelt, wird keine Nummer angezeigt

- Die Rufnummernanzeige muss von Ihrem Netzbetreiber unterstützt werden.
- Wenn keine Rufnummer im Display angezeigt wird, bedeutet dies, dass keine Rufnummerninformation vorhanden ist, oder der Anrufer eine geheime Telefonnummer besitzt. Es kann sich aber auch um eine Vermittlungsstelle handeln.
- Bei Anschluss an einer Nebenstelle funktioniert die Rufnummernanzeige normalerweise nicht.

Das Telefon funktioniert nicht

- Vergewissern Sie sich, dass das Netzteil korrekt im Telefon und in der Steckdose eingesteckt ist.
- Vergewissern Sie sich, dass das Telefonkabel korrekt im Telefon und in der Telefonsteckdose eingesteckt ist.
- Schließen Sie ein anders Telefon an Ihren Telefonanschluss an. Wenn dieses Telefon funktioniert, ist Ihr Telefon vermutlich fehlerhaft.
- Verwenden Sie nur das Originalkabel oder ein Telefonkabel mit internationaler Belegung.

Anhang

Wartung und Pflege

Das Telefon ist wartungsfrei. Bei Verschmutzung sollten Sie das Gerät gelegentlich mit einem weichen, angefeuchteten Tuch reinigen. Verwenden Sie niemals Alkohol, Verdünnern oder andere organische Lösungsmittel.

Das Telefon sollte nicht über längere Zeit direkter Sonneneinstrahlung ausgesetzt werden und darüber hinaus vor großer Hitze, Feuchtigkeit oder starker mechanischer Erschütterung geschützt werden.

Garantie

Das Telefon weist eine hohe Betriebssicherheit auf. Sollten trotz sachgerechter Montage und Bedienung Störungen auftreten, setzen Sie sich bitte mit ihrem Fachhändler in Verbindung oder wenden Sie sich direkt an den Hersteller.

Die Garantieleistung umfasst die kostenlose Reparatur sowie den kostenlosen Rückversand. Voraussetzung dafür ist das Einschicken in der Originalverpackung, werfen Sie diese also nicht weg. Die Garantie verfällt bei Schäden, die durch unsachgemäße Behandlung oder Reparaturversuchen von nicht autorisierten Personen (Zerstörung des Gerätesiegels) herbeigeführt wurden. Garantiereparaturen werden nur bei Einsendung der ausgefüllten Garantiekarte des Fachhändlers bzw. des Originalgarantiescheins bei Direktbezug durchgeführt. Die Gerätenummer muss in jedem Fall mit angegeben werden.



CE-Zeichen

Dieses Gerät erfüllt die Anforderungen der EU-Richtlinie: 1999/5/EG Richtlinie über Funkanlagen und Telekommunikationsendeinrichtungen und die gegenseitige Anerkennung ihrer Konformität. Die Konformität mit der o. a. Richtlinie wird durch das CE-Zeichen auf dem Gerät bestätigt.



Entsorgung

Entsorgung von gebrauchten elektrischen und elektronischen Geräten (anzuwenden in den Ländern der Europäischen Union und anderen europäischen Ländern mit einem separaten Sammelsystem für diese Geräte).

Das Symbol auf dem Produkt oder seiner Verpackung weist darauf hin, dass dieses Produkt nicht als normaler Haushaltsabfall zu behandeln ist, sondern an einer Annahmestelle für das Recycling von elektrischen und elektronischen Geräten abgegeben werden muss. Durch Ihren Beitrag zum korrekten Entsorgen dieses Produkts schützen Sie die Umwelt und die Gesundheit Ihrer Mitmenschen. Umwelt und Gesundheit werden durch falsches Entsorgen gefährdet. Materialrecycling hilft, den Verbrauch von Rohstoffen zu verringern. Weitere Informationen über das Recycling dieses Produkts erhalten Sie von Ihrer Gemeinde, den kommunalen Entsorgungsbetrieben oder dem Geschäft, in dem Sie das Produkt gekauft haben.

Technische Daten

Energieversorgung: Netzteil: Primär 220/230 V 50 Hz / 1000 mA -
sekundär 9 V AC / 1000 mA

Abmessungen (LxBxH): 210 mm x 227 mm x 70 mm

Gewicht: 860 g

Safety instructions

To enable you to get your telephone working quickly and to use it safely, it is essential that you read the following safety instructions and the section on "Getting started".

- Place the telephone on a non-slip surface.
- Lay the connecting cable safely in order to avoid the risk of accidents.
- Never expose the telephone to any of the following influencing factors:
 - sources of heat
 - direct sunlight
 - moisture
 - other electrical appliances
- Protect your telephone from damp, dust, aggressive liquids and steam.
- Only insert the connecting cable to the designated sockets/jacks.
- Only connect approved accessories to it.
- Never
 - open the telephone casing yourself!
 - carry the telephone by the connecting cables!
 - using the telephone during electrical storms!

Safety instructions	page 34
Getting started	
Pack content	37
Telephone connection	37
Controls	
Controls on the front	38
Controls on the back / underside	39
Buttons and what they mean	40
Using the telephone	
Making calls	41
Answering calls	41
Using the telephone speaker during a call	41
Last number redial	41
Redial for the last 5 telephone numbers dialed	42
Deleting the last telephone numbers dialed	42
Deleting all telephone numbers dialed	42
Receiver volume / treble / bass control settings	43
HOLD	43
Inserting a dialing pause (PABX)	43
Inquiry button (HOOK/FLASH)	43
One-touch dial keys	
Allocating telephone numbers to one-touch dial keys	44
Using the one-touch dial keys	44
Deleting the one-touch dial keys	45
Deleting the one-touch dial keys	45
Telephone book	
Using the telephone book	46
Storing Name / Number	46
Placing telephone calls from the telephone book	47
Deleting a telephone book entry	47
Deleting all telephone book entries	47
Calling number display	
How it works	48
Reading and calling entries	48
Deleting an entry	49
Deleting all entries	49
Settings - Call signaling	
Switching Flash on/off	50
Switching call signal on/off	50
Setting call signal volume	51
Call signal tone	51

Settings - Tone/Pulse dialing - Hook/Flash - PABX - PIN	
Tone / Pulse dialing	52
Hook / Flash	52
Pause - PABX	53
PIN (personal identification code)	53
SOS mode - General	
General	54
SOS call procedure	54
SOS mode - Programming	55
Storing an SOS recorded message	55
Listening to an SOS recorded message	56
Storing SOS phone numbers	56
Defining the number of cycles	58
Pause after an unsuccessful cycle	58
Duration of the active connection	59
Assigning SOS hand-operated transmitters	60
SOS hand-operated transmitter range	60
Enabling/disabling SOS mode	61
Interrupting SOS mode	61
Emergency mode during power failure	61
Additional ports	
Headset port	62
Headphone port	62
Reset	62
Power failure operation	63
If your telephone doesn't work	
General information	63
No number appears when the phone rings	63
The telephone doesn't work	64
Appendix	
Maintenance and care	64
Guarantee	64
CE-symbol	65
Disposal	65
Technical data	65

Getting started

Pack content

The telephone comes with the following parts:

- Telephone base unit
- Telephone receiver
- Receiver cord
- Telephone cable
- SOS hand-operated transmitter and pendant cord
- Velcro-fastening armband for the radio transmitter
- Guarantee card
- Operating instructions
- Speed-dial inlay card
- Mains adapter

Telephone connection

1. Insert the receiver cord (spiral-shaped cable) into the jack marked with a receiver symbol on the left side of the base unit and into the receiver.
2. Insert the smaller plug for the telephone cable into the "LINE" jack (back of the base unit). Insert the larger plug into the socket for your telephone line.
3. Insert the plug-in mains adapter cable into the "AC 9 V" jack. Plug the mains adapter into a 230 V mains socket.

Warning!

Don't place the telephone close to televisions, VDUs, fans, etc. so as to minimize the risk of interference. Don't place the telephone in direct sunlight or close to a source of heat.

Only use the original telephone cable or a comparable cable with an international configuration.

Controls

Controls on the front

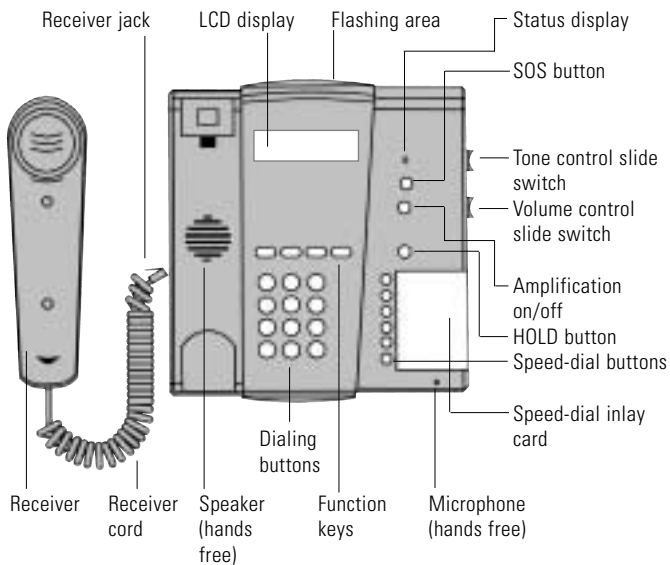

Controls on the back

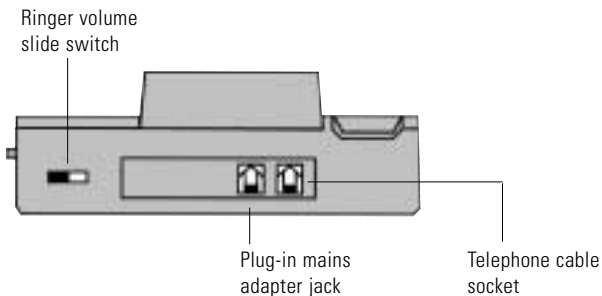

Controls on the underside

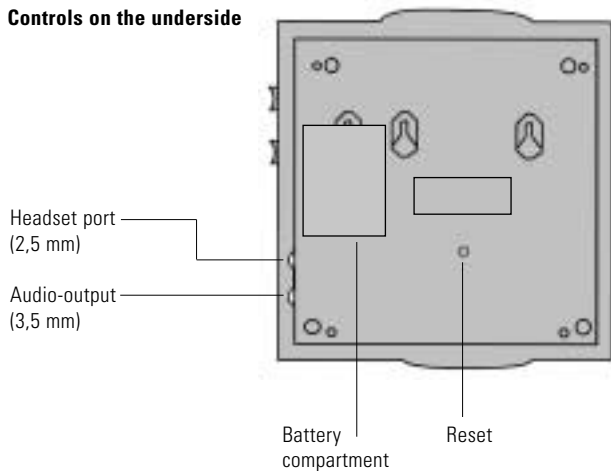

Buttons and what they mean



Speaker button:

- "Hands-free talking": engage the line, hang up
- Enable/disable "conference" mode during a call



Inquiry button, e.g. for putting calls through if the telephone is connected to a telephone system



Programming key: Initiating operating procedure and storing



Redial



SOS button



Amplification on / off



Programming button



Hold button



Volume control slide switch



Tone control slide switch



Speed-dial buttons





Initiate programming for settings without PIN



Initiate programming for settings with PIN

Using the telephone



Making calls

1. Lift up the receiver or press the  button.
2. Dial the telephone number.
3. In order to end the call, replace the receiver or press the  button again.

Answering calls

1. The telephone rings.
2. Lift up the receiver or press the  button.
3. In order to end the call, replace the receiver or press the  button again.

Using the telephone speaker during a call

1. Press the  button to activate the telephone speaker during a call. The receiver speaker remains activated.
2. You can now replace the receiver and continue the call over the telephone speaker and integrated microphone.
3. Press the  button to deactivate the telephone speaker again.

Note:



A call is ended if you press the  button while the receiver is on the cradle.

Last number redial

1. Lift up the receiver.
2. If you press the  button, the last number called is redialed.

Redial for the last 5 telephone numbers dialed





The last 5 telephone numbers dialed will be stored in the telephone automatically.

1. Press 
2. Use  and  to page between the entries.
3. Once the number you are looking for appears in the display, lift the receiver.
The number you have selected will be dialed automatically.



Note:

The receiver must be on the cradle while you are selecting the telephone number you want to redial.

Deleting the last telephone numbers dialed

1. Press 
2. Use  and  to page between the entries.
3. Press  to delete the entry currently selected. "OK ?" will appear in the telephone display.
Press  to confirm your selection.



Deleting all the telephone numbers dialed

1. Press 
2. Press and hold  for 2 seconds. "OK ?" will appear in the telephone display.
Press  to confirm your selection.

Receiver volume/treble/bass control settings



The receiver volume can be adjusted during a call with the "Volume" slide switch on the right side of the telephone.

Additional amplification can be switched on by pressing the  button. When additional amplification is activated, the receiver volume can be raised to up to 30 dB. If the amplification is switched on, the status display will light up along with the symbol  in the telephone display. The amplification also remains on when the receiver is placed back on its cradle. The additional amplification is deactivated by pressing the  button again.



You can also increase treble or bass tones by an additional 10 dB using the tone control (slide switch on the right side of the base unit).

HOLD

This function enables you to interrupt a conversation temporarily without ending the call. Press the  button to interrupt the conversation temporarily.

Inserting a dialing pause (PABX)

Press the  button to interrupt dialing for 1-6 seconds.

Inquiry button (Hook/Flash)

This function is required in order to activate certain T-Net features.





If you press the  button, the telephone line is interrupted for a certain length of time.

Fixed setting standard 260 ms.

One-touch dial keys

Allocating telephone numbers to one-touch dial keys

The 6 speed-dial keys and the  VIP key can be programmed with any telephone number.

1. Press  and then .
2. Enter the code "01" and the desired "telephone number".
The telephone number will be allocated to the **M1** key.
3. Enter the code "02" and the desired "telephone number".
The telephone number will be allocated to the **M2** key.
4. Enter the code "03" and the desired telephone number.
The telephone number will be allocated to the **M3** key.
5. Enter the code "04" and the desired "telephone number".
The telephone number will be allocated to the **M4** key.
6. Enter the code "05" and the desired "telephone number".
The telephone number will be allocated to the **M5** key.
7. Enter the code "06" and the desired "telephone number".
The telephone number will be allocated to the **M6** key.
8. Enter the code "07" and the desired "telephone number".
The telephone number will be allocated to the .
9. Press  to store the changes.





Enter another code or press  to quit the settings menu.

Using the one-touch dial keys





Take the receiver from the cradle or press the key .

If you press one of the keys marked  ...  or  the telephone number stored for that key will be dialed automatically.

Deleting the one-touch dial keys

1. If you press any of the  ...  or  buttons, the telephone number which is stored there is dialed.
2. Press  to delete the entry selected. "OK ?" will appear in the telephone display.
Press  to confirm your selection.

Deleting of all one-touch dial keys

1. If you press any of the  ...  or  buttons, the telephone number which is stored there is dialed.
2. Press the key marked  for 2 seconds to delete all the speed-dial entries. "OK ?" will appear in the telephone display.
Press the key marked  to confirm your selection.

Telephone book

Using the telephone book

Names and numbers can be stored in the telephone book. Once a telephone number is stored, you can call that number by pressing a minimum number of keys.

Up to 30 telephone numbers can be stored in the telephone book. Each telephone number can contain up to 20 digits.

Storing name/number

To make new entries in the telephone book, proceed as follows:

1. Press **P** and then **#**
2. Enter the code "80" for a new entry.
3. Enter the desired telephone number on the keypad. Press **R** to delete the last digit entered.
4. Press **P** to store the telephone number and to begin to enter the name.
5. Press the corresponding key as frequently as necessary to select the desired letter (see table below). Press **R** to delete the last letter entered.
6. Press **P** to complete the programming process.

Key	Letter / character				
1	1				
2	A	B	C	2	
3	D	E	F	3	
4	G	H	I	4	
5	J	K	L	5	
6	M	N	O	6	
7	P	Q	R	S	7
8	T	U	V	8	
9	W	X	Y	Z	9
0	-	0			

Placing a call with the telephone book

1. Press **P** and then **#**
2. Enter the code **"81"** to access the telephone book.
3. Press ***** and **#** to page between the entries.
4. Lift the receiver or press the key  to dial the number you have selected.

Deleting an entry in the telephone book

1. Page to the desired entry as described in "Placing a call with the telephone book".
2. Press **R** to delete the entry selected. **"OK ?"** will appear in the telephone display.
Press **P** to confirm your selection.

Deleting all the entries in the telephone book

1. Access the telephone book as described in "Placing a call using the telephone book".
2. Press and hold **R** for 2 seconds. **"OK ?"** will appear in the telephone display.
Press **P** to confirm your selection.

Calling number display

How it works







The number of the person calling you will appear in the telephone display. The telephone supports both of the current systems (DTMF/ FSK). Your telephone will store the last 5 calling numbers automatically. If the memory is full, the oldest entry will be deleted.

Important!

Calling number display will only work if this service is supported by your telecom supplier. Please inquire with your telephone company.

Reading and calling entries

The last 5 telephone numbers recognized will be automatically stored in the telephone.

1. Press 
2. Use  and  to page between the entries. (Only the first 10 digits of the telephone number will appear in the display. Press  to see the rest of the telephone number. Press the key  again to see the date and time the call was received).
3. Once the desired telephone number appears in the display, lift the receiver or press the 
The number you have selected will be dialed.

Note:

The receiver must be resting on the cradle when you select the telephone number.

Deleting an entry

1. Page to the desired entry as described in "Reading and calling entries".
2. Press **R** to delete the entry selected. "OK ?" will appear in the telephone display.
Press **P** to confirm your selection.

Deleting all entries

1. Access the telephone book as described in "Reading and calling entries".
2. Press and hold **R** for 2 seconds. "OK ?" will appear in the telephone display.
Press **P** to confirm your selection.

Settings – Call signaling

Switching the flash on/off

You can also have incoming calls signaled by a flashing light. The flashing light appears on the back of the telephone.

1. Press **P** and then **#**
2. Then enter one of the two following codes:
 - a. Code **"40"** to switch the flash off.
 - b. Code **"41"** to switch the flash on;
the flash symbol will appear in the telephone display.
3. Press **P** to store the settings.
4. Enter another code or press **P** to quit the settings menu.

Note:

The flash will not work during a power failure!

Switching the call signal on/off

1. Press **P** and then **#**
2. Enter one of the following two codes:
 - a. Code **"20"** switches the call signal off.
 - b. Code **"21"** switches the call signal on.
3. Press **P** to store the settings.
4. Enter another code or press **P** to quit the settings menu.

Setting the volume of the call signal

The volume of the call signal can be adjusted by moving the sliding switch on the back of the telephone.

Call signal tone

You can select from between 7 different acoustic call signals.

1. Press **P** and then **#**
2. Enter code **"23"**. The current signal setting will appear in the display.
3. Press number keys 1-8 to alter the call signal.
4. Press **P** to store the settings.
5. Enter another code or press **P** to quit the settings menu.

Settings - Tone/pulse dialing - Hook/Flash - PABX - PIN

Tone/pulse dialing

1. Press **P** and then **#**
2. Enter one of the following three codes:
 - a. Code **"10"** for tone dialing
 - b. Code **"11"** for pulse dialing (33% M/B)
 - c. Code **"12"** for pulse dialing (40% M/B)
3. Press **P** to store the settings.
4. Enter another code or press **P** to quit the settings menu.

Note:

Nowadays, most telephone connections use tone dialing.

Hook/Flash

You can set the flash key to different flash times. The flash setting usually does not have to be altered when the telephone is connected to a larger telephone system (see the operating manual for the telephone system).

1. Press **P** and then *****
2. Enter the four-digit unit PIN **"XXXX"** (the default PIN code for the telephone is **"0000"**).
3. You can now enter one of the following codes:
 - a. Code **"700"** sets the flash time to **"90 ms"**,
 - b. Code **"701"** sets the flash time to **"110 ms"**,
 - c. Code **"702"** sets the flash time to **"130 ms"**,
 - d. Code **"703"** sets the flash time to **"260 ms"** or
 - e. Code **"704"** sets the flash time to **"600 ms"**.
4. Press **P** to store the settings.
5. Enter another code or press **P** to quit the settings menu.

Pause - PABX

You can alter the length of the dialing pause (1-6 seconds). The pause usually does not have to be altered when the telephone is connected to a larger telephone system (see the operating manual for the telephone system).

1. Press **P** and then *****
2. Enter the four-digit unit PIN **"XXXX"**.
(The default PIN code for the telephone is **"0000"**).
3. Enter code **„720“**.
4. Enter the dialing pause with the number keys 1-6.
5. Press **P** to store the settings.
6. Enter another code or press **P** to quit the settings menu.

PIN (Personal Identification Code)

Some of your telephone's functions are protected by a PIN.
The default PIN for your telephone is **"0000"**.

1. Press **P** and then *****
2. Enter the four-digit unit PIN **"XXXX"**.
(The default PIN code for the telephone is **"0000"**).
3. Enter code **„600“**.
4. Now enter the new four-digit PIN **"XXXX"**.
5. To confirm the entry of your new PIN, enter it once again.
6. The PIN will be stored automatically once you have entered the last digit.
7. Enter another code or press **P** to quit the settings menu.

SOS mode - General

General

SOS mode must be enabled via programming. You can store up to 8 phone numbers which are dialed in consecutive order if an SOS call is triggered on the telephone or via the SOS hand-operated transmitter provided. Other SOS hand-operated transmitters are optionally available as special accessories.

In SOS mode, the SOS call has priority over all the other telephone functions. This means that incoming calls are blocked if an SOS call is transmitted at the same time.

You can record an individual SOS recorded message. The recipient of the SOS call hears the recorded message and knows what to do.

SOS call procedure

Please ensure that the recipient of the SOS call has their telephone set to DTMF dialing mode. This is a requirement for establishing a speech connection with the person who is making the SOS call.





SOS caller	SOS call recipient
Press the SOS button on the telephone or transmit the SOS call using the SOS hand-operated transmitter.	The telephone rings. Pick up the receiver. Listen to the SOS recorded message. Press 5 (acknowledge) to stop the SOS recorded message.
The SOS telephone is automatically switched to hands-free mode.	Talk to the SOS caller.
Press the  button to end the call.	

SOS mode – Programming

When you enable the SOS mode setting, you should program the following settings:

1. Store an SOS recorded message
2. Store the SOS phone numbers
3. Set the number of cycles
4. Set the length of pause after an unsuccessful cycle
5. Set the duration of the active connection
6. Assign SOS hand-operated transmitters
7. Enable SOS mode

Storing an SOS recorded message

1. Press the  button and then the  button.
2. Enter the four-digit device PIN "**XXXX**" (the telephone's default PIN code is "**0000**").
3. If you enter the code "**354**", "Start" appears on the display.
4. Keep the button  pressed while you record the SOS recorded message (max. 20 seconds).
5. Release the button  again to stop recording.

Re-enter a code or press the  button to exit the Settings menu.

Note:

When an SOS call is received, the SOS recorded message is automatically played. On the one hand, the SOS recorded message should be kept short (max. 20 seconds), although it should contain all the information that the recipient requires in order to take immediate steps to provide aid quickly.

Listening to an SOS recorded message

1. Press the **P** button and then the ***** button.
2. Enter the four-digit device PIN "**XXXX**" (the telephone's default PIN code is "**0000**").
3. If you enter the code "**355**", "Start" appears on the display.
4. Press the **⏮** button. "Play back" appears on the display, and the recording is played.

Re-enter a code or press the **P** button to exit the Settings menu.

Storing the SOS numbers

Up to 8 different phone numbers can be stored in the SOS call register. If an SOS call is triggered, the SOS phone numbers are called in consecutive order. Each SOS phone number can be up to 20 digits long.

1. Press the **P** button and then the ***** button.
2. Enter the four-digit device PIN "**XXXX**" (the telephone's default PIN code is "**0000**").
3. **Memory slot 1:** enter the code "**311**", followed by the requested SOS phone number, or
4. **Memory slot 2:** enter the code "**312**", followed by the requested SOS phone number, or
5. **Memory slot 3:** enter the code "**313**", followed by the requested SOS phone number, or
6. **Memory slot 4:** enter the code "**314**", followed by the requested SOS phone number, or

7. **Memory slot 5:** enter the code "315", followed by the requested SOS phone number, or
8. **Memory slot 6:** enter the code "316", followed by the requested SOS phone number, or
9. **Memory slot 7:** enter the code "317", followed by the requested SOS phone number, or
10. **Memory slot 8:** enter the code "318", followed by the requested SOS phone number.
11. Press the  button to save the changes.

Re-enter a code or press the  button to exit the Settings menu.

Note:

There must be at least one SOS phone number stored for an SOS call to be transmitted.

Setting the number of cycles

A cycle is defined as dialing all the programmed SOS phone numbers in one consecutive sequence. By setting the number of cycles you will define how frequently the phone numbers are to be dialed.

1. Press the **P** button and then the ***** button.
2. Enter the four-digit device PIN "**XXXX**" (the telephone's default PIN code is "**0000**").
3. Enter the code "**350**".
4. Enter the number of cycles using the number keys 1-8.

If you press 9, the telephone will keep transmitting the SOS call until it is answered.

5. Press the **P** button to save the changes.
6. Re-enter a code or press the **P** button to exit the Settings menu.

Note:

the telephone's default is 3 cycles.

Pause after an unsuccessful cycle

You can specify the pause (1-9 minutes) between the end of an unsuccessful cycle and the start of a new cycle.

1. Press the **P** button and then the ***** button.
2. Enter the four-digit device PIN "**XXXX**" (the telephone's default PIN code is "**0000**").
3. Enter the code "**351**".

4. Enter the duration of the pause using the number keys 1-9.
5. Press the **P** button to save the changes.
6. Re-enter a code or press the **P** button to exit the Settings menu.

Note:

The SOS LED flashes during the pause between cycles and is illuminated constantly during cycles.

Duration of the active connection

The "duration of the active connection" is the length of time during which an SOS phone number is dialed. If no-one answers the SOS call, the call ends after max. 90 seconds (the telephone's default is 90 seconds). If the recipient answers the call after 60 seconds for example, he hears the SOS recorded message for a maximum of 30 seconds.

1. Press the **P** button and then the ***** button.
2. Enter the four-digit device PIN "**XXXX**" (the telephone's default PIN code is "**0000**").
3. Enter the code "**352**".
4. Enter the duration of the active connection using the number keys 3-9 (max. 90 seconds).
5. Press the **P** button to save the changes.
6. Re-enter a code or press the **P** button to exit the Settings menu.

Assigning SOS hand-operated transmitters

The SOS hand-operated transmitter must be assigned to the telephone in order to work with it. Procedure for assigning the SOS hand-operated transmitter:

1. the **P** button and then the ***** button.
2. Enter the four-digit device PIN "**XXXX**" (the telephone's default PIN code is "**0000**").
3. Enter one of the following codes:
 - a. Code "**381**"; R1 appears in the display to indicate the first SOS transmitter.
 - a. Code "**382**"; R2 appears in the display to indicate the second SOS transmitter.
 - c. Code "**383**" ... code "**388**"; R3...R8 appear in the display to indicate the third to eighth SOS transmitters, depending on which code is selected.
4. Press the button on the SOS hand-operated transmitter twice. Once it is successfully assigned, R1...R8 disappear from the display.
5. Re-enter a code or press the **P** button to exit the Settings menu.

Note:

A total of up to eight SOS hand-operated transmitters can be assigned to the telephone.

SOS hand-operated transmitter range

We recommend testing the range of the SOS hand-operated transmitter because this may vary depending on the nature of the building. If you know the precise range, this will safeguard against malfunctions. It has a range of up to 30 meters inside buildings and up to 80 meters outdoors.

Enabling/disabling SOS mode

1. Press the **P** button and then the ***** button.
2. Enter the four-digit device PIN "**XXXX**" (the telephone's default PIN code is "**0000**").
3. Now enter one of the following two codes:
 - a. Code "**300**" disables SOS mode.
 - a. Code "**301**" enables SOS mode.
5. Press the **P** button to save the changes.
6. Re-enter a code or press the **P** button to exit the Settings menu.

Note:

There must be at least one SOS phone number stored for an SOS call to be transmitted.

Interrupting SOS mode

Press the **P** button and then the **#** button to interrupt an SOS call which is triggered accidentally.

Emergency mode during power failure

If five AAA batteries are inserted into the telephone's battery compartment, the telephone can also be contacted during a power failure.

Ensure that the plug-in PSU is connected to the mains.
Otherwise, the batteries will become discharged very quickly.

Additional ports

Headset port

Standard headset port with a 2.5 mm jack (for connecting a PL-100/ PL-200, for example).

Headphone port

Output for connecting headphones, an induction loop or such like.

Reset

You can press a button on the back of the telephone to reset all the telephone settings to the default settings. Press and hold this button for 2 seconds. This function is useful if you have forgotten the telephone's PIN.

Default settings:

Flashing light:	ON
One-touch dial keys:	None
VIP key:	None
Redial memory:	Empty
Calling number display memory (CLIP):	Empty
Telephone book:	Empty
Hook/Flash:	260 ms
Pause:	3 s
Ring tone:	1
Tone/pulse dialing:	Tone dialing
PIN code:	0000

Power failure operation

Should there be a power failure, you can still use your telephone. However, the flashing light will not work.

If you would like to use the display function during a power failure, you can put 5 batteries (micro or AAA) into the telephone.

Note:

During a power failure, the telephone's flashing light will not work even if you can put in batteries.

The dead-battery symbol  will appear in the display if the batteries are dead or not inserted into the device.

If your telephone doesn't work...

General information

Make sure that the telephone cable isn't damaged and is correctly inserted. Disconnect any additional equipment, extension cables and other telephones. If the telephone works then, this indicates that the fault is caused by another piece of equipment.

Try to connect your telephone to a neighbor's line, for example. If it works there, this indicates that there may be a fault on your telephone line. Call the service provider to report the fault.

No number appears when the phone rings

- Calling number display is a function that has to be supported by your service provider.
- If no calling number appears in the display, this means that no calling number information is available or that the caller has an unlisted number. This can also happen when a call is received from a telephone exchange.
- If the telephone is connected to an extension, the calling number display function will not usually work.

The telephone doesn't work

- Make sure that the mains adapter is correctly inserted into the telephone and into the mains socket.
- Make sure that the telephone cable is correctly inserted into the telephone and into the telephone socket.
- Connect another telephone to your telephone line. If it works, it indicates that your telephone is probably faulty.
- Only use the original cable or a telephone cable with an international configuration.

Appendix

Maintenance and care

The telephone is maintenance-free. If the telephone becomes dirty, wipe it occasionally with a soft, damp cloth. Never use alcohol, thinner or other organic solvents.

The telephone should never be exposed to sunlight for a long time and should also be protected from intense heat, moisture or strong mechanical vibrations.

Guarantee

The telephone works very reliably. However, if faults occur despite being installed and operated properly, contact your specialist dealer or contact the manufacturer directly.

The guarantee covers free repair and return, provided it is returned in its original packaging. Therefore, do not throw this away. The guarantee will become void in the case of damage resulting from improper handling or repairs attempted by unauthorized persons (damaging the telephone's seal). Repairs will only be carried out under guarantee upon presentation of the completed guarantee card from the dealer or the original guarantee certificate in the case of telephones bought directly from us. In any event, the serial number of the telephone must also be indicated.



CE symbol

This telephone conforms to the requirements of EU Directive 1999/5/EC on radio equipment and telecommunications terminal equipment and the mutual recognition of their conformity.

Conformity with the afore-mentioned directive is confirmed by the CE symbol on the telephone.



Disposal

Disposal of used electrical and electronic equipment (to be observed in the countries in the European Union and other European countries with a separate collection system for this equipment)

The symbol on the product or its packaging indicates that this product is not to be disposed of in the regular household waste but has to be brought to a collection center for the recycling of electrical and electronic equipment.

By disposing of this equipment correctly, you make an important contribution to protecting the environment and your health. Disposing of this equipment incorrectly poses a threat to the environment and your health.

Material recycling helps to reduce the amount of raw materials we use.

For further information on the recycling of this product, please contact your local authorities, your city council or the store where you purchased the product.

Technical data

Energy supply: Primary 220/230 V 50 Hz / 1000 mA -
secondary 9 V AC / 1000 mA

Dimensions (LxWxH): 210 mm x 227 mm x 70 mm

Weight: 860 g

Consignes de sécurité

Afin de mettre le téléphone rapidement en service et de l'utiliser en toute sécurité, lire impérativement les instructions de sécurité suivantes ainsi que le chapitre "Mise en service".

- Placer l'appareil sur une surface antidérapante.
- Poser le câble de raccordement de façon à prévenir tout accident.
- Ne pas placer ou exposer le téléphone :
 - près d'une source de chaleur
 - aux rayons du soleil
 - à l'humidité
 - près d'autres appareils électriques
- Protéger le téléphone de l'humidité, de la poussière, des liquides corrosifs et des vapeurs.
- Ne raccorder le câble de raccordement qu'aux prises/fiches prévues à cet effet.
- Ne raccorder que des accessoires homologués.
- Ne jamais
 - ouvrir soi-même le téléphone.
 - tirer le téléphone par le câble de raccordement.
 - utilisation du téléphone durant les orages.

Instructions de sécurité	page 66
Mise en service	
Déballage	69
Raccordement du téléphone	69
Éléments de commande	
Éléments de commande sur la face avant	70
Éléments de commande au dos / au dessous	71
Les touches et leur signification	72
Utilisation	
Émission d'un appel	73
Réception d'un appel	73
Utilisation du le haut-parleur lors d'une conversation	73
Répétition du dernier appel	73
Rappel des 5 derniers numéros composés	74
Effacement des derniers numéros composés	74
Effacement de tous les numéros composés	74
Réglage du volume de l'écouteur / réglage des aigus / des graves	75
Silencieux (HOLD)	75
Pause lors de la composition d'un numéro (PABX)	75
Touche de transmission (HOOK/FLASH)	75
Touches de sélection directe	
Attribution de numéros de téléphone aux touches de sélection directe	76
Composition à l'aide des touches de sélection directe	76
Effacement des numéros de sélection directe	77
Effacement de tous les numéros de sélection directe	77
Répertoire téléphonique	
Utilisation du répertoire téléphonique	78
Enregistrement du Nom/Numéro	78
Appel depuis le répertoire téléphonique	79
Effacement d'une entrée du répertoire téléphonique	79
Effacement de toutes les entrées du répertoire téléphonique	79
Affichage du numéro de l'appelant	
Comment ça marche	80
Lecture et appel des entrées	80
Effacement d'une entrée	81
Effacement de toutes les entrées	81
Réglages - Signal d'appel	
Activation/désactivation des flashes lumineux	82
Activation/désactivation du signal d'appel	82
Réglage du volume du signal d'appel	83
Tonalité du signal d'appel	83

Réglages - Mode de composition du numéro - Décrochage/Clignotement - Autocommutateur - PIN	
Numérotation par fréquence acoustique/Impulsions	84
Décrochage/Clignotement Hook/Flash	84
Pause - Autocommutateur PABX	85
PIN (code d'identification personnel)	85
Mode d'appel d'urgence - Généralités	
Généralités	86
Déroulement d'un appel d'urgence	86
Mode d'appel d'urgence - Programmation	87
Enregistrement du message d'urgence	87
Ecoute du message d'urgence	88
Mémorisation de numéros d'appel d'urgence	88
Détermination du nombre de cycles	90
Pause après un cycle sans succès	90
Durée de la communication	91
Déclaration de l'émetteur de poche d'appel d'urgence	92
Portée de l'émetteur de poche d'appel d'urgence	92
Activation / désactivation du mode d'appel d'urgence	93
Interruption du mode d'appel d'urgence	93
Mode d'appel d'urgence en cas de coupure de courant	93
Raccordements supplémentaires	
Raccord micro-casque	94
Raccord écouteur	94
Reset - Réinitialisation	94
Fonctionnement en cas de panne de courant	95
Si le téléphone ne fonctionne pas	
Généralités	95
Aucun numéro ne s'affiche lorsque le téléphone sonne	95
Le téléphone ne fonctionne pas	96
Annexe	
Maintenance et entretien	96
Garantie	96
Marquage CE	97
Gestion des déchets	97
Caractéristiques techniques	97

Mise en service

Déballage

Les pièces suivantes font partie de la livraison :

- Téléphone
- Combiné
- Cordon du combiné
- Câble du téléphone
- Émetteur de poche d'appel d'urgence avec cordon tour de cou
- Bracelet à fermeture auto agrippante pour l'émetteur radio
- Certificat de garantie
- Mode d'emploi
- Carte-mémento pour la sélection directe de numéros
- Bloc-secteur

Raccordement du téléphone

1. Brancher la fiche du cordon du combiné (cordon spiralé) à la prise femelle (voir symbole) sur le côté gauche de l'appareil et au combiné.
2. Raccorder la plus petite fiche du câble de téléphone à la prise "LINE" (au dos de l'appareil) et la plus grande à la prise téléphonique.
3. Raccorder le câble du bloc-secteur à la prise femelle "AC 9 V". Brancher le bloc-secteur sur une prise d'alimentation de 230 V.

Attention !

Ne pas placer le téléphone à proximité de postes de télévision, d'écrans, de ventilateurs ou d'appareils similaires afin de réduire au minimum le risque de perturbations. Ne pas exposer le téléphone au rayonnement direct du soleil et ne pas le placer à proximité d'une source de chaleur.

N'utiliser que le câble d'origine du téléphone ou un câble téléphonique avec un câblage international.

Éléments de commande

Éléments de commande sur la face avant

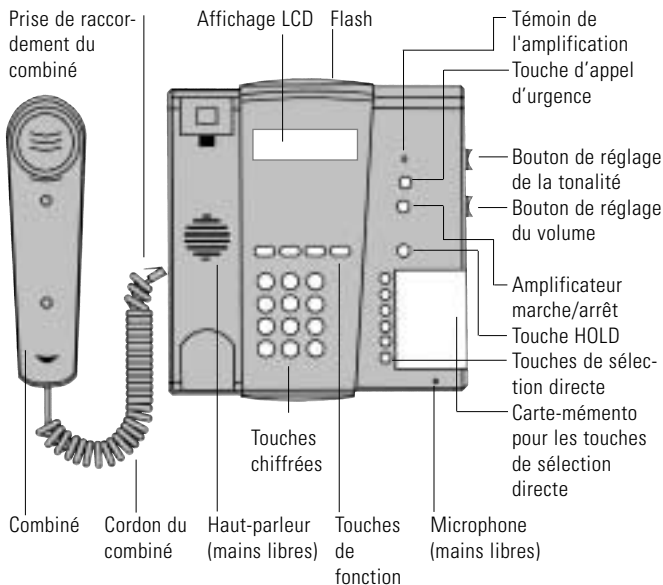

Éléments de commande au dos

Bouton de réglage du volume
de la sonnerie

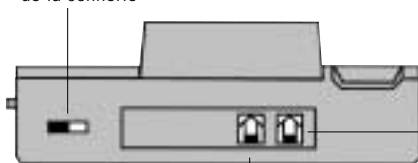

Prise de raccordement
du bloc-secteur

Prise de raccorde-
ment du câble du
téléphone

Éléments de commande au dessous

Raccord micro-casque
(2,5 mm)

Sortie audio
(3,5 mm)

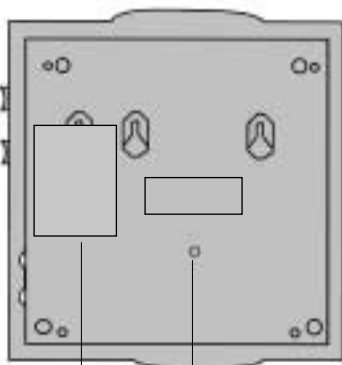

Logement des
piles

Reset
Réinitialisation

Les touches et leur signification



Touche haut-parleur :

- Mains libres : garder en ligne, raccrocher
- Ecouter : activer/désactiver pendant une conversation



Touche de transmission, par exemple pour passer un correspondant sur une autre ligne lorsque le téléphone est raccordé à un standard téléphonique



Touche de programmation : Initialisation de la procédure de fonctionnement et enregistrement



Bis



Touche d'appel d'urgence



Amplification, marche/arrêt



Touche HOLD



Bouton de réglage du volume



Bouton de réglage de la tonalité



Touches de sélection directe





Programmation des réglages sans le code PIN





Programmation des réglages avec le code PIN

Utilisation



Emission d'un appel

1. décrocher le combiné ou appuyer sur la touche 
2. Composer le numéro.
3. Pour mettre fin à la communication téléphonique, raccrocher le combiné ou appuyer à nouveau sur 

Réception d'un appel

1. Le téléphone sonne.
2. décrocher le combiné ou appuyer sur la touche 
3. Pour mettre fin à la communication téléphonique, raccrocher le combiné ou appuyer à nouveau sur 

Utilisation du haut-parleur lors d'une conversation

1. Appuyer sur la touche  pour activer le haut-parleur pendant une conversation téléphonique. L'écouteur du combiné reste activé.
2. Il est possible de raccrocher le combiné et de poursuivre la conversation téléphonique avec le haut-parleur et le microphone intégré.
3. Pour désactiver le haut-parleur, appuyer sur la touche 

Remarque :



La ligne est coupée lorsque la touche  est activée quand le combiné a été raccroché.

Répétition du dernier appel

1. décrocher le combiné.
2. Appuyer sur la touche  pour recomposer le dernier numéro appelé.

Rappel des 5 derniers numéros composés





Les 5 derniers numéros appelés sont enregistrés automatiquement dans le téléphone.

1. Appuyer sur la touche 
2. Utiliser les touches  et  pour avancer d'une entrée à une autre.
3. Lorsque le numéro recherché s'affiche à l'écran, décrochez le combiné.
Le numéro que vous avez sélectionné sera composé automatiquement.



Remarque :

Le combiné doit impérativement être sur la base lorsque vous sélectionnez le numéro de téléphone que vous souhaitez rappeler.

Effacement des derniers numéros composés

1. Appuyer sur la touche 
2. Utiliser les touches  et  pour avancer d'une entrée à une autre.
3. Appuyer sur  pour effacer l'entrée que vous venez de sélectionner.
„OK ?” s'affiche à l'écran du téléphone.
Appuyer sur la touche  pour confirmer l'effacement.

Effacement de tous les numéros composés

1. Appuyer sur la touche 
2. Maintenir enfoncée la touche  pendant 2 secondes.
„OK ?” s'affiche à l'écran du téléphone.
Appuyer sur la touche  pour confirmer l'effacement.

Réglage du volume de l'écouteur / réglage des aigus / des graves



Le volume de l'écouteur se règle pendant une conversation téléphonique à l'aide du bouton de réglage du volume situé à droite de l'appareil.

La touche  permet d'amplifier encore l'écouteur. Avec cette amplification supplémentaire, l'écouteur atteint un volume maximal de 30 dB.

Si l'amplification est activée, l'affichage du statut s'allume en même temps que le symbole  à l'écran du téléphone. L'amplification reste activée une fois l'écouteur raccroché.

Il faut appuyer sur la touche  pour la désactiver.



Le réglage de la tonalité (bouton sur le côté droit du boîtier) permet en outre d'augmenter les aigus ou les graves de 10 dB.

Silencieux (HOLD)

Cette fonction permet d'interrompre une conversation momentanément sans couper la ligne. Il suffit de maintenir la touche  enfoncée.

Pause lors de la composition d'un numéro (PABX)

Cette touche  interrompt la composition d'un numéro pendant 1-6 secondes.

Touche de transmission (HOOK/FLASH)





Cette touche sert à activer certaines fonctions de T-Net.

La touche  coupe la ligne pendant une durée donnée (260 ms, valeur prescrite).

Touches de sélection directe



Attribution de numéros de téléphone aux touches de sélection directe

Les six touches de sélection directe et la touche  VIP peuvent être programmées pour n'importe quel numéro de téléphone.





1. Appuyer sur  puis sur .
2. Saisir le code "01", puis le "numéro de téléphone" souhaité.
Le numéro de téléphone sera attribué à la touche M1.
3. Saisir le code "02", puis le "numéro de téléphone" souhaité.
Le numéro de téléphone sera attribué à la touche M2.
4. Saisir le code "03", puis le "numéro de téléphone" souhaité.
Le numéro de téléphone sera attribué à la touche M3.
5. Saisir le code "04", puis le "numéro de téléphone" souhaité.
Le numéro de téléphone sera attribué à la touche M4.
6. Saisir le code "05", puis le "numéro de téléphone" souhaité.
Le numéro de téléphone sera attribué à la touche M5.
7. Saisir le code "06", puis le "numéro de téléphone" souhaité.
Le numéro de téléphone sera attribué à la touche M6.
8. Saisir le code "07", puis le "numéro de téléphone" souhaité.
Le numéro de téléphone sera attribué à la touche .
9. Appuyer sur  pour enregistrer les changements.
Saisir un nouveau code ou appuyez sur  pour quitter le menu.

Composition à l'aide des touches de sélection directe





Décrocher le combiné ou appuyer sur la touche .

Si vous appuyez sur l'une des touches marquées  ...  ou , le numéro de téléphone enregistré pour chaque touche sera composé automatiquement.

Effacement des numéros de sélection directe

1. Les numéros de téléphone enregistrés pour les touches  
ou  sont affichés en appuyant sur ces touches.
2. Pour effacer le numéro enregistré, appuyer sur la touche 
« **OK ?** » s'affiche à l'écran du téléphone.
Appuyer sur  pour confirmer l'effacement.

Effacement de tous les numéros de sélection directe

1. Les numéros de téléphone enregistrés pour les touches  
ou  sont affichés en appuyant sur ces touches.
2. Pour effacer tous les numéros enregistrés, appuyer pendant 2 secondes
sur la touche 
« **OK ?** » s'affiche à l'écran du téléphone.
Appuyer sur  pour confirmer l'effacement.

Répertoire téléphonique

Utilisation du répertoire téléphonique

Les noms et numéros de téléphone peuvent être enregistrés dans le répertoire. Après avoir enregistré un numéro de téléphone, vous pouvez l'appeler en composant un numéro abrégé. Vous pouvez enregistrer jusqu'à 30 numéros de téléphone dans le répertoire téléphonique. Chaque numéro de téléphone peut contenir jusqu'à 20 chiffres.

Enregistrement du nom/numéro

Pour créer des entrées dans le répertoire téléphonique, procéder comme suit :

1. Appuyer sur **(P)**, puis sur **(#)**
2. Saisir le code **"80"** pour une nouvelle entrée.
3. Saisir le numéro de téléphone souhaité sur la touche de clavier.
Appuyer sur **(R)** pour effacer le dernier numéro enregistré.
4. Appuyer sur **(P)** pour enregistrer le numéro de téléphone et commencer à saisir le nom.
5. Appuyer sur la touche correspondante autant de fois que nécessaire pour sélectionner la lettre souhaitée (voir tableau ci-dessous).
Appuyer sur **(R)** pour effacer la dernière lettre saisie.
6. Appuyer sur **(P)** pour terminer la procédure de programmation.

Touche	Lettre/Caractère				
1	1				
2	A	B	C		2
3	D	E	F		3
4	G	H	I		4
5	J	K	L		5
6	M	N	O		6
7	P	Q	R	S	7
8	T	U	V		8
9	W	X	Y	Z	9
0	-	0			

Appel depuis le répertoire téléphonique

1. Appuyer sur **P**, puis sur **#**
2. Saisir le code **"81"** pour accéder au répertoire téléphonique.
3. Appuyer sur ***** et **#** pour avancer d'une entrée à une autre.
4. décrocher le récepteur ou appuyer sur la touche  pour composer le numéro que vous avez sélectionné.

Effacement d'une entrée du répertoire téléphonique

1. Aller à l'entrée souhaitée comme décrit dans «Appel depuis le répertoire téléphonique».
2. Appuyer sur **R** pour supprimer l'entrée sélectionnée.
„**OK ?**” s'affiche à l'écran du téléphone.
Appuyer sur **P** pour confirmer votre sélection.

Effacement de toutes les entrées du répertoire téléphonique

1. Accéder au répertoire téléphonique comme décrit dans «Appel depuis le répertoire téléphonique».
2. Maintenir enfoncée la touche **R** pendant 2 secondes.
„**OK ?**” s'affiche à l'écran du téléphone.
Appuyer sur **P** pour confirmer votre sélection.

Affichage du numéro de l'appelant

Comment ça marche







Le numéro de l'appelant s'affiche à l'écran du téléphone. Le téléphone prend en charge les deux systèmes actuels (DTMF/ FSK). Votre téléphone enregistre automatiquement les 5 derniers numéros appelés. Lorsque la mémoire est pleine, l'entrée la plus ancienne est effacée.

Important !

L'affichage du numéro de l'appelant fonctionne uniquement si vous avez souscrit cette option auprès de votre opérateur téléphonique. Veuillez vous renseigner auprès de votre opérateur téléphonique.

Lecture et appel des entrées

Les 5 derniers numéros reconnus sont enregistrés automatiquement dans le téléphone.

1. Appuyer sur 
2. Appuyer sur  et  pour avancer d'une entrée à une autre. (Seuls les 10 premiers chiffres du numéro de téléphone s'affichent à l'écran. Appuyer sur  pour visualiser le reste du numéro de téléphone. Appuyer sur la touche  une nouvelle fois pour voir la date et l'heure de réception de l'appel).
3. Lorsque le numéro souhaité s'affiche à l'écran, décrocher le combiné ou appuyer sur  Le numéro que vous avez sélectionné est composé.

Remarque :

Le combiné doit impérativement être sur sa base lorsque vous sélectionnez le numéro de téléphone souhaité.

Effacement d'une entrée

1. Aller à l'entrée souhaitée comme décrit dans «Lecture et appel des entrées».
2. Appuyer sur **R** pour supprimer l'entrée sélectionnée.
„OK ?” s'affiche à l'écran du téléphone.
Appuyer sur **P** pour confirmer votre sélection.

Effacement de toutes les entrées

1. Accéder au répertoire téléphonique comme décrit dans «Lecture et appel des entrées ».
2. Maintenir enfoncée la touche **R** pendant 2 secondes.
„OK ?” s'affiche à l'écran du téléphone.
Appuyer sur **P** pour confirmer votre sélection.

Réglages – Signal d'appel

Activation/désactivation des flashes lumineux

Vous pouvez également signaler les appels entrants par des flashes lumineux. Le clignotement lumineux apparaît à l'arrière du téléphone.

1. Appuyer sur **P**, puis sur **#**
2. Saisir l'un des deux codes suivants :
 - a. Code "40" pour désactiver le clignotement lumineux.
 - b. Code "41" pour activer le clignotement lumineux.Le symbole correspondant s'affiche à l'écran du téléphone.
3. Appuyer sur **P** pour enregistrer votre sélection.
4. Saisir un nouveau code ou appuyer sur **P** pour quitter le menu.

Remarque :

La clignotement lumineux ne fonctionne pas pendant une coupure de courant.

Activation/désactivation du signal d'appel

1. Appuyer sur **P**, puis sur **#**
2. Saisir l'un des deux codes suivants :
 - a. Code "20" pour désactiver le clignotement lumineux.
 - b. Code "21" pour activer le clignotement lumineux.Le symbole correspondant s'affiche à l'écran du téléphone.
3. Appuyer sur **P** pour enregistrer votre sélection.
4. Saisir un nouveau code ou appuyer sur **P** pour quitter le menu.

Réglage du volume du signal d'appel

Vous pouvez régler le volume du signal d'appel en déplaçant le curseur à l'arrière du téléphone.

Tonalité du signal d'appel

Vous pouvez sélectionner parmi 7 tonalités de signal d'appel.

1. Appuyer sur **P**, puis sur **#**
2. Saisir le code **"23"**. Le réglage actuel du signal d'appel s'affiche à l'écran.
3. Appuyer sur les touches numériques 1 à 8 pour modifier la tonalité du signal d'appel.
4. Appuyer sur **P** pour enregistrer les réglages.
5. Saisir un nouveau code ou appuyer sur **P** pour quitter le menu.

Réglages - Mode de composition du numéro - Décrochage/Clignotement - Autocommutateur - Code PIN

Mode de composition à fréquence acoustique/à impulsions

1. Appuyer sur **(P)**, puis sur **(#)**
2. Saisir l'un des trois codes suivants :
 - a. Code **"10"** pour la numérotation par fréquence acoustique
 - b. Code **"11"** pour la numérotation par impulsions (33 % M/B)
 - c. Code **"12"** pour la numérotation par impulsions (40 % M/B)
3. Appuyer sur **(P)** pour enregistrer les réglages.
4. Saisir un nouveau code ou appuyer sur **(P)** pour quitter le menu.

Remarque :

Actuellement, la plupart des téléphones utilisent la numérotation par tonalité.

Hook/Flash - Décrochage/clignotement

Vous pouvez régler la fréquence du clignotement lumineux. Le réglage du clignotement ne doit généralement pas être modifié lorsque le téléphone est relié à un standard téléphonique (voir le manuel d'utilisation du standard téléphonique).

1. Appuyer sur **(P)**, puis sur **(*)**
2. Saisir le code PIN à quatre chiffres **"XXXX"** (le code PIN par défaut du téléphone est **"0000"**).
3. Vous pouvez maintenant saisir l'un des codes suivants :
 - a. Le code **"700"** règle la fréquence du clignotement à **"90 ms"**,
 - b. Le code **"701"** règle la fréquence du clignotement à **"110 ms"**,
 - c. Le code **"702"** règle la fréquence du clignotement à **"130 ms"**,
 - d. Le code **"703"** règle la fréquence du clignotement à **"260 ms"** ou
 - e. Le code **"704"** règle la fréquence du clignotement à **"600 ms"**.
4. Appuyer sur **(P)** pour enregistrer les changements.
5. Saisir un nouveau code ou appuyer sur **(P)** pour quitter le menu.

Pause - Autocommutateur - PABX

Vous pouvez modifier la durée de la pause de numérotation (1 à 6 secondes). Le réglage de la pause de numérotation ne doit généralement pas être modifié lorsque le téléphone est relié à un standard téléphonique (voir le manuel d'utilisation du standard téléphonique).

1. Appuyer sur **P**, puis sur *****.
2. Saisir le code PIN à quatre chiffres **XXXX**.
(le code PIN par défaut du téléphone est **0000**).
3. Saisir le code **"720"**.
4. Saisir la pause de numérotation souhaitée avec les touches numériques 1 à 6.
5. Appuyer sur **P** pour enregistrer les changements.
6. Saisir un nouveau code ou appuyer sur **P** pour quitter le menu.

PIN (code d'identification personnel)

Certaines fonctions de votre téléphone sont protégées par un code PIN. Le code PIN par défaut du téléphone est **"0000"**. Lorsque vous modifiez le code PIN, veillez à noter le numéro que vous avez saisi.

1. Appuyer sur **P**, puis sur *****.
2. Saisir le code PIN à quatre chiffres **"XXXX"** (le code PIN par défaut du téléphone est **"0000"**).
3. Saisir le code **"600"**.
4. Saisir maintenant le nouveau code PIN à quatre chiffres **"XXXX"**.
5. Pour confirmer votre nouveau code PIN, saisissez-le à nouveau.
6. Le code PIN est enregistré automatiquement après que vous avez saisi le dernier chiffre.
7. Saisir un nouveau code ou appuyer sur **P** pour quitter le menu.

Mode d'appel d'urgence - Généralités

Généralités

L'appel d'urgence doit être activé par une programmation. Il est possible de sauvegarder jusqu'à 8 numéros de téléphone qui seront composés l'un après l'autre lorsqu'un appel d'urgence est activé par la touche d'appel d'urgence du téléphone ou par l'émetteur de poche d'appel d'urgence fourni.

D'autres émetteurs de poche d'appel d'urgence sont disponibles en option.

En mode d'appel d'urgence, l'appel d'urgence a priorité sur toutes les autres fonctions de l'appareil. Les appels arrivants sont ainsi rejetés lorsqu'un appel d'urgence est en train d'être émis.

Il est possible d'enregistrer un message d'urgence personnalisé. Le destinataire de l'appel d'urgence entend le message d'annonce et sait ce qu'il a à faire.

Déroulement d'un appel d'urgence

Veiller à ce que le téléphone du destinataire de l'appel d'urgence soit réglé sur le mode de composition bifréquence (MFV). Ceci est nécessaire afin de pouvoir établir une communication avec celui qui appelle à l'aide.





Personne demandant de l'aide	Destinataire de l'appel d'urgence
Appuyer sur la touche d'appel d'urgence du téléphone ou déclencher l'appel d'urgence à l'aide de l'émetteur de poche d'urgence.	Le téléphone sonne. décrocher. Le message d'urgence se fait entendre. Appuyer sur la touche 5 (valider) Le message d'urgence s'arrête.
Le téléphone avec appel d'urgence passe automatiquement en mode mains libres.	Conversation avec la personne appelant à l'aide.
Mettre fin à la communication avec la touche  .	

Mode d'appel d'urgence – Programmation

Procédure à suivre pour configurer le mode d'appel d'urgence :

1. Enregistrement d'un message d'urgence
2. Mémorisation des numéros d'appel d'urgence
3. Détermination du nombre de cycles
4. Définition d'une pause après un cycle sans succès
5. Détermination de la durée de la communication active
6. Déclaration de l'émetteur de poche d'appel d'urgence
7. Activation du mode d'appel d'urgence

Enregistrement d'un message d'urgence

1. Appuyer sur la touche  puis la touche .
2. Saisir le PIN (n° d'identification personnel) à quatre chiffres de l'appareil "XXXX" (code PIN à la livraison du téléphone : "0000").
3. Saisir le code "354" ; l'écran affiche "Start".
4. Maintenir la touche  enfoncée pendant l'enregistrement du message d'urgence (20 secondes maxi).
5. Pour mettre fin à l'enregistrement, relâcher la touche .

Saisir à nouveau un code ou appuyer sur  pour quitter le menu.

Remarque :

Dès la réception d'un appel d'urgence, le message d'urgence se fait automatiquement entendre. Ce message se doit d'une part d'être court (20 s maxi), il doit d'autre part contenir toutes les informations dont le destinataire a besoin afin de pouvoir apporter rapidement une aide.

Écoute du message d'urgence

1. Appuyer sur la touche **P** puis la touche *****.
2. Saisir le PIN (n° d'identification personnel) à quatre chiffres de l'appareil "XXXX" (code PIN à la livraison du téléphone : "0000").
3. Saisir le code "355" ; l'écran affiche "Start".
4. Appuyer sur la touche **●**. L'écran indique "Play back" et le message enregistré se fait entendre.

Saisir à nouveau un code ou appuyer sur **P** pour quitter le menu.

Mémoriser des numéros d'appel d'urgence

Il est possible de mémoriser 8 numéros de téléphone dans le répertoire de numéros d'urgence. Lorsqu'un appel d'urgence est déclenché, les numéros d'appel d'urgence sont composés l'un après l'autre. Chaque numéro d'appel d'urgence peut contenir jusqu'à 20 chiffres.

1. Appuyer sur la touche **P** puis la touche *****.
1. Appuyer sur la touche **XXXX** puis la touche **YYYY**.
2. Saisir le PIN (n° d'identification personnel) à quatre chiffres de l'appareil "XXXX" (code PIN à la livraison du téléphone : "0000").
3. **Espace mémoire 1** : Saisir le code "311" suivi par le numéro d'appel d'urgence souhaité ou
4. **Espace mémoire 2** : Saisir le code "312" suivi par le numéro d'appel d'urgence souhaité ou
5. **Espace mémoire 3** : Saisir le code "313" suivi par le numéro d'appel d'urgence souhaité ou
6. **Espace mémoire 4** : Saisir le code "314" suivi par le numéro d'appel d'urgence souhaité ou

7. **Espace mémoire 5** : Saisir le code "315" suivi par le numéro d'appel d'urgence souhaité ou
8. **Espace mémoire 6** : Saisir le code "316" suivi par le numéro d'appel d'urgence souhaité ou
9. **Espace mémoire 7** : Saisir le code "317" suivi par le numéro d'appel d'urgence souhaité ou
10. **Espace mémoire 8** : Saisir le code "318" suivi par le numéro d'appel d'urgence souhaité.
11. Appuyer sur **P** pour mémoriser les modifications.

Saisir à nouveau un code ou appuyer sur **P** pour quitter le menu.

Remarque :

Afin qu'un appel d'urgence puisse être envoyé, il faut qu'au moins un numéro d'appel d'urgence soit mémorisé.

Détermination du nombre de cycles

Un cycle consiste à composer une seule fois et l'un après l'autre chacun des numéros d'appel d'urgence enregistrés. Le nombre de cycles détermine combien de fois les numéros doivent être composés.

1. Appuyer sur la touche **P** puis la touche *****.
2. Saisir le PIN (n° d'identification personnel) à quatre chiffres de l'appareil **"XXXX"** (code PIN à la livraison du téléphone : **"0000"**).
3. Saisir le code **"350"**.
4. Indiquer le nombre de cycles par un chiffre allant de 1 à 8.

Avec le chiffre 9, l'appel d'urgence reste activé jusqu'à ce que quelqu'un réponde à cet appel.

5. Appuyer sur la touche **P** pour mémoriser les modifications.
6. Saisir à nouveau un code ou appuyer sur **P** pour quitter le menu.

Remarque :

Un nombre de trois cycles est paramétré par défaut.

Pause après un cycle sans succès

Il est possible de définir une pause (de 1 à 9 minutes) avant d'entamer un nouveau cycle après un cycle sans succès.

1. Appuyer sur la touche **P** puis la touche *****.
2. Saisir le PIN (n° d'identification personnel) à quatre chiffres de l'appareil **"XXXX"** (code PIN à la livraison du téléphone : **"0000"**).
3. Saisir le code **"351"**.

4. Indiquer à l'aide des chiffres 1 à 9 la durée de cette pause.
5. Appuyer sur la touche **P** pour mémoriser les modifications.
6. Saisir à nouveau un code ou appuyer sur **P** pour quitter le menu.

Remarque :

Lors d'une pause après un cycle, le voyant lumineux d'appel d'urgence clignote alors qu'il brille en continu pendant un cycle.

Durée de la communication active

La "durée de la communication active" est le laps de temps consacré à chaque numéro d'appel d'urgence. Lorsque quelqu'un répond à un appel d'urgence, l'appel prend fin après 90 s maxi (réglage par défaut du téléphone : 90 secondes). Si une personne répond par exemple au bout de 60 secondes, elle entendra le message d'urgence pendant environ 30 secondes.

Cette durée peut être réglée en continu entre 30 et 90 secondes.

1. Appuyer sur la touche **P** puis la touche *****.
2. Saisir le PIN (n° d'identification personnel) à quatre chiffres de l'appareil "**XXXX**" (code PIN à la livraison du téléphone : "**0000**").
3. Saisir le code "**352**".
4. Indiquer, à l'aide des touches numériques de 3 à 9, la durée de la communication active (90 secondes maxi).
5. Appuyer sur la touche **P** pour mémoriser les modifications.
6. Saisir à nouveau un code ou appuyer sur **P** pour quitter le menu.

Déclaration de l'émetteur de poche d'urgence

Pour que l'émetteur de poche d'appel d'urgence puisse fonctionner avec l'installation téléphonique, il faut le déclarer. Procédure à suivre pour déclarer l'émetteur de poche d'appel d'urgence :

1. Appuyer sur la touche **P** puis la touche *****.
2. Saisir le PIN (n° d'identification personnel) à quatre chiffres de l'appareil **"XXXX"** (code PIN à la livraison du téléphone : **"0000"**).
3. Saisir l'un des codes suivants :
 - a. Le code **"381"** ; l'écran indique R1 pour le premier émetteur d'appel d'urgence.
 - b. Le code **"382"** ; l'écran indique R2 pour le deuxième émetteur d'appel d'urgence.
 - c. Les codes **"383"** à **"388"** ; l'écran indique R3 ... R8 pour le troisième jusqu'au huitième émetteur de poche d'urgence, en fonction du code saisi.
4. Appuyer deux fois sur la touche de l'émetteur de poche d'urgence. Lorsque la déclaration a réussi, l'affichage R1... R8 s'efface de l'écran.
5. Saisir à nouveau un code ou appuyer sur **P** pour quitter le menu.

Remarque :

Il est possible de déclarer jusqu'à 8 émetteurs de poche d'appel d'urgence sur le téléphone.

Portée des émetteurs de poche d'urgence

Nous recommandons de tester la portée de l'émetteur de poche d'appel d'urgence car elle peut varier en fonction du type de bâtiment. Connaître la portée exacte permet d'éviter des dysfonctionnements. La portée peut atteindre jusqu'à 30 mètres en intérieur et jusqu'à 80 mètres en extérieur.

Activation / Désactivation du mode d'appel d'urgence

1. Appuyer sur la touche **P** puis la touche *****.
2. Saisir le PIN (n° d'identification personnel) à quatre chiffres de l'appareil "XXXX" (code PIN à la livraison du téléphone : "0000").
3. Saisir l'un des deux codes suivants :
 - a. Le code "300" désactive le mode d'appel d'urgence.
 - b. Le code "301" active le mode d'appel d'urgence.
4. Appuyer sur la touche **P** pour mémoriser les modifications.
5. Saisir à nouveau un code ou appuyer sur **P** pour quitter le menu.

Remarque :

Afin qu'un appel d'urgence puisse être envoyé, un numéro d'appel d'urgence au moins doit être mémorisé.

Interruption du mode d'appel d'urgence

Pour interrompre un appel d'urgence déclenché par inadvertance, appuyer sur **P** puis sur **#**.

Mode d'appel d'urgence en cas de coupure de courant

Si le compartiment à piles du téléphone est muni de 5 batteries R03, le téléphone reste joignable lors d'une coupure de courant.

Veiller à ce que le bloc secteur enfichable soit raccordé au secteur. Les batteries se déchargent sinon très rapidement.

Raccordements supplémentaires

Raccord micro-casque

Raccord micro-casque standard avec un connecteur jack de 2,5 mm.
(par ex. le raccord d'un PL-100/ PL-200)

Raccord écouteur

Sortie d'écouteur pour raccorder un écouteur, une boucle magnétique, etc.
(prise jack de 3,5 mm).

Reset - Réinitialisation

Vous pouvez appuyer sur une touche située à l'arrière du téléphone pour restaurer tous les réglages par défaut. Maintenir enfoncée cette touche pendant 2 secondes.

Cette fonction est utile si vous avez oublié le code PIN du téléphone.

Réglages par défaut :

Clignotement lumineux :	ON
Composition à touche unique :	Aucun
Touche VIP :	Aucun
Rappel :	Vide
Mémorisation du numéro d'appel entrant :	Vide
Répertoire téléphonique :	Vide
Décrochage/Clignotement	260 ms
Pause:	3 s
Sonnerie :	1
Numérotation par fréquence acoustique/impulsions :	Numérotation par fréquence acoustique
Code PIN :	0000

Fonctionnement en cas de panne de courant

Votre téléphone fonctionne en cas de panne de courant.

Seul le clignotement lumineux ne fonctionne pas.

Si vous souhaitez utiliser l'affichage durant une panne de courant, insérez 5 piles (micro ou AAA) dans le téléphone.

Remarque :

Durant une panne de courant, le clignotement lumineux du téléphone ne peut pas fonctionner, même si vous insérez des piles.

1. Le symbole « Piles vides »  apparaît à l'écran si elles sont vides ou si les piles ne sont pas mises en place.

Si le téléphone ne fonctionne pas

Généralités

S'assurer que le câble du téléphone est intact et correctement raccordé. Oter le cas échéant les équipements en option, les rallonges de câble et les autres téléphones. Si ensuite le téléphone fonctionne, c'est que le dérangement est occasionné par un autre appareil.

Essayer par exemple de brancher le téléphone chez un voisin. Si l'appareil fonctionne chez le voisin, c'est la prise téléphonique qui est sans doute défectueuse. Contacter le service des dérangements.

Aucun numéro ne s'affiche lorsque le téléphone sonne.

- L'affichage du numéro de l'appelant fonctionne uniquement si ce service est fourni par votre opérateur téléphonique.
- Lorsqu'aucun numéro ne s'affiche à l'écran, cela signifie qu'aucune information sur ce numéro n'est disponible ou que l'appelant n'est pas enregistré dans votre répertoire. Cette situation peut également se produire lorsqu'un appel est reçu d'un central téléphonique.
- Lorsque le téléphone est relié à un standard téléphonique, la fonction d'affichage du numéro de l'appelant ne fonctionne généralement pas.

Le téléphone ne fonctionne pas

- S'assurer que le bloc-secteur est correctement enfiché dans le téléphone et correctement raccordé au secteur.
- S'assurer que le câble du téléphone est correctement enfiché dans le téléphone et sur la prise de raccordement du téléphone.
- Brancher un autre téléphone sur la prise téléphonique. Si ce téléphone fonctionne, l'appareil est vraisemblablement défectueux.
- Utiliser uniquement le câble d'origine ou un câble analogue avec une prise internationale.

Annexe

Maintenance et entretien

Ce téléphone ne demande pas d'entretien. S'il est sale, le nettoyer à l'aide d'un chiffon doux et humide. Ne pas utiliser d'alcool, de diluant ni de solvant organique.

Il est préférable de ne pas exposer trop longtemps le téléphone aux rayons du soleil et de le protéger des grandes chaleurs, de l'humidité et des vibrations mécaniques importantes.

Garantie

Ce téléphone est très fiable. Si, malgré un montage et une manipulation corrects, des dysfonctionnements apparaissent, prendre contact avec le revendeur ou s'adresser directement au fabricant.

La prestation de garantie englobe la réparation gratuite ainsi que le renvoi franco de port à condition que l'envoi se fasse dans l'emballage d'origine ; il faut donc conserver l'emballage. La garantie expire en cas de dommages dus à une manipulation incorrecte ou à des essais de réparation effectués par des personnes non autorisées (destruction du scellé de garantie).

Les réparations sous garantie ne sont exécutées qu'après réception du certificat de garantie dûment rempli. Le numéro de série de l'appareil doit être impérativement inscrit sur le certificat de garantie.



Marquage CE

Cet appareil répond aux exigences de la directive européenne 1999/5/CE sur les équipements hertziens et les équipements terminaux de télécommunications et la reconnaissance mutuelle de leur conformité. Le label CE apposé sur l'appareil atteste la conformité de l'appareil à la directive citée plus haut.



Gestion des déchets

Gestion des déchets électriques et électroniques (dans les pays de l'Union européenne et dans les autres pays européens disposant d'un système de collecte distinct pour cette classe de déchets).

Le symbole sur le produit ou l'emballage indique que ce produit ne doit pas être jeté comme les déchets ménagers ordinaires, mais apporté à un point de collecte pour le recyclage des déchets électriques et électroniques.

En respectant ces règles pour votre équipement usagé, vous apportez une contribution importante à la protection de l'environnement et de votre santé. Le non-respect de ces règles pour votre équipement usagé constitue une atteinte à l'environnement et une menace pour votre santé.

Le recyclage des matériaux contribue à réduire la quantité de matières premières utilisées. Pour en savoir plus sur le recyclage de ce produit, veuillez contacter les autorités locales compétentes, votre mairie ou le magasin où vous avez effectué votre achat.

Caractéristiques techniques

Bloc d'alimentation :	Primaire 220/230 V 50 Hz / 1000 mA - secondaire 9 V AC / 1000 mA
Dimensions (L x l x H) :	210 mm x 227 mm x 70 mm
Poids :	860 g

Veiligheidsinstructies

Lees absoluut de volgende veiligheidsinstructies en het hoofdstuk "In gebruik nemen" door, zodat u uw telefoon snel en veilig kunt gebruiken.

- Plaats het toestel op een slipvaste ondergrond.
- Plaats het aansluitsnoer zo dat niemand erover kan struikelen.
- Stel de telefoon niet bloot aan de volgende invloeden:
 - warmtebronnen
 - directe zonnestralen
 - vocht
 - andere elektrische apparaten
- Bescherm uw telefoon tegen vocht, stof, agressieve vloeistoffen en dampen.
- Sluit de kabels alleen aan op de passende contactdozen/aansluitingen.
- Sluit alleen goedgekeurde accessoires aan.
- Nooit
 - De telefoon zelf openen!
 - De telefoon dragen aan het netsnoer!
 - Telefoneren bij onweer!

Veiligheidsinstructies**In gebruik nemen**

Inhoud van de verpakking	101
Telefoon aansluiten	101

Bedieningselementen

Bedieningselementen voorkant	102
Bedieningselementen achterkant/onderkant	103
Toetsen en hun betekenis	104

Telefoneren

Opbellen	105
Oproep aannemen	105
Luidspreker gebruiken tijdens een gesprek	105
Herhaling van het laatstgekozen nummer	105
Herhaling van de laatste 5 gekozentelefoonnummers	106
Laatstgekozen telefoonnummers wissen	106
Alle gekozen telefoonnummers wissen	106
Instelling hoornvolume/hoge- en lage-tonenregeling	107
Mute-functie (HOLD)	107
Kiespauze inlassen (PABX)	107
Ruggespraaktoets (HOOK/FLASH)	107

Snelkiestoetsen

Nummers programmeren op snelkiestoetsen	108
Kiezen met snelkiestoetsen	108

Telefoonboek

Gebruik van het telefoonboek	110
Naam/nummer opslaan	110
Opbellen uit het telefoonboek	111
Telefoonboekingave wissen	111
Alle telefoonboekingaven wissen	111

Nummerpresentatie

Werking	112
Ingaven aflezen en opbellen	112
Ingaven wissen	113
Alle ingaven wissen	113

Instellingen - Oproepsignalering

Flitslicht in-/uitschakelen	114
Oproepsignaal in-/uitschakelen	114
Volume van het oproepsignaal instellen	115
Toonaard van het oproepsignaal	115

Instellingen - Toon-/Impulskiezen - Hook/Flash - PABX - PIN	Pagina
Toon-/impulskiezen	116
Hook/Flash	116
Kiespauze - PABX	117
PIN (persoonlijke code)	117
Noodoproef functie - Algemeen	
Algemeen	118
Verloop van een noodoproep	118
Noodoproef functie - Programmering	119
Noodoproepboodschap opslaan	119
Noodoproepboodschap beluisteren	120
Noodoproepnummers opslaan	120
Aantal pogingen vastleggen	122
Pauze na vergeefse poging	122
Duur van de actieve verbinding	123
SOS-handzender aanmelden	124
Reikwijdte SOS-handzender	124
Noodoproef functie in-/uitschakelen	125
Noodoproef functie onderbreken	125
Noodoproep bij stroomuitval	125
Bijkomende aansluitingen	
Headset-aansluiting	126
Hoofdtelefoonaansluiting	126
Reset	126
Stroomuitvaloverbrugging	127
Als de telefoon niet werkt	
Algemeen	127
De telefoon rinkelt en er verschijnt geen nummer	127
De telefoon werkt niet	128
Bijlage	
Onderhoud en verzorging	128
Garantie	128
CE-teken	129
Verwijdering	129
Technische gegevens	129

In gebruik nemen

Inhoud van de verpakking

De volgende delen bevinden zich in de verpakking:

- telefoontoestel
- hoorn
- hoornsnoer
- telefoonsnoer
- SOS-handzender met omhangkoord
- Velcroarmband voor de zender
- garantiekaart
- handleiding
- label snelkiestoetsen

Telefoon aansluiten

1. Steek de stekker van het hoornsnoer (spiraalkabel) in de aansluiting met het hoornsymbool aan de linkerkant van het toestel en in de hoorn.
2. De kleinere stekker van het telefoonsnoer steekt u in de aansluiting „LINE“ (achterkant van het toestel), de grote stekker in de contactdoos van uw telefoonaansluiting.
3. De stekker van de netadapter steekt u in de aansluiting „AC 9 V“. De netadapter steekt u in een 230-V-stopcontact.

Opgelet!

Plaats de telefoon bijv. niet in de buurt van televisietoestellen, monitors, ventilators etc. om het storingsrisico zo klein mogelijk te houden. Plaats de telefoon niet direct in de zon of in de buurt van een warmtebron.

Gebruik alleen het originele telefoonsnoer of een vergelijkbaar snoer met internationale configuratie.

Bedieningselementen

Bedieningselementen voorkant

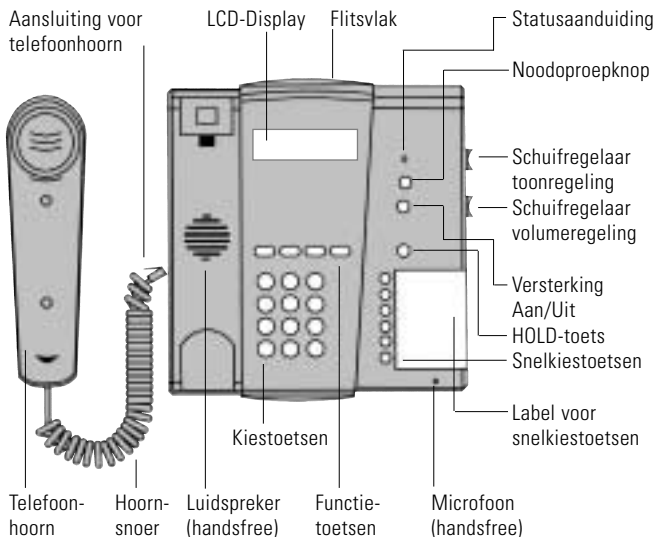

Bedieningselementen achterkant

Schuifregelaar voor
beltoonvolume

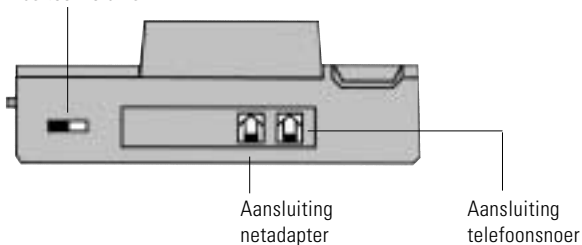

Bedieningselementen onderkant

Headset-aansluiting
(2,5 mm)

Audio-uitgang
(3,5 mm)

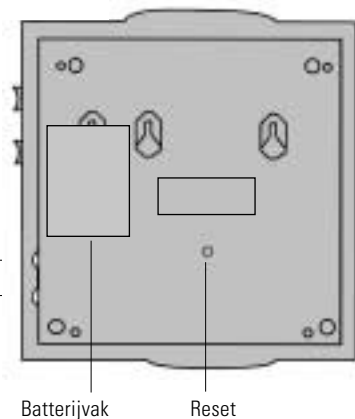

Toetsen en hun betekenis



Luidsprekertoets:

- »Handsfree«: leiding innemen, leiding scheiden
- »Meeluisteren« in-/uitschakelen tijdens een gesprek



Ruggespraaktoets, bijv. om gesprekken door te verbinden als de telefoon aangesloten is op een telefooncentrale



Programmatoets: bedieningsprocedure starten en opslaan



Kiesherhaling



Noodoproepknop



Versterking Aan / Uit



Hold-toets



Schuifregelaar volumeregeling



Schuifregelaar toonregeling



Snelkiestoetsen





Programmering voor instellingen zonder PIN starten



Programmering voor instellingen met PIN starten

Telefoneren



Opbellen

1. Neem de hoorn op of druk op de toets 
2. Kies het telefoonnummer.
3. Om het gesprek te beëindigen, legt u de hoorn neer resp. drukt u opnieuw op de toets 

Oproep aannemen

1. De telefoon rinkelt.
2. Neem de hoorn op of druk op de toets 
3. Om het gesprek te beëindigen, legt u de hoorn neer resp. drukt u opnieuw op de toets 

Luidspreker gebruiken bij een gesprek

1. Druk op de toets  om tijdens een gesprek de luidspreker in te schakelen. De luidspreker van de hoorn blijft daarbij ingeschakeld.
2. U kunt nu de hoorn neerleggen en het telefoongesprek voortzetten via de luidspreker van het toestel en de ingebouwde microfoon.
3. Om de luidspreker van het toestel opnieuw uit te schakelen, drukt u op de toets 

Opmerking:



Een gesprek wordt beëindigd als u op de toets  drukt terwijl de hoorn neergelegd is.

Kiesherhaling van het laatstgekozen telefoonnummer

1. Neem de hoorn op.
2. Als u op de toets  drukt, wordt het laatstgekozen nummer opnieuw gekozen.

Kiesherhaling van de laatste 5 gekozen nummers





De laatste 5 gekozen telefoonnummers worden automatisch opgeslagen in de telefoon.

1. Druk op de toets 
2. Blader met de beide toetsen  en  tussen de nummers.
3. Zodra het gewenste telefoonnummer op de display verschijnt, neemt u de telefoonhoorn op.
Het gekozen telefoonnummer wordt opgebeld.



Opmerking:

De telefoonnummers moeten met opgelegde hoorn worden gekozen.

Laatstgekozen telefoonnummers wissen

1. Druk op de toets 
2. Blader met de beide toetsen  en  tussen de nummers.
3. Druk op de toets  om het gekozen nummer te wissen.
Op de display van de telefoon verschijnt „OK ?”.
Druk op de toets  om te bevestigen.

Alle gekozen telefoonnummers wissen

1. Druk op de toets 
2. Houd de toets  gedurende 2 seconden ingedrukt.
Op de display van de telefoon verschijnt „OK ?”.
Druk op de toets  om te bevestigen.

Instelling hoornvolume/hoge- en lage-tonenregeling



Het hoornvolume kan tijdens een telefoongesprek worden ingesteld met de schuifregelaar "Volume" aan de rechterkant van de telefoon.

Met de toets  kan een bijkomende versterking worden ingeschakeld. Als de versterking geactiveerd is, wordt in de hoorn een volume van maximaal 30 dB bereikt. Als de versterking ingeschakeld is, verschijnt de statusaanduiding en daarnaast ook het symbool  op de display van de telefoon. De versterking blijft ook ingeschakeld als de hoorn neergelegd is. Door nogmaals op de toets  te drukken, wordt de bijkomende versterking uitgeschakeld.



Met de toonregeling (schuifregelaar aan de rechterkant) kunt u de hoge resp. lage tonen extra 10 dB verhogen.

Mute-functie (HOLD)

Met deze functie kan het gesprek tijdelijk onderbroken worden zonder de verbinding te verbreken. Als u op de toets  drukt, wordt het gesprek tijdelijk onderbroken.

Kiespauze inlassen (PABX)

Als u op de toets  drukt, wordt de kiesprocedure gedurende 1-6 seconden onderbroken.

Ruggespraaktoets (Hook/Flash)

Deze functie is vereist om bepaalde functies in het telefoonnet te activeren. Als u op deze toets  drukt, wordt de telefoonleiding gedurende een bepaalde tijd onderbroken. In de leveringstoestand is in de telefoon de waarde 260 ms ingesteld.

Verkort-kiestoetsen

Nummers programmeren op verkort-kiestoetsen



Op de 6 verkort-kiestoetsen en de VIP-toets  kunnen willekeurige telefoonnummers worden geprogrammeerd.

1. Druk op de toets  en dan op de toets .
2. Voer de code „01” en het gewenste „Telefoonnummer” in.
Het telefoonnummer wordt geprogrammeerd op de toets M1.
3. Voer de code „02” en het gewenste „Telefoonnummer” in.
Het telefoonnummer wordt geprogrammeerd op de toets M2.
4. Voer de code „03” en het gewenste „Telefoonnummer” in.
Het telefoonnummer wordt geprogrammeerd op de toets M3.
5. Voer de code „04” en het gewenste „Telefoonnummer” in.
Het telefoonnummer wordt geprogrammeerd op de toets M4.
6. Voer de code „05” en het gewenste „Telefoonnummer” in.
Het telefoonnummer wordt geprogrammeerd op de toets M5.
7. Voer de code „06” en het gewenste „Telefoonnummer” in.
Het telefoonnummer wordt geprogrammeerd op de toets M6.
8. Voer de code „07” en het gewenste „Telefoonnummer” in.
Het telefoonnummer wordt geprogrammeerd op de toets .
9. Druk op de toets  om de wijzigingen op te slaan.

Voer opnieuw een code in of druk op de toets  om het menu Instellingen te verlaten.

Kiezen met verkort-kiestoetsen

Neem de telefoonhoorn op of druk op de toets .

Als u op één van de toetsen   of  drukt, wordt het opgeslagen telefoonnummer gekozen.

Verkort-kiestoetsen wissen

1. Als u op één van de toetsen **M1** ... **M6** of **M♥** drukt, wordt het opgeslagen telefoonnummer gekozen.
2. Druk op de toets **R** om de gekozen ingave te wissen.
Op de display van de telefoon verschijnt „**OK ?**”
Druk op de toets **P** om te bevestigen.

Alle verkort-kiestoetsen wissen

1. Als u op één van de toetsen **M1** ... **M6** of **M♥** drukt, wordt het opgeslagen telefoonnummer gekozen.
2. Druk 2 seconden op de toets **R** om alle ingevoerde snelkeuze-toetsen te wissen. Op het display van de telefoon verschijnt „**OK ?**”.
Druk op de toets **P** om uw keuze te bevestigen.

Telefoonboek

Gebruik van het telefoonboek

In het telefoonboek kunnen namen en telefoonnummers worden opgeslagen. Als een telefoonnummer opgeslagen is, kan het met weinige toetsen snel worden opgeroepen.

U kunt maximaal 30 telefoonnummers opslaan in het telefoonboek. Elke telefoonnummer kan uit maximaal 20 cijfers bestaan.

Naam/Nummer opslaan

Om nieuwe ingaven op te slaan in het telefoonboek, gaat u als volgt te werk:

1. Druk op de toets **P** en daarna op de toets **#**
2. Voer de code „80” voor een nieuwe ingave in.
3. Voer het gewenste telefoonnummer in met de cijfertoetsen.
Met de toets **R** kunt u telkens het laatste cijfer wissen.
4. Druk op de toets **P** om het telefoonnummer op te slaan en de naam in te voeren.
5. Door meermaals op een toets te drukken, kunt u de gewenste letters invoeren (zie onderstaande tabel). Met de toets **R** kunt u telkens de laatste letter wissen.
6. Druk op de toets **P** om de programmering af te sluiten.

Toets	Letters/Tekens				
1	1				
2	A	B	C		2
3	D	E	F		3
4	G	H	I		4
5	J	K	L		5
6	M	N	O		6
7	P	Q	R	S	7
8	T	U	V		8
9	W	X	Y	Z	9
0	-	0			

Opbellen uit het telefoonboek

1. Druk op de toets **P** en daarna op de toets **#**
2. Voer de Code „81” in om het telefoonboek te openen.
3. Blader met de beide toetsen ***** en **#** in de ingaven.
4. Neem de telefoonhoorn op of druk op de toets  om een verbinding met het gekozen nummer op te bouwen.

Telefoonboekingave wissen

1. Blader zoals beschreven onder het punt „Opbellen uit het telefoonboek” naar de gewenste ingave.
2. Druk op de toets **R** om de gekozen ingave te wissen.
Op de display van de telefoon verschijnt „OK ?”
Druk op de toets **P** om te bevestigen.

Alle telefoonboekingen wissen

1. Open het telefoonboek zoals beschreven onder het punt „Opbellen uit het telefoonboek”.
2. Houd de toets **R** gedurende 2 seconden ingedrukt.
Op de display van de telefoon verschijnt „OK ?”
Druk op de toets **P** om te bevestigen.

Nummerpresentatie

Werking

Het telefoonnummer van de oproeper verschijnt op de display van de telefoon. De telefoon ondersteunt de beide gebruikelijke systemen (DTMF/ FSK). Uw telefoon slaat de laatste 5 binnengekomen nummers automatisch op. Als het geheugen vol is, wordt het oudste nummer gewist.

Opgelet!

De nummerpresentatie werkt alleen als deze dienst door uw telefoonmaatschappij wordt ondersteund. Uw telefoonmaatschappij kan u meer informatie geven.

Ingaven aflezen en opbellen

De laatste 5 herkende telefoonnummers worden automatisch opgeslagen in de telefoon.

1. Druk op de toets .
 2. Blader met de beide toetsen  en  tussen de ingaven.
(Alleen de eerste 10 van het telefoonnummer worden aangegeven.
Met de toets  kunt u de rest van het telefoonnummer oproepen.
Als u nogmaals op de toets  drukt, kunt u ook de datum en de tijd van de oproep zien).
 3. Als het gewenste telefoonnummer op de display verschijnt, neemt u de hoorn op of drukt u op de toets .
- Het gekozen telefoonnummer wordt opgebeld.

Opmerking:

De telefoonnummers moeten met opgelegde hoorn worden gekozen.

Ingaven wissen

1. Blader zoals beschreven onder het punt „Ingaven aflezen en opbellen” naar de gewenste ingave.
2. Druk op de toets **R** om de gekozen ingave te wissen.
Op de display van de telefoon verschijnt „**OK ?**”
Druk op de toets **P** om te bevestigen.

Alle ingaven wissen

1. Open het telefoonboek zoals beschreven onder het punt „Ingaven aflezen en opbellen”.
2. Houd de toets **R** gedurende 2 seconden ingedrukt.
Op de display van de telefoon verschijnt „**OK ?**”
Druk op de toets **P** om te bevestigen.

Instellingen – Oproepsignalering

Flitslicht in-/uitschakelen

U kunt aankomende oproepen ook met een bijkomend flitslicht laten signaleren. Het flitslicht straalt aan de achterkant van de telefoon.

1. Druk op de toets **P** en daarna op de toets **#**
2. Voer nu één van de beide volgende codes in:
 - a. Code „**40**” schakelt het flitslicht uit.
 - b. Code „**41**” schakelt het flitslicht in, daarbij brandt het flitssymbool op de display van de telefoon.
3. Druk op de toets **P** om de instellingen op te slaan.
4. Voer opnieuw een code in of druk op de toets **P** om het menu Instellingen te verlaten.

Opmerking:

Als de stroom uitvalt, werkt het flitslicht niet!

Oproepsignaal in-/uitschakelen

1. Druk op de toets **P** en daarna op de toets **#**
2. Voer nu één van de beide volgende codes in:
 - a. Code „**20**” schakelt het oproepsignaal uit.
 - b. Code „**21**” schakelt het oproepsignaal in.
3. Druk op de toets **P** om de instellingen op te slaan.
4. Voer opnieuw een code in of druk op de toets **P** om het menu instellingen te verlaten.

Volume van het oproepsignaal instellen

Het belvolume van de telefoon kan d.m.v. een schuifregelaar aan de achterkant van de telefoon worden ingesteld.

Toonaard van het oproepsignaal

U hebt de keuze tussen 7 verschillende akoestische beltonen.

1. Druk op de toets **P** en daarna op de toets **#**
2. Voer de Code „**23**” in. Op de display verschijnt de laatste signaalinstelling.
3. Met de cijferstoetsen 1-8 kunt u het oproepsignaal veranderen.
4. Druk op de toets **P** om de instellingen op te slaan.
5. Voer opnieuw een code in of druk op de toets **P** om het menu instellingen te verlaten.

Instellingen - Toon-/Impulskiezen - Hook/Flash - PABX - PIN

Toon-/Impulskiezen

1. Druk op de toets **P** en daarna op de toets **#**
2. Voer nu één van de drie volgende codes in:
 - a. Code „**10**” voor toonkiezen
 - b. Code „**11**” voor impulskiezen (33% M/B)
 - c. Code „**12**” voor impulskiezen (40% M/B)
3. Druk op de toets **P** om de instellingen op te slaan.
4. Voer opnieuw een code in of druk op de toets **P** om het menu instellingen te verlaten.

Opmerking:

De meeste telefoonaansluitingen werken vandaag volgens het toonkiesprocédé.

Hook/Flash

U kunt de ruggespraaktoets instellen op verschillende flashtijden. De flash-instelling hoeft evt. alleen te worden gewijzigd als u de telefoon gebruikt in combinatie met een telefooncentrale (zie handleiding van de telefooncentrale).

1. Druk op de toets **P** en daarna op de toets *****
2. Voer de toestel-PIN met vier cijfers „**XXXX**” in (PIN-code in leveringstoestand „**0000**”).
3. Dan kunt u één van de volgende codes invoeren:
 - a. Code „**700**” stelt de flashtijd in op „**90 ms**”,
 - b. Code „**701**” stelt de flashtijd in op „**110 ms**”,
 - c. Code „**702**” stelt de flashtijd in op „**130 ms**”,
 - d. Code „**703**” stelt de flashtijd in op „**260 ms**” of
 - e. Code „**704**” stelt de flashtijd in op „**600 ms**”.
4. Druk op de toets **P** om de wijzigingen op te slaan.
5. Voer opnieuw een code in of druk op de toets **P** om het menu instellingen te verlaten.

Kiespauze - PABX

U kunt de kiespauze instellen tussen 1 en 6 seconden. De Kiespauze hoeft evt. alleen te worden gewijzigd als u de telefoon gebruikt in combinatie met een telefooncentrale (zie handleiding van de telefooncentrale).

1. Druk op de toets **P** en daarna op de toets *****
2. Voer de toestel-PIN met vier cijfers „XXXX” in (PIN-code in leveringstoestand „0000”).
3. Voer de code „720” in.
4. Voer de kiespauze in met de cijfertoetsen 1-6.
5. Druk op de toets **P** om de wijzigingen op te slaan.
6. Voer opnieuw een code in of druk op de toets **P** om het menu Instellingen te verlaten.

PIN (persoonlijke code)

Enkele functies van uw telefoon zijn beschermd met een PIN. De PIN is in de leveringstoestand van de telefoon ingesteld op „0000”. Als u de PIN wijzigt, moet u het nieuwe nummer onthouden.

1. Druk op de toets **P** en daarna op de toets *****
2. Voer de toestel-PIN met vier cijfers „XXXX” in (PIN-code in leveringstoestand „0000”).
3. Voer de code „600” in.
4. Voer nu de nieuwe PIN „XXXX” met vier cijfers in..
5. Om de nieuwe PIN te bevestigen, voert u de vier cijfers „XXXX” nogmaals in.
6. Nadat het laatste cijfer is ingevoerd, wordt de PIN automatisch opgeslagen.
7. Voer opnieuw een code in of druk op de toets **P** om het menu Instellingen te verlaten.

Noodoproef functie - Algemeen

Algemeen

De noodoproep moet via een programmering worden ingeschakeld. U kunt maximaal 8 telefoonnummers opslaan die na elkaar worden gekozen nadat met de SOS-toets op de telefoon of de meegeleverde SOS-handzender een noodoproep werd geactiveerd.

Bijkomende SOS-handzenders zijn optioneel verkrijgbaar als toebehoren.

In de noodoproepmodus heeft de noodoproep voorrang op alle andere telefoonfuncties. Op die manier worden aankomende oproepen afgewezen als tegelijkertijd een noodoproep wordt gezonden.

U kunt uw individuele noodoproep tekst inspreken. De noodoproepontvanger hoort de boodschap en weet wat er moet gebeuren.

Verloop van een noodoproep

De telefoon van de ontvanger van de noodoproep moet op het kiesprocédé DTMF (toonkiezen) ingesteld zijn. Dit is een vereiste om een spraakverbinding met de hulpzoekende op te bouwen.





Hulpzoekende persoon	Noodoproepontvanger
Noodoproep toets op de telefoon indrukken resp. noodoproep activeren met de SOS-handzender.	Telefoon rinkelt. Hoorn opnemen. De boodschap is te horen. Op het cijfer 5 drukken (bevestiging) om de boodschap te stoppen.
Noodoproep telefoon wordt automatisch op de handsfree-functie geschakeld.	Gesprek met de hulpzoekende persoon.
Gesprek kan met de toets  worden beëindigd.	

Noodoproef functie – Programmering

Om de noodoproef functie in te stellen, voert u de volgende programmeerstappen uit:

1. Boodschap opslaan
2. Noodoproefnummers opslaan
3. Aantal pogingen instellen
4. Pauze na vergeefse poging instellen
5. Duur van de actieve verbinding instellen
6. SOS-handzender aanmelden
7. Noodoproef functie inschakelen

Noodoproefboodschap opslaan



1. Druk eerst op de toets  en dan op de toets .
2. Voer de PIN-code met vier cijfers „XXXX” in (PIN-code in standaardtoestand „0000”).
3. Voer de code „354” in, op de display verschijnt „Start”.
4. Houd de toets  ingedrukt terwijl u de boodschap inspreekt (maximaal 20 seconden).
5. Om de opname af te sluiten, laat u de toets  weer los.

Voer opnieuw een code in of druk op de toets  om het menu Instellingen te verlaten.

Opmerking:

Zodra de noodoproep wordt aangenomen, wordt automatisch de desbetreffende boodschap afgespeeld. Deze boodschap moet enerzijds kort worden gehouden (max. 20 seconden) en anderzijds alle informatie bevatten die de ontvanger nodig heeft om snel voor hulp te kunnen zorgen.



Noodoproepboodschap beluisteren

1. Druk eerst op de toets  en dan op de toets .
2. Voer de PIN-code met vier cijfers „**XXXX**” in (PIN-code in standaardtoestand „**0000**”).
3. Voer de code „**355**” in, op de display verschijnt „Start”.
4. Druk op de toets . Op de display verschijnt „Play back” en de opname wordt afgespeeld.

Voer opnieuw een code in of druk op de toets  om het menu Instellingen te verlaten.

Noodoproepnummers opslaan

In het noodoproepregister kunnen maximaal 8 verschillende telefoonnummers worden opgeslagen. Als er een noodoproep wordt geactiveerd, worden de noodoproepnummers automatisch na elkaar gekozen. Elk noodoproepnummer kan uit 20 cijfers bestaan.

1. Druk eerst op de toets  en dan op de toets .
2. Voer de PIN-code met vier cijfers „**XXXX**” in (PIN-code in standaardtoestand „**0000**”).
3. **Geheugenplaats 1:** Voer de code „**311**” in, gevolgd door het gewenste noodoproepnummer, of
4. **Geheugenplaats 2:** Voer de code „**312**” in, gevolgd door het gewenste noodoproepnummer, of
5. **Geheugenplaats 3:** Voer de code „**313**” in, gevolgd door het gewenste noodoproepnummer, of
6. **Geheugenplaats 4:** Voer de code „**314**” in, gevolgd door het gewenste noodoproepnummer, of

7. **Geheugenplaats 5:** Voer de code „**315**“ in, gevolgd door het gewenste noodoproepnummer, of
8. **Geheugenplaats 6:** Voer de code „**316**“ in, gevolgd door het gewenste noodoproepnummer, of
9. **Geheugenplaats 7:** Voer de code „**317**“ in, gevolgd door het gewenste noodoproepnummer, of
10. **Geheugenplaats 8:** Voer de code „**318**“ in, gevolgd door het gewenste noodoproepnummer.
11. Druk op de toets  om de wijzigingen op te slaan.

Voer opnieuw een code in of druk op de toets  om het menu Instellingen te verlaten.

Opmerking:

Er moet minstens één noodoproepnummer geprogrammeerd zijn om een noodoproep te kunnen activeren.

Aantal pogingen vastleggen

In het kader van één poging worden na elkaar alle geprogrammeerde noodoproepnummers gekozen. Met het aantal pogingen legt u vast hoe vaak de oproepnummers moeten worden geselecteerd.

1. Druk eerst op de toets **P** en dan op de toets *****.
2. Voer de PIN-code met vier cijfers „**XXXX**” in (PIN-code in standaardtoestand „**0000**”).
3. Voer de code „**350**” in.
4. Voer met de cijfertoetsen 1-8 het aantal pogingen in.

De cijfertoets 9 zorgt ervoor dat de telefoon de noodoproep blijft herhalen tot deze wordt aangenomen.

5. Druk op de toets **P** om de wijzigingen op te slaan.
6. Voer opnieuw een code in of druk op de toets **P**, om het menu Instellingen te verlaten.

Opmerking:

De standaardinstelling van de telefoon zijn 3 pogingen.

Pauze na vergeefse poging

U kunt de wachttijd (1-9 minuten) vastleggen die moet verstrijken voor de telefoon na een vergeefse poging een nieuwe poging uitvoert.

1. Druk eerst op de toets **P** en dan op de toets *****.
2. Voer de PIN-code met vier cijfers „**XXXX**” in (PIN-code in standaardtoestand „**0000**”).
3. Voer de code „**351**” in.

4. Voer met de cijfertoetsen 1-9 de duur van de pauze in.
5. Druk op de toets **P** om de wijzigingen op te slaan.
6. Voer opnieuw een code in of druk op de toets **P** om het menu Instellingen te verlaten.

Opmerking:

Tijdens de pauze na een vergeefse poging knippert LED voor de noodoproep-functie, tijdens een poging brandt deze constant.

Duur van de actieve verbinding

De „Duur van de actieve verbinding“ is de tijdspanne waarin een noodoproep-nummer wordt gekozen. Als niemand de noodoproep aanneemt, wordt deze na max. 90 seconden beëindigd (standaardinstelling bij levering 90 seconden). Als de ontvanger de oproep bijv. na 60 seconden aanneemt, hoort hij de boodschap nog max. 30 seconden.

U kunt de duur instellen tussen 30 en 90 seconden.

1. Druk eerst op de toets **P** en dan op de toets *****.
2. Voer de PIN-code met vier cijfers „**XXXX**“ in (PIN-code in standaardtoestand „**0000**“).
3. Voer de code „**352**“ in.
4. Voer met de cijfertoetsen 3-9 de duur van de actieve verbinding in (max. 90 seconden).
5. Druk op de toets **P** om de wijzigingen op te slaan.
6. Voer opnieuw een code in of druk op de toets **P** om het menu Instellingen te verlaten.

SOS-handzender aanmelden

De SOS-handzender moet in de telefoon worden aangemeld, voordat deze kan worden gebruikt. Om de SOS-handzender in te stellen, gaat u als volgt te werk:

1. Druk eerst op de toets **P** en dan op de toets *****.
2. Voer de PIN-code met vier cijfers „**XXXX**” in (PIN-code in standaardtoestand „**0000**”).
3. Voer nu één van de volgende codes in:
 - a. Code „**381**”, op de display verschijnt R1 voor de eerste noodoproepzender.
 - a. Code „**382**”, op de display verschijnt R2 voor de tweede noodoproepzender.
 - c. Code „**383**” ... Code „**388**”, op de display verschijnt R3... R8 voor de derde tot de achtste handzender, afhankelijk van de gekozen code.
4. Druk tweemaal op de toets van de SOS-handzender. Bij succesvolle aanmelding verdwijnt de aanduiding R1... R8 van de display.
5. Voer opnieuw een code in of druk op de toets **P** om het menu Instellingen te verlaten.

Opmerking:

In totaal kunnen maximaal 8 SOS-handzenders worden aangemeld in de telefoon.

Reikwijdte SOS-handzender

Wij adviseren de reikwijdte van de SOS-handzender te testen, daar deze verschillend kan zijn afhankelijk van de gebouwen waarin de zenders zich bevinden. Kennis van de precieze reikwijdte voorkomt fouten. De reikwijdte in gebouwen bedraagt maximaal 30 meter, in de openlucht maximaal 80 meter.

Noodoproep in-/uitschakelen

1. Druk eerst op de toets **P** en dan op de toets *****.
2. Voer de PIN-code met vier cijfers „**XXXX**“ in (PIN-code in standaardtoestand „**0000**“).
3. Voer nu één van de volgende codes in:
 - a. Met code „**300**“ wordt de noodoproepfunctie uitgeschakeld.
 - b. Met code „**301**“ wordt de noodoproepfunctie ingeschakeld.
4. Druk op de toets **P** om de wijzigingen op te slaan.
5. Voer opnieuw een code in of druk op de toets **P** om het menu Instellingen te verlaten.

Opmerking:

Er moet minstens één noodoproepnummer geprogrammeerd zijn om een noodoproep te kunnen activeren.

Noodoproepfunctie onderbreken

Om een onvrijwillig geactiveerde noodoproep te onderbreken, drukt u op de toets **P** en daarna op de toets **#**.

Noodoproepfunctie bij stroomuitval

Als in het batterijvak van de telefoon 5 AAA-batterijen gelegd zijn, is de telefoon ook bereikbaar bij een stroomuitval.

Zorg ervoor dat de netadapter verbonden is met het stroomnet.
De batterijen ontladen anders zeer snel.

Bijkomende aansluitingen

Headset-aansluiting

Standaard 2,5 mm-aansluiting voor headset.
(bijv. voor een PL-100/ PL-200)

Hoofdtelefoonaansluiting

Hoofdtelefoonuitgang voor het aansluiten van een hoofdtelefoon, een hoorapparaat o.i.d.

Reset

Met een knop aan de onderkant van het apparaat kunt u opnieuw de standaardinstellingen van de telefoon instellen. Daarvoor houdt u deze knop 2 seconden ingedrukt.

Deze functie is zinvol als u de PIN van de telefoon vergeten bent.

Leveringstoestand:

Lichtflits:	AAN
Verkort-kiestoetsen:	leeg
VIP-toets:	leeg
Geheugen kiesherhaling:	leeg
Geheugen nummerpresentatie (CLIP):	leeg
Telefoonboek:	leeg
Hook/Flash:	260 ms
Kiespauze:	3 s
Beltoon:	1
Toon-/impulskiezen:	Toonkiezen
PIN-code:	0000

Stroomuitvaloverbrugging

Tijdens een stroomuitval kunt u nog steeds telefoneren. Alleen de lichtflits werkt niet meer.

Als de displayaanduiding ook tijdens een stroomuitval bruikbaar moet zijn, kunt u 5 batterijen (micro of AAA) in de telefoon plaatsen.

Opmerking:

Tijdens een stroomuitval werkt de lichtflits ook niet als er batterijen in de telefoon zitten.

Het symbool 'batterij leeg' verschijnt op de display wanneer de batterij leeg is of niet in het apparaat is geplaatst. 

Als de telefoon niet werkt

Algemeen

Controleer of het telefoonsnoer onbeschadigd en correct aangesloten is. Verwijder eventuele accessoires, verlengsnoeren en andere telefoons. Als de telefoon daarna werkt, wordt de fout veroorzaakt door een ander apparaat.

Probeer de telefoon bijv. bij de burensloten te sluiten. Als het toestel daar werkt, is uw telefoonaansluiting eventueel gestoord. Neem contact op met de storingsdienst.

De telefoon rinkelt en er verschijnt geen nummer

- De nummerpresentatie moet ondersteund worden door uw telefoonmaatschappij.
- Als er geen nummer op de display verschijnt, is er geen nummerinformatie beschikbaar of beschikt de beller over een geheim telefoonnummer. Eventueel is het echter ook een centrale die opbelt.
- Als de telefoon aangesloten is op een nevenaansluiting, werkt de nummerpresentatie in de regel niet.

De telefoon werkt niet

- Controleer of de netadapter correct aangesloten is op de telefoon en het stopcontact.
- Controleer of het telefoonsnoer correct aangesloten is op de telefoon en de contactdoos van de telefoonaansluiting.
- Sluit een andere telefoon aan op uw telefoonaansluiting. Als deze telefoon werkt, is uw telefoon vermoedelijk defect.
- Gebruik alleen het originele snoer of een telefoonsnoer met internationale configuratie.

Bijlage

Onderhoud

De telefoon is onderhoudsvrij. Reinig het apparaat af en toe met een zachte, vochtige doek. Gebruik nooit alcohol, verdunner of andere organische oplosmiddelen.

De telefoon mag niet gedurende langere tijd worden blootgesteld aan directe zonnestraling en moet bovendien worden beschermd tegen grote hitte, vochtigheid of sterke mechanische schokken.

Garantie

De telefoon is zeer betrouwbaar. Mochten ondanks deskundige montage en bediening storingen optreden, dan kunt u contact opnemen met uw vakhandelaar of direct met de fabrikant.

De garantie omvat kostenloze reparatie en terugzending. Een voorwaarde hiervoor is dat het toestel in de originele verpakking wordt ingestuurd. Werp deze dus niet weg.

De garantie vervalt bij schade veroorzaakt door ondeskundige behandeling of reparatiepogingen door niet-bevoegde personen (verbreking van het toestelzegel).

Reparaties op garantie worden alleen uitgevoerd bij inzending van de ingevulde garantiekaart van de vakhandelaar resp. het originele garantiebewijs bij direct aankoop. Het toestelnummer moet altijd worden aangegeven.



CE-teken

Dit toestel voldoet aan de eisen van de EU-richtlijn: 1999/5/EG Richtlijn betreffende radioapparatuur en telecommunicatie-eindapparatuur en de wederzijdse erkenning van hun conformiteit. De conformiteit met de voornoemde richtlijn wordt bevestigd door het CE-teken op het apparaat.



Verwijdering

Verwijdering van gebruikte elektrische en elektronische apparatuur (toe te passen in de landen van de Europese Unie en andere Europese landen met een eigen inzamelsysteem voor zulke apparaten)

Het symbool op het product en de verpakking wijst erop dat dit product niet als normaal huisafval mag worden behandeld maar op een verzamelpunt voor de recyclage van elektrisch en elektronisch moet worden afgegeven. Door uw bijdrage tot de correcte verwijdering van dit product, beschermt u de het milieu en de gezondheid van uw medemensen. Milieu en gezondheid worden door foute verwijdering in gevaar gebracht. Materiaalrecyclage helpt het verbruik van grondstoffen te reduceren. Meer informatie over de recyclage van dit product krijgt u bij uw gemeente, de communale afvalverwijderingsbedrijven of in de zaak waar u dit product heeft gekocht.

Technische gegevens

Voeding:	netadapter: 220/230 V 50 Hz / 1000 mA secundair 9 V AC / 1000 mA
Afmetingen (L x B x H):	210 mm x 227 mm x 70 mm
Gewicht:	860 g

Istruzioni per la sicurezza

Per rendere operativo e sicuro il telefono, è importante attenersi alle istruzioni per la sicurezza e alle indicazioni contenute nella sezione "Operazioni preliminari".

- Appoggiare il telefono su una superficie non sdruciolevole.
- Posare il filo di collegamento in modo da evitare il rischio di incidenti.
- Non esporre mai il telefono a:
 - fonti di calore
 - luce diretta del sole
 - umidità
 - vicinanza di altre apparecchiature elettriche
- Proteggere il telefono da umidità, vapore, polvere e liquidi aggressivi.
- Inserire il filo di collegamento solo nell' apposita presa/jack.
- Collegare solo accessori omologati.
- Evitare di:
 - aprire l'involucro del telefono!
 - trasportare il telefono appeso ai fili di collegamento
 - utilizzo del telefono durante i temporali

Istruzioni per la sicurezza**Operazioni preliminari**

Contenuto della confezione	133
Collegamento del telefono	133

Controlli

Parte anteriore	134
Parte posteriore / fondo	135
Funzioni dei pulsanti	136

Utilizzo del telefono

Fare una chiamata	137
Rispondere a una chiamata	137
Utilizzo dell'altoparlante durante una chiamata	137
Ricomposizione dell'ultimo numero	137
Ricomposizione degli ultimi 5 numeri chiamati	138
Eliminazione degli ultimi numeri chiamati	138
Eliminazione di tutti i numeri chiamati	138
Regolazione del volume e del tono	139
Sospensione (HOLD)	139
Inserimento di una pausa durante la composizione (PABX)	139
Pulsante di richiesta (HOOK/FLASH)	139

Pulsanti per la composizione veloce

Assegnazione dei numeri ai pulsanti per la composizione veloce	140
Chiamare con i pulsanti per la composizione veloce	140
Eliminazione dei tasti di composizione rapida	141
Eliminazione di tutti dei tasti di composizione rapida	141

Rubrica telefonica

Utilizzo della rubrica telefonica	142
Memorizzazione del nome/numero	142
Chiamate dirette dalla rubrica telefonica	143
Eliminazione di una voce della rubrica telefonica	143
Eliminazione di tutte le voci della rubrica telefonica	143

Visualizzazione del numero del chiamante

Come funziona	144
Lettura e chiamata delle voci	144
Eliminazione delle voci	145
Eliminazione di tutte le voci	145

Impostazioni - Segnalazione di chiamata

Attivazione/disattivazione del lampeggiamento	146
Attivazione/disattivazione del segnale di chiamata	146
Regolazione del volume del segnale di chiamata	147
Tono del segnale di chiamata	147

Impostazioni - Composizione in multifrequenza/A impulsi - Pulsante di richiesta (hook/flash) - Inserimento di una pausa durante la composizione (PABX) - PIN	
Composizione in multifrequenza/A impulsi	148
Pulsante di richiesta (hook/flash)	148
Inserimento di una pausa durante la composizione (PABX)	149
Codice di identificazione personale (PIN)	149
Funzione di chiamata di emergenza - Informazioni di carattere generale	
Informazioni di carattere generale	150
Termine di una chiamata di emergenza	150
Funzione di chiamata di emergenza - Programmazione	151
Memorizzazione di messaggi di emergenza	151
Ascolto di messaggi di emergenza	152
Memorizzazione di numeri di emergenza	152
Impostazione del numero di selezioni in sequenza	154
Pausa dopo una selezione in sequenza non riuscita	154
Durata della connessione attiva	155
Registrazione del trasmettitore manuale SOS	156
Portata del trasmettitore manuale SOS	156
Attivazione/Disattivazione della funzione di chiamata di emergenza	157
Interruzione di una chiamata di emergenza	157
Esecuzione di una chiamata di emergenza in caso di un guasto alla rete	157
Prese/uscite addizionali	
Presa per cuffia	158
Uscita audio	158
Ripristino	158
Funzionamento in caso di interruzione dell'energia elettrica	159
Se il telefono non funziona	
Informazioni di carattere generale	159
Non appaiono numeri quando il telefono squilla	159
Il telefono non funziona	160
Appendice	
Manutenzione e pulizia	160
Garanzia	160
Marchio CE	161
Smaltimento	161
Dati tecnici	161

Operazioni preliminari

Contenuto della confezione

La confezione contiene le seguenti parti:

- Base di appoggio
- Cornetta
- Filo di collegamento della cornetta
- Filo di collegamento del telefono
- Trasmettitore manuale SOS con cavo
- Bracciale con fibbia in metallo per la trasmissione radio
- Scheda di garanzia
- Istruzioni di funzionamento
- Scheda a inserimento per la composizione veloce

Collegamento del telefono

1. Inserire il filo della cornetta (spiralato) nella presa jack contrassegnata dal simbolo della cornetta, sul lato sinistro della base, e nella cornetta stesso.
2. Inserire la spina piccola del filo telefonico nella presa jack contrassegnata dall'indicazione "LINE" (sul retro della base). Inserire la spina grande nella presa della linea telefonica.
3. Inserire il cavo dell'adattatore di rete nella presa jack "AC 9 V". Inserire la spina dell'adattatore di rete nella presa di corrente a muro (230 V).

Avvertenza!

Per ridurre il rischio di interferenze, non collocare l'apparecchio in prossimità di televisori, monitor, ventilatori o apparecchiature simili. Non esporre il telefono alla luce diretta del sole né ad altre fonti di calore. Utilizzare solo il filo originale in dotazione o fili omologati con configurazione internazionale.

Controlli

Parte anteriore

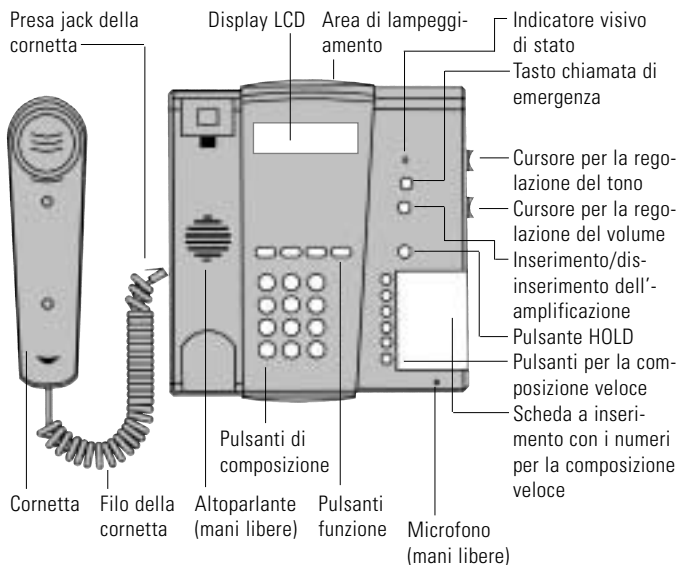

Parte posteriore

Cursore per la regolazione del volume della suoneria

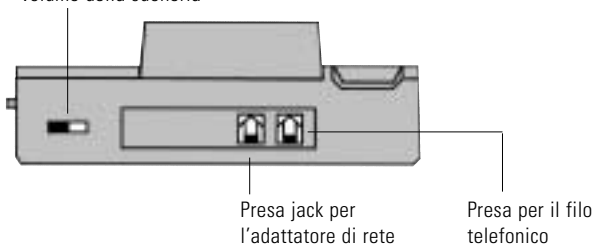

Fondo

Presse per la cuffia (2,5 mm)

Uscita audio (3,5 mm)

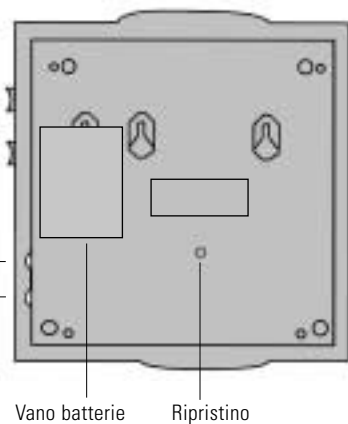

Funzioni dei pulsanti

Pulsante altoparlante:



- "Conversazione a vivavoce": impegna la linea e interrompe la comunicazione
- Abilita/disabilita la modalità "conferenza" durante una chiamata



Pulsante di richiesta, per passare la chiamata se l'apparecchio è collegato a un sistema telefonico



Programmazione del tasto: inizio della procedura operativa e memorizzazione



Ricomposizione



Tasto chiamata di emergenza



Inserimento/disinserimento dell'amplificazione



Pulsante di sospensione



Cursore per il controllo del volume



Cursore per il controllo del tono



Pulsanti per la composizione veloce





Iniziare la programmazione delle impostazioni senza il PIN





Iniziare la programmazione delle impostazioni con il PIN

Utilizzo del telefono



Fare una chiamata

1. Sollevare la cornetta o premere il pulsante 
2. Comporre il numero di telefono.
3. A conclusione della chiamata riporre la cornetta sulla base o premere nuovamente il pulsante 

Rispondere a una chiamata

1. Il telefono squilla.
2. Sollevare la cornetta o premere il pulsante 
3. Per terminare la chiamata, riporre la cornetta sulla base o premere nuovamente il pulsante 

Utilizzo dell'altoparlante durante una chiamata

1. Premere il pulsante  per attivare l'altoparlante durante una chiamata. L'altoparlante del ricevitore rimane attivo.
2. È possibile continuare la conversazione utilizzando l'altoparlante del telefono e il microfono integrato.
3. Premere il pulsante  per disattivare l'altoparlante del telefono.

Nota:

se si preme il pulsante  quando la cornetta è riposta sulla base, la chiamata si interrompe.

Ricomposizione dell'ultimo numero

1. Sollevare la cornetta.
2. Premere il pulsante  per ricomporre immediatamente l'ultimo numero chiamato.

Ricomposizione degli ultimi 5 numeri chiamati





Il telefono memorizza automaticamente gli ultimi 5 numeri chiamati.

1. Premere il pulsante 
2. Utilizzare il tasto  e il tasto  per passare da una voce all'altra.
3. Quando il numero desiderato appare sul display, sollevare il ricevitore.
Il numero verrà composto automaticamente.



Nota:

il ricevitore deve rimanere appoggiato sulla base durante la selezione del numero.

Eliminazione degli ultimi numeri chiamati

1. Premere il pulsante 
2. Utilizzare il tasto  e il tasto  per passare da una voce all'altra.
3. Premere il pulsante  per eliminare la voce selezionata.
Sul display comparirà „OK ?“
Premere  per confermare la selezione.

Eliminazione di tutti i numeri chiamati

1. Premere il pulsante 
2. Premere e mantenere premuto per 2 secondi il tasto 
Sul display comparirà „OK ?“
Premere  per confermare la selezione.

Regolazione del volume e del tono della cornetta



Il volume della cornetta può essere regolato durante una chiamata agendo sul cursore "Volume", sul lato destro del telefono.

Per attivare l'amplificazione supplementare, premere il pulsante

Con l'amplificazione supplementare il volume della cornetta può raggiungere la potenza di 30 dB. Se l'amplificazione è attiva, l'indicatore di stato e il relativo simbolo si illumineranno sul display del telefono.

L'amplificazione rimane attivo anche se la cornetta viene riposta sulla base. Per disattivare l'amplificazione supplementare premere nuovamente il pulsante



È possibile aumentare i toni bassi o acuti di un ulteriore 10 dB agendo sul controllo del tono (cursore sul lato destro della base).

HOLD (SOSPENSIONE)

Questa funzione permette di sospendere temporaneamente una conversazione senza interromperla definitivamente. Premere il pulsante per sospendere la chiamata.

Inserimento di una pausa durante la composizione (PABX)

Premere il pulsante per interrompere la composizione per 1-6 secondi.

Pulsante di richiesta (Hook/Flash)





Questo pulsante permette di attivare alcune funzioni T-Net.

Premendo il pulsante la linea telefonica viene interrotta per un certo periodo di tempo (l'impostazione predefinita è 260 ms).





Tasto di composizione rapida

Abbinamento dei numeri di telefono ai tasti di composizione rapida

I 6 tasti di composizione rapida e il tasto  VIP possono essere associati a qualunque numero di telefono.

1. Premere il pulsante  seguito da .
2. Immettere il codice "01" e il numero di telefono desiderato.
Il numero verrà abbinato al tasto M1.
3. Immettere il codice "02" e il numero di telefono desiderato.
Il numero verrà abbinato al tasto M2.
4. Immettere il codice "03" e il numero di telefono desiderato.
Il numero verrà abbinato al tasto M3.
5. Immettere il codice "04" e il numero di telefono desiderato.
Il numero verrà abbinato al tasto M4.
6. Immettere il codice "05" e il numero di telefono desiderato.
Il numero verrà abbinato al tasto M5.
7. Immettere il codice "06" e il numero di telefono desiderato.
Il numero verrà abbinato al tasto M6.
8. Immettere il codice "07" e il numero di telefono desiderato.
Il numero verrà abbinato al tasto .
9. Premere il pulsante  per memorizzare le modifiche.
Immettere un altro codice o premere  per uscire dal menu di impostazione.

Utilizzo dei tasti di composizione rapida

Sollevarre il ricevitore dalla base o premere il tasto 
Premendo uno dei tasti contrassegnati   o il tasto  verrà composto automaticamente il numero di telefono associato.

Eliminazione dei tasti di composizione rapida

1. Premendo uno dei tasti contrassegnati **M1** **M6** o il tasto **M♥** verrà composto automaticamente il numero di telefono associato.
2. Premere il pulsante **R** per eliminare la voce selezionata.
Sul display comparirà „**OK ?**”
Premere **P** per confermare la selezione.

Eliminazione di tutti dei tasti di composizione rapida

1. Premendo uno dei tasti contrassegnati **M1** **M6** o il tasto **M♥** verrà composto automaticamente il numero di telefono associato.
2. Premere e mantenere premuto per 2 secondi il tasto **R**
Sul display comparirà „**OK ?**”
Premere **P** per confermare la selezione.

Rubrica telefonica

Utilizzo della rubrica telefonica

La rubrica telefonica permette di memorizzare nomi e numeri. I numeri memorizzati possono essere composti premendo un numero minimo di tasti.

La capacità della rubrica telefonica è di 30 numeri. Ogni numero può essere formato da un massimo di 20 cifre.

Memorizzazione del nome/numero

Per immettere nuove voci nella rubrica telefonica procedere come segue:

1. Premere il pulsante **P** seguito da **#**
2. Immettere il codice "80" se si tratta di una nuova voce.
3. Digitare il numero di telefono sul tastierino Premere **R** per cancellare l'ultima cifra immessa.
4. Premere **P** per memorizzare il numero di telefono e iniziare a immettere il nome.
5. Premere il tasto corrispondente per il numero di volte necessario per selezionare la lettera desiderata (vedere tabella). Premere **R** per cancellare l'ultima lettera immessa.
6. Premere **P** al termine dell'operazione.

Tasto	Lettera/carattere				
1	1				
2	A	B	C	2	
3	D	E	F	3	
4	G	H	I	4	
5	J	K	L	5	
6	M	N	O	6	
7	P	Q	R	S	7
8	T	U	V	8	
9	W	X	Y	Z	9
0	-	0			

Esecuzione di una chiamata dalla rubrica telefonica

1. Premere il pulsante **P** seguito da **#**
2. Immettere il codice "81" per accedere alla rubrica telefonica.
3. Premere il tasto ***** e il tasto **#** per passare da una voce all'altra.
4. Sollevare il ricevitore o premere il tasto  per comporre il numero selezionato.

Eliminazione di una voce della rubrica telefonica

1. Visualizzare la voce desiderata come descritto in "Esecuzione di una chiamata dalla rubrica telefonica".
2. Premere il pulsante **R** per eliminare la voce selezionata.
Sul display comparirà „OK ?”
Premere **P** per confermare la selezione.

Eliminazione di tutte le voci della rubrica telefonica

1. Accedere alla rubrica telefonica come descritto in "Esecuzione di una chiamata dalla rubrica telefonica".
2. Premere e mantenere premuto per 2 secondi il tasto **R**
Sul display comparirà „OK ?”.
Premere **P** per confermare la selezione.

Visualizzazione del numero del chiamante

Come funziona

Il numero del chiamante comparirà sul display.

Il telefono supporta i sistemi DTMF e FSK.

L'apparecchio è in grado memorizzare automaticamente fino a 5 numeri.







Se la memoria è piena, verranno eliminate le voci più vecchie.

Importante!

La visualizzazione del numero del chiamante è possibile solo se il servizio è supportato dall'operatore telefonico. Per informazioni rivolgersi direttamente all'operatore telefonico.

Letture e chiamate delle voci

Gli ultimi 5 numeri di telefono riconosciuti verranno memorizzati automaticamente nel telefono.

1. Premere il pulsante  R
2. Utilizzare il tasto  * e il tasto  # per passare da una voce all'altra. (appariranno solo le prime 10 cifre del numero di telefono.
Premere  per visualizzare le cifre rimanenti. Premere nuovamente il tasto  per visualizzare la data e l'ora della chiamata).
3. Quando il numero di telefono desiderato compare sul display, sollevare il ricevitore e premere  .
Il numero verrà composto automaticamente.

Nota:

il ricevitore deve essere appoggiato sulla base quando si seleziona il numero di telefono.

Eliminazione di una voce

1. Visualizzare la voce desiderata come descritto in "Lettura e chiamata delle voci".
2. Premere **R** per eliminare la voce selezionata.
Sul display comparirà „**OK ?**“
Premere **P** per confermare la selezione.

Eliminazione di tutte le voci

1. Accedere alla rubrica telefonica come descritto in "Lettura e chiamata delle voci".
2. Premere **R** per eliminare la voce selezionata.
Sul display comparirà „**OK ?**“
Premere **P** per confermare la selezione.

Impostazioni - Segnalazione di chiamata

Attivazione/disattivazione del lampeggiamento

È possibile fare in modo che le chiamate in arrivo siano segnalate da una luce lampeggiante. La luce lampeggiante si trova nella parte posteriore del telefono.

1. Premere il pulsante **P** seguito da **#**
2. Immettere uno dei due codici:
 - a. Codice **"40"** per disattivare la luce lampeggiante.
 - b. Codice **"41"** per attivare la luce lampeggiante: sul display comparirà il simbolo del lampeggiamento.
3. Premere **P** per memorizzare le impostazioni.
4. Immettere un altro codice o premere **P** per uscire dal menu di impostazione.

Nota:

il lampeggiamento non funzionerà in caso di interruzione dell'energia elettrica!

Attivazione e disattivazione del segnale di chiamata

1. Premere il pulsante **P** seguito da **#**
2. Immettere uno dei due codici:
 - a. Codice **"20"** per attivare il segnale di chiamata.
 - b. Codice **"21"** per disattivare il segnale di chiamata.
3. Premere **P** per memorizzare le impostazioni.
4. Immettere un altro codice o premere **P** per uscire dal menu di impostazione.

Impostazione del volume del segnale di chiamata

Per regolare il volume del segnale di chiamata agire sul cursore che si trova sul retro del telefono.

Tono del segnale di chiamata

È possibile scegliere tra 7 diversi segnali acustici.

1. Premere il pulsante **P** seguito da **#**
2. Immettere il codice **"23"**.
Verrà visualizzato il segnale corrente.
3. Premere un tasto numerico da 1 a 8 per cambiare il segnale di chiamata.
4. Premere **P** per memorizzare le impostazioni.
5. Immettere un altro codice o premere **P** per uscire dal menu di impostazione.

Impostazioni - Composizione in multifrequenza/a impulsi - Pulsante di richiesta (HOOK/FLASH) - inserimento di una pausa durante la composizione (PABX) - PIN

Ton/Pulswahl

1. Premere il pulsante **P** seguito da **#**
2. Immettere uno dei tre codici:
 - a. Codice **"10"** per la composizione in multifrequenza
 - b. Codice **"11"** per la composizione a impulsi (33% M/B)
 - c. Codice **"12"** per la composizione a impulsi (40% M/B)
3. Premere **P** per memorizzare le impostazioni.
4. Immettere un altro codice o premere **P** per uscire dal menu di impostazione.

Nota:

la maggior parte delle connessioni telefoniche avviene ormai tramite composizione in muti frequenza.

Hook/Flash

È possibile selezionare diverse frequenze di lampeggiamento. Se l'apparecchio fa parte di un sistema telefonico è consigliabile non modificare l'impostazione di lampeggiamento (vedere il manuale operativo del sistema telefonico).

1. Premere il pulsante **P** seguito da *****
2. Immettere il PIN di quattro cifre **"XXXX"** (il codice PIN predefinito del telefono è **"0000"**).
3. Immettere quindi uno dei seguenti codici:
 - a. Codice **"700"** per impostare la frequenza di lampeggiamento a **"90 ms"**,
 - b. Codice **"701"** per impostare la frequenza di lampeggiamento a **"110 ms"**,
 - c. Codice **"702"** per impostare la frequenza di lampeggiamento a **"130 ms"**,
 - d. Codice **"703"** per impostare la frequenza di lampeggiamento a **"260 ms"** o
 - e. Codice **"704"** per impostare la frequenza di lampeggiamento a **"600 ms"**.
4. Premere **P** per memorizzare le impostazioni.

5. Immettere un altro codice o premere **(P)** per uscire dal menu di impostazione.

Pausa - PABX

È possibile modificare la lunghezza della pausa di composizione (da 1 a 6 secondi). Se l'apparecchio fa parte di un sistema telefonico è consigliabile non modificare l'impostazione della pausa (vedere il manuale operativo del sistema telefonico).

1. Premere il pulsante **(P)** seguito da **(*)**
2. Immettere il PIN di quattro cifre **"XXXX"**.
(il codice PIN predefinito del telefono è **"0000"**).
3. Immettere il codice **„720"**.
4. Immettere la pausa di composizione con i tasti numerici da 1 a 6.
5. Premere **(P)** per memorizzare le impostazioni.
6. Immettere un altro codice o premere **(P)** per uscire dal menu di impostazione.

PIN (Codice personale di identificazione)

Alcune funzioni del telefono sono protette dal PIN. il codice PIN predefinito del telefono è **"0000"**.

Se si modifica il PIN occorre annotare il nuovo codice per non dimenticarselo.

1. Premere il pulsante **(P)** seguito da **(*)**
2. Immettere il PIN di quattro cifre **"XXXX"** (il codice PIN predefinito del telefono è **"0000"**).
3. Immettere il codice **„600"**.
4. Immettere il nuovo PIN a quattro cifre **"XXXX"**.
5. Per confermare il nuovo PIN immettere nuovamente le quattro cifre.
6. Il PIN verrà memorizzato automaticamente dopo l'immissione dell'ultima cifra.
7. Immettere un altro codice o premere **(P)** per uscire dal menu di impostazione.

Funzione di chiamata di emergenza

Informazioni di carattere generale

Per attivare una chiamata di emergenza, è necessario programmarla. È possibile memorizzare fino a 8 numeri di telefono. Quando si attiva una chiamata di emergenza mediante il tasto SOS dell'apparecchio telefonico o il trasmettitore manuale SOS fornito in dotazione, questi numeri memorizzati vengono selezionati in sequenza. È possibile richiedere altri trasmettitori manuali di emergenza come accessori opzionali.

La funzione di chiamata di emergenza, se attiva, è prioritaria rispetto a tutte le altre funzioni del telefono. Pertanto, durante l'invio di una chiamata di emergenza, tutte le chiamate in ingresso vengono rifiutate.

È possibile registrare un singolo messaggio per una chiamata di emergenza. Il destinatario del messaggio di emergenza può subito intervenire in maniera appropriata dopo averlo ascoltato.

Termine di una chiamata di emergenza

Si noti che sul telefono di ricezione deve essere impostato il metodo di selezione multifrequenza. Ciò è fondamentale per consentire alla persona in cerca di soccorso di stabilire una connessione telefonica.

Persona che chiede soccorso

Premere il tasto di chiamata di emergenza oppure utilizzare il trasmettitore manuale SOS.

Il telefono da cui viene effettuata la chiamata di emergenza viene automaticamente impostato in modalità di libera conversazione.

Premere il tasto  per terminare la conversazione.

Destinatari della chiamata di emergenza

Il telefono squilla. Sollevare la cornetta. Ascoltare il messaggio di emergenza. Premere il tasto 5 (Uscita) per interrompere il messaggio di emergenza.





Conversare con la persona che ha chiesto soccorso.

Funzione di chiamata di emergenza - Programmazione

Durante l'impostazione della funzione di emergenza, è necessario effettuare le seguenti programmazioni:

1. Memorizzazione di messaggi di emergenza
2. Memorizzazione di numeri di emergenza
3. Impostazione del numero di selezioni in sequenza
4. Impostazione di una pausa dopo una selezione in sequenza non riuscita.
5. Impostazione della durata della connessione attiva
6. Registrazione del trasmettitore manuale SOS
7. Attivazione di una chiamata di emergenza

Memorizzazione di messaggi di emergenza



1. Premere il tasto  e quindi il tasto .
2. Immettere il codice PIN del telefono costituito da quattro cifre "**XXXX**" (il codice PIN predefinito del telefono è "**0000**").
3. Immettere il codice "**354**", sul display viene visualizzato "Start".
4. Tenere premuto il tasto , e registrare il messaggio di emergenza della durata massima di 20 secondi.
5. Per terminare la registrazione, rilasciare il tasto .

Immettere di nuovo un codice o premere il tasto , per uscire dal menu delle impostazioni.

Nota:

Quando un interlocutore risponde alla chiamata, viene automaticamente riprodotto il messaggio di emergenza. Il messaggio deve essere breve, della durata massima di 20 secondi, e deve contenere tutte le informazioni necessarie al destinatario per un soccorso immediato appropriato.



Ascolto di messaggi di emergenza

1. Premere il tasto  e quindi il tasto .
2. Immettere il codice PIN del telefono costituito da quattro cifre "XXXX" (il codice PIN predefinito del telefono è "0000").
3. Immettere il codice "355", sul display viene visualizzato "Start".
4. Premere il tasto . Sul display viene visualizzato "Play back" e viene riprodotta la registrazione.

Immettere di nuovo un codice o premere il tasto , per uscire dal menu delle impostazioni.

Memorizzazione di numeri di emergenza

Nella memoria delle chiamate di emergenza è possibile memorizzare fino a 8 diversi numeri di telefono. Quando si attiva una chiamata di emergenza, vengono selezionati i numeri di emergenza in sequenza. Ciascun numero di emergenza può contenere un massimo di 20 cifre.

1. Premere il tasto  e quindi il tasto .
2. Immettere il codice PIN del telefono costituito da quattro cifre "XXXX" (il codice PIN predefinito del telefono è "0000").
3. **Posizione 1 della memoria:** Immettere il codice "311" seguito dal numero di emergenza desiderato, oppure
4. **Posizione 2 della memoria:** Immettere il codice "312" seguito dal numero di emergenza desiderato, oppure
5. **Posizione 3 della memoria:** Immettere il codice "313" seguito dal numero di emergenza desiderato, oppure
6. **Posizione 4 della memoria:** Immettere il codice "314" seguito dal numero di emergenza desiderato, oppure

7. **Posizione 5 della memoria:** Immettere il codice "315" seguito dal numero di telefono desiderato, oppure
8. **Posizione 6 della memoria:** Immettere il codice "316" seguito dal numero di emergenza desiderato, oppure
9. **Posizione 7 della memoria:** Immettere il codice "317" seguito dal numero di emergenza desiderato, oppure
10. **Posizione 8 della memoria:** Immettere il codice "318" seguito dal numero di emergenza desiderato.
11. Premere il tasto , per memorizzare le modifiche.

Immettere di nuovo un codice o premere il tasto , per uscire dal menu delle impostazioni.

Nota:

Per effettuare una chiamata di emergenza, è necessario memorizzare almeno un numero.

Impostazione del numero di selezioni in sequenza

Per selezione in sequenza si intende la selezione in sequenza di ogni numero di emergenza programmato. Il numero di selezioni in indica la frequenza di selezione dei numeri di telefono.

1. Premere il tasto **P** e quindi il tasto *****.
2. Immettere il codice PIN del telefono costituito da quattro cifre **"XXXX"** (il codice PIN predefinito del telefono è **"0000"**).
3. Immettere il codice **"350"**.
4. Immettere il numero di selezioni in sequenza mediante i tasti numerici da 1 a 8.

Il tasto numerico 9 serve a tenere occupato il telefono finché un interlocutore non risponde alla chiamata di emergenza.

5. Premere il tasto **P**, per memorizzare le modifiche.
6. Immettere di nuovo un codice o premere il tasto **P**, per uscire dal menu delle impostazioni.

Nota:

Per impostazione di fabbrica sono impostate 3 selezioni in sequenza.

Pausa dopo una selezione in sequenza non riuscita

È possibile impostare la pausa di attesa, da 1 a 9 minuti, prima che il telefono avvii di nuovo una selezione in sequenza dopo che la prima non è riuscita.

1. Premere il tasto **P** e quindi il tasto *****.
2. Immettere il codice PIN del telefono costituito da quattro cifre **"XXXX"** (il codice PIN predefinito del telefono è **"0000"**).
3. Immettere il codice **"351"**.

4. Immettere la durata della pausa mediante i tasti numerici da 1 a 9.
5. Premere il tasto **P**, per memorizzare le modifiche.
6. Immettere di nuovo un codice o premere il tasto **P**, per uscire dal menu delle impostazioni.

Nota:

Durante la pausa tra una selezione in sequenza e l'altra il LED delle chiamate di emergenza lampeggia, mentre nel corso di una selezione in sequenza questo LED resta illuminato.

Durata della connessione attiva

La "Durata della connessione attiva" corrisponde al periodo di selezione del numero di emergenza. Se entro 90 secondi nessuno risponde alla telefonata, questa viene terminata (la durata di una chiamata è pari a 90 secondi). Se ad esempio l'interlocutore risponde alla chiamata dopo 60 secondi, ascolterà il messaggio di emergenza ancora per 30 secondi.

È possibile impostare una durata compresa tra 30 e 90 secondi.

1. Premere il tasto **P** e quindi il tasto *****.
2. Immettere il codice PIN del telefono costituito da quattro cifre "**XXXX**" (il codice PIN predefinito del telefono è "**0000**").
3. Immettere il codice "**352**".
4. Immettere la durata della connessione attiva, massimo 90 secondi, mediante i tasti numerici da 3 a 9.
5. Premere il tasto **P**, per memorizzare le modifiche.
6. Immettere di nuovo un codice o premere il tasto **P**, per uscire dal menu delle impostazioni.

Registrazione del trasmettitore manuale SOS

Per utilizzare il trasmettitore manuale SOS insieme al telefono, è necessario registrarlo. Per registrare il trasmettitore manuale SOS, eseguire le operazioni seguenti:

1. Premere il tasto **P** e quindi il tasto *****.
2. Immettere il codice PIN del telefono costituito da quattro cifre **"XXXX"** (il codice PIN predefinito del telefono è **"0000"**).
3. Immettere uno dei codici seguenti:
 - a. Con il codice **"381"** sul display viene visualizzato il simbolo R1 relativo al primo trasmettitore di emergenza.
 - b. Con il codice **"382"** sul display viene visualizzato il simbolo R2 relativo al secondo trasmettitore di emergenza.
 - c. Codice **„383“** ... Con il codice **"388"** sul display viene visualizzato il simbolo R3... Viene visualizzato il simbolo R8 dal terzo all'ottavo trasmettitore manuale, in base al codice selezionato.
4. Premere due volte il tasto del trasmettitore manuale SOS.
Dopo la registrazione, il simbolo R1 si spegne... R8 sul display.
5. Immettere di nuovo il codice o premere il tasto **P**, per uscire dal menu delle impostazioni.

Nota:

Al telefono è possibile registrare fino a 8 trasmettitori manuali SOS.

Portata del trasmettitore manuale SOS

Si consiglia di testare le portate del trasmettitore manuale SOS, poiché questa varia in base al tipo di edificio. Rispettare la portata corretta per evitare problemi. La portata negli edifici è di 30 metri, all'aperto di 80 metri.

Attivazione/Disattivazione della funzione di chiamata di emergenza

1. Premere il tasto **P** e quindi il tasto *****.
2. Immettere il codice PIN del telefono costituito da quattro cifre "XXXX" (il codice PIN predefinito del telefono è "0000").
3. Immettere uno dei codici seguenti:
 - a. Il codice "300" disattiva la funzione di chiamata di emergenza.
 - b. Il codice "301" attiva la funzione di chiamata di emergenza.
4. Premere il tasto **P**, per memorizzare le modifiche.
5. Immettere di nuovo il codice o premere il tasto **P**, per uscire dal menu delle impostazioni.

Nota:

Per effettuare una chiamata di emergenza, è necessario memorizzare almeno un numero.

Interruzione di una chiamata di emergenza

Per interrompere una chiamata di emergenza attivata accidentalmente, premere il tasto **P** e quindi il tasto **#**.

Esecuzione di una chiamata di emergenza in caso di un guasto della rete

Se nel vano batteria sono disponibili 5 batterie AAA, il telefono rimane in funzione anche in caso di guasto alla rete elettrica.

Assicurarsi che la spina sia collegata alle presa a muro. altrimenti le batterie si scaricheranno molto presto.

Prese/uscite aggiuntive

Prese per cuffia

Prese jack per cuffia standard da 2,5 mm (ad esempio per il collegamento di PL-100/ PL-200).

Uscita audio

Uscita per il collegamento di auricolari, amplificatore sonoro o altro dispositivo simile.

Reset (Ripristino)

Premendo il pulsante di ripristino che si trova sul retro del telefono è possibile ritornare alle impostazioni predefinite. Premere e mantenere premuto il pulsante per 2 secondi.

Questa funzione è utile qualora si sia dimenticato il PIN del telefono.

Impostazioni predefinite:

Luce lampeggiante	ATTIVA
Tasti di composizione rapida:	Nessuno
Tasto VIP:	Nessuno
Memoria di ricomposizione:	Vuota
Memoria di visualizzazione numero chiamante (CLIP)	Vuota
Rubrica telefonica:	Vuota
Hook/Flash:	260 ms
Pausa:	3 s
Suoneria	1
Composizione in multifrequenza/a impulsi:	In multifrequenza
Codice PIN:	0000

Funzionamento in caso di interruzione dell'energia elettrica

Il telefono continua a funzionare anche in caso di interruzione dell'energia elettrica. Solo la luce lampeggiante non funzionerà. Se si desidera poter continuare a utilizzare il display anche durante un'eventuale interruzione dell'energia elettrica, inserire 5 batterie mini-stilo nel telefono.

Nota:

in caso di interruzione dell'energia elettrica la luce lampeggiante del telefono non funziona, anche se sono state inserite le batterie nel telefono.

Se le batterie sono scariche o non inserite nel dispositivo, sul display apparirà il simbolo  di batteria scarica.

Se il telefono non funziona...

Informazioni di carattere generale

Accertarsi che il filo del telefono non sia danneggiato e sia inserito correttamente, scollegare eventuali dispositivi supplementari, prolunghe o altri telefoni. Se il telefono riprende a funzionare, significa che il problema non è dovuto al telefono.

Provare, , ad esempio, a collegare il telefono sulla linea di un vicino di casa. Se funziona, significa che il problema riguarda la linea telefonica. Chiamare l'assistenza clienti del fornitore di servizi telefonici per riferire del guasto.

Non appaiono numeri quando il telefono squilla

- La visualizzazione del numero del chiamante è possibile solo se il servizio è supportato dall'operatore telefonico.
- Se il numero del chiamante non appare significa che non ci sono informazioni disponibili su tale numero o che si tratta di un numero privato. Può succedere anche quando la chiamata è smistata da un centralino.
- Solitamente la visualizzazione del numero del chiamante non funziona quando il telefono ha una derivazione.

Il telefono non funziona

- Accertarsi che l'adattatore di rete sia inserito correttamente, sia nel telefono sia nella presa di corrente a muro.
- Accertarsi che il filo del telefono sia inserito correttamente nella presa telefonica.
- Collegare un secondo apparecchio alla linea telefonica. Se funziona, significa che il primo telefono è guasto.
- Utilizzare solo il filo originale o un filo con configurazione internazionale.

Appendice

Manutenzione e pulizia

Il telefono non richiede manutenzione. Pulire l'apparecchio con un panno morbido e leggermente umido. Non utilizzare alcol, diluenti o solventi organici. Non esporre il telefono alla luce diretta del sole per lunghi periodi di tempo. Tenere il telefono al riparo da fonti di calore intenso, umidità o forti vibrazioni meccaniche.

Garanzia

Questo telefono è un apparecchio estremamente affidabile. Tuttavia, a dispetto di un'installazione e un utilizzo incorretto, potrebbe guastarsi, in tal caso sarà necessario contattare il rivenditore presso il quale è stato acquistato o rivolgersi direttamente al produttore.

La garanzia copre le spese di riparazione e di spedizione, a condizione che l'apparecchio venga restituito nella confezione originale, che si raccomanda pertanto di non gettare.

La garanzia è nulla se i danni sono dovuti a uso improprio o a riparazioni effettuate da personale non autorizzato (sigillo spezzato).

Le riparazioni in garanzia potranno essere effettuate solo previa presentazione del modulo di garanzia debitamente compilato (se l'acquisto è stato effettuato presso un rivenditore), o del certificato di garanzia originale debitamente compilato (se l'acquisto è stato effettuato direttamente presso di noi). In entrambi i casi occorre indicare il numero di serie del telefono.



Marchio CE

Questo telefono è conforme ai requisiti della direttiva europea 1999/5/EC sulle apparecchiature radio e di telecomunicazione e al mutuo riconoscimento delle loro conformità. La conformità alla direttiva sopra citata è confermata dalla presenza del marchio CE sul telefono.



Smaltimento

Smaltimento delle apparecchiature elettriche ed elettroniche (norme da osservare nei paesi dell'Unione Europea e in altri paesi europei nei quali sia prevista la raccolta separata di questo tipo di apparecchiature)

Il simbolo riportato sul prodotto o sulla confezione indica che il telefono non deve essere smaltito attraverso i normali canali di smaltimento dei rifiuti domestici ma portato a un centro di raccolta per il riciclo delle apparecchiature elettriche ed elettroniche. Il corretto smaltimento dell'apparecchio telefonico rappresenta un contributo attivo alla protezione dell'ambiente e della salute dei cittadini. Al contrario, uno smaltimento non corretto costituisce un pericolo per l'ambiente e la salute dei cittadini. Il riciclaggio dei materiali contribuisce a ridurre l'utilizzo delle materie prime. Per ulteriori informazioni sul riciclaggio di questo prodotto rivolgersi alle autorità locali, al Comune o al negozio presso il quale è stato effettuato l'acquisto.

Dati tecnici

Alimentatore:	Primario 220/230 V 50 Hz / 1000 mA - secondario 9 V c.a. / 1000 mA
Dimensioni (L x P x A):	210 x 227 x 70 mm
Peso:	860 g

Instrucciones de seguridad

Con el fin de que pueda instalar y utilizar su teléfono lo antes posible y de manera segura, es imperativo que lea las instrucciones de seguridad que se indican a continuación, así como la sección denominada "Información preliminar".

- Coloque el teléfono sobre una superficie que no resbale.
- Tienda el cable de conexión de manera segura para evitar el riesgo de accidentes.
- Nunca exponga el teléfono a cualquiera de las siguientes condiciones adversas:
 - fuente de calor
 - rayos del sol
 - humedad
 - otros aparatos eléctricos
- Proteja su teléfono contra la humedad, el polvo, líquidos agresivos y vapor.
- Inserte únicamente el cable de conexión en las tomas o entradas indicadas.
- Conecte únicamente al aparato aquellos accesorios que hayan sido aprobados.
- Nunca haga lo siguiente:
 - abrir la carcasa del teléfono
 - sostener el teléfono por los cables de conexión
 - uso del teléfono durante una tormenta eléctrica

Instrucciones de seguridad	pagina 162
Información preliminar	
Contenido del embalaje	165
Conexión del teléfono	165
Controles e indicadores	
Parte frontal	166
Parte trasera / Parte inferior	167
Botones y sus funciones	168
Utilización del teléfono	
Cómo hacer una llamada	169
Cómo contestar una llamada	169
Cómo utilizar la función altavoz del teléfono durante una llamada	169
Último número marcado	169
Rellamada de los últimos 5 números de teléfono marcados	170
Borrado de los últimos números de teléfono marcados	170
Borrado de todos los números de teléfono marcados	170
Ajuste de los controles de volumen, agudos y graves del auricular	171
Puesta en espera	171
Cómo insertar una pausa de marcación (centralita PABX)	171
Botón de localización (rellamada de registro)	171
Botones de marcación rápida	
Cómo asignar números a los botones de marcación rápida	172
Cómo efectuar una llamada utilizando los botones de marcación rápida	172
Borrado de una teclas de marcado con un solo toque	173
Borrado de todas teclas de marcado con un solo toque	173
Agenda telefónica	
Uso de la agenda telefónica	174
Guardar NOMBRE/NÚMERO	174
Realizar llamadas telefónicas desde la agenda telefónica	175
Borrado de una entrada de la agenda telefónica	175
Borrado de todas las entradas de la agenda telefónica	175
Visualización del número de la llamada	
Cómo funciona	176
Leer las entradas y llamar	176
Borrado de entradas	177
Borrado de todas las entradas	177
Configuración - sondidos de llamada	
Encendido y apagado de la luz intermitente	178
Encendido y apagado de la sEÑAL de llamada	178
Ajuste del volumen de la señal de llamada	179
Tono de la señal de llamada	179

Configuración - marcación por tonos/pulsos - interrupción hook/flash - PABX (centralita telefónica automática privada) - PIN	
Marcación por tonos/pulsos	180
interrupción hook/flash	180
PABX (centralita telefónica automática privada)	181
PIN (código de identificación personal)	181
Llamadas de emergencia - Generalidades	
Generalidades	182
Desarrollo de una llamada de emergencia	182
Llamadas de emergencia - Programación	183
Cómo guardar un mensaje de llamada de emergencia	183
Cómo escuchar un mensaje de llamada de emergencia	184
Como guardar números de llamada de emergencia	184
Determinación de la cantidad de ciclos	186
Pausa tras un ciclo no satisfactorio	186
Duración de la conexión activa	187
Registro del transmisor SOS manual	188
Alcance del transmisor SOS manual	188
Activación/desactivación del modo de llamada de emergencia	189
Interrupción del modo de llamada de emergencia	189
Llamadas de emergencia en caso de caída de la red	189
Puertos de salida complementarios	
Salida para audífonos	190
Salida para auriculares	190
Reconfiguración	190
Funcionamiento durante un corte del suministro eléctrico	191
Pasos a seguir en caso de que su teléfono no funcione	
Información general	191
No aparecerá ningún número cuando suene el teléfono	191
Si el teléfono no funciona haga lo siguiente	192
Anexo	
Cuidado y mantenimiento	192
Garantía	192
Marcado CE	193
Eliminación	193
Especificaciones técnicas	193

Información preliminar

Contenido del embalaje

Este teléfono se suministra con los accesorios siguientes:

- estación base del teléfono
- auricular
- cable de conexión del auricular
- cable de línea telefónica
- Transmisor SOS manual con cordón para colgar
- Brazalete ajustable para el transmisor de radio
- tarjeta de garantía
- instrucciones de funcionamiento
- tarjeta para números de marcación rápida

Conexión del teléfono

1. Inserte el cable de conexión del auricular (cable espiral) en la entrada marcada con el símbolo de un teléfono y que está situada en el lado izquierdo de la estación base. Conecte el otro extremo del cable al auricular.
2. Conecte el conector más pequeño del cable de línea telefónica a la entrada marcada con la palabra "LINE", situada en la parte posterior de la estación base. Inserte el conector de mayor tamaño en el cajetín de su línea telefónica.
3. Inserte el conector del cable del adaptador de corriente en la entrada marcada "AC 9 V" de la estación base. Enchufe el adaptador de corriente a un tomacorriente eléctrico de 230 V.

¡Advertencia!

No coloque el teléfono cerca de aparatos de televisión, pantallas de visualización de datos (VDU), ventiladores, etc. para mantener al mínimo el riesgo de interferencias. No coloque el teléfono donde pueda quedar expuesto a luz directa del sol o cerca de una fuente de calor. Utilice solamente el cable de teléfono suministrado o un cable equivalente homologado internacionalmente.

Controles e indicadores

Parte frontal

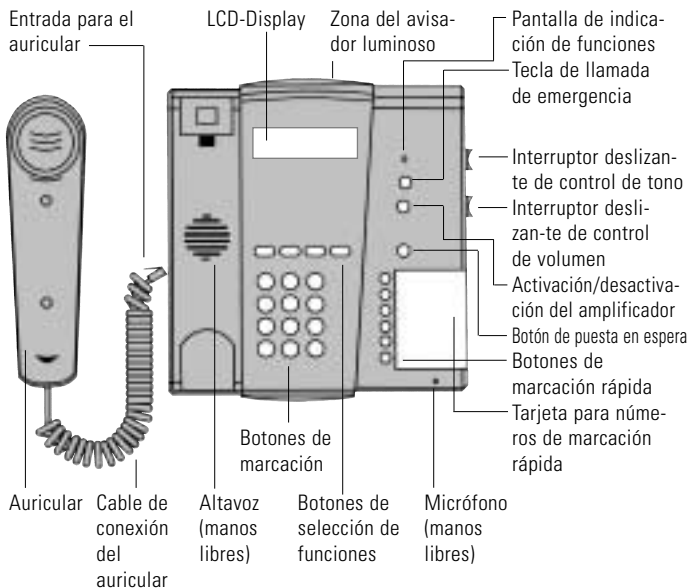

Parte trasera

Interruptor deslizable de control de volumen del tono de llamada

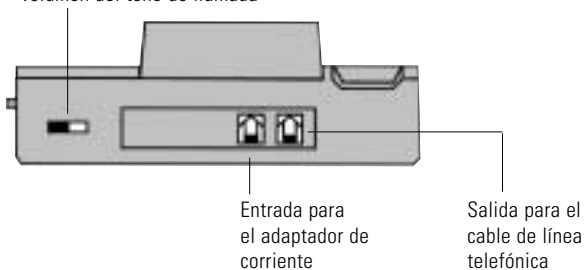

Parte inferior

Salida para audífonos (2,5 mm)

Salida de audio (3,5 mm)

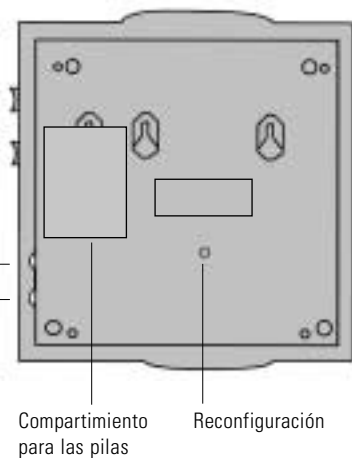

Botones y sus funciones



Botón del altavoz:

- permite utilizar el teléfono en modo de "manos libres": mantiene la línea ocupada y cuelga
- activa o desactiva el modo de "multiconferencia" durante una llamada.



Botón de localización, p.ej.: para transferir llamadas cuando el teléfono está conectado a una red telefónica



Tecla de programación: Inicio del proceso de funcionamiento y almacenamiento



Rellamada



Tecla de llamada de emergencia



Activación /desactivación del amplificador



Botón de puesta en espera



Interruptor deslizable de control de volumen



Interruptor deslizable de control de tono



Botones de marcación rápida





Iniciar la programación de la configuración sin PIN





Iniciar la programación de la configuración con PIN

Utilización del teléfono



Cómo hacer una llamada

1. Descuelgue el auricular o pulse el botón 
2. Marque el número deseado.
3. Para finalizar la llamada, cuelgue el auricular o pulse el botón 

Cómo contestar una llamada

1. El teléfono suena.
2. Descuelgue el auricular o pulse el botón 
3. Para finalizar la llamada, cuelgue el auricular o pulse el botón 

Cómo utilizar la función altavoz del teléfono durante una llamada

1. Pulse el botón  para activar la función altavoz del teléfono durante una llamada. El altavoz del auricular seguirá funcionando.
2. Tendrá la opción de colgar el auricular y continuar la llamada utilizando el altavoz y micrófono incorporado en la estación base.
3. Pulse el botón  para desactivar la función altavoz del teléfono.

Nota:



Podrá finalizar la llamada si pulsa el botón  mientras que el auricular está colgado en su receptáculo.

Último número marcado

1. Descuelgue el auricular.
2. Si pulsa el botón  se marcará el número de la última llamada realizada.

Rellamada de los últimos 5 números de teléfono marcados





Los últimos 5 números de teléfono marcados se guardarán en el teléfono automáticamente.

1. Pulse .
2. Pulse  y  para avanzar de una entrada a otra.
3. Una vez aparezca en la pantalla el número que está buscando, levante el receptor.
El número seleccionado se marcará automáticamente.



Nota:

El receptor deberá estar en la base mientras selecciona el número de teléfono al que desea volver a llamar.

Borrado de los últimos números de teléfono marcados

1. Pulse .
2. Pulse  y  para avanzar de una entrada a otra.
3. Pulse  para borrar la entrada actualmente seleccionada.
En la pantalla del teléfono aparecerá el mensaje „OK ?”.
Pulse  para confirmar su selección.

Borrado de todos los números de teléfono marcados



1. Pulse .
2. Pulse  y mantenga esta tecla pulsada durante 2 segundos.
En la pantalla del teléfono aparecerá el mensaje „OK ?”.
Pulse  para confirmar su selección.

Ajuste de los controles de volumen, agudos y graves del auricular



El volumen del auricular puede ajustarse durante una llamada utilizando el interruptor deslizable de "volumen" situado en el lado derecho de la estación base.

Puede activar el amplificador complementario pulsando el botón 

Cuando se activa el amplificador complementario, el volumen del auricular puede subirse hasta unos 30 dB. Si está conectada la amplificación, la pantalla de estado se encenderá junto con el símbolo  de la pantalla del teléfono. El amplificador permanecerá activado cuando cuelgue el auricular en su receptáculo. Para desactivar el amplificador complementario, pulse de nuevo el botón 



También podrá aumentar unos 10 dB más los tonos agudos o graves utilizando el control del tono (interruptor deslizable situado en la parte derecha de la estación base).

Puesta en espera (HOLD)

Esta función le permite interrumpir provisionalmente una conversación, sin finalizar la llamada. Pulse el botón  para interrumpir provisionalmente la conversación.

Cómo insertar una pausa de marcación (centralita PABX)

Pulse el botón  para interrumpir la marcación durante 1-6 segundos.

Botón de localización (rellamada de registro)





Esta función es necesaria para activar ciertas características del sistema T-Net.

Si pulsa el botón  la línea telefónica se interrumpirá durante un cierto intervalo de tiempo (configuración no modificable de 260 mseg.).

Teclas de marcación con un solo toque



Asignación de números de teléfono a las teclas de marcación con un sólo toque

Se pueden programar con cualquier número de teléfono las 6 teclas de marcación rápida y la tecla  VIP.

1. Pulse  y después .
2. Introduzca el código "01" y el "número de teléfono" deseado.
El número de teléfono se asignará a la tecla **M1**.
3. Introduzca el código "02" y el "número de teléfono" deseado.
El número de teléfono se asignará a la tecla **M2**.
4. Introduzca el código "03" y el "número de teléfono" deseado.
El número de teléfono se asignará a la tecla **M3**.
5. Introduzca el código "04" y el "número de teléfono" deseado.
El número de teléfono se asignará a la tecla **M4**.
6. Introduzca el código "05" y el "número de teléfono" deseado.
El número de teléfono se asignará a la tecla **M5**.
7. Introduzca el código "06" y el "número de teléfono" deseado.
El número de teléfono se asignará a la tecla **M6**.
8. Introduzca el código "07" y el "número de teléfono" deseado.
El número de teléfono se asignará a la tecla .
9. Pulse  para guardar los cambios. Introduzca otro código o pulse  para salir del menú de configuración.

Uso de las teclas de marcado con un solo toque

Extraiga el teléfono de la base o pulse la tecla .

Si pulsa una de las teclas   o la tecla  se marcará automáticamente el número de teléfono guardado en dicha tecla.

Borrado de una teclas de marcado con un solo toque

1. Si pulsa una de las teclas **M1** ... **M6** o la tecla **M♥** se marcará automáticamente el número de teléfono guardado en dicha tecla.
2. Pulse **R** para borrar la entrada actualmente seleccionada.
En la pantalla del teléfono aparecerá el mensaje „**OK ?**“.
Pulse **P** para confirmar su selección.

Borrado de todas teclas de marcado con un solo toque

1. Si pulsa una de las teclas **M1** ... **M6** o la tecla **M♥** se marcará automáticamente el número de teléfono guardado en dicha tecla.
2. Pulse **R** y mantenga esta tecla pulsada durante 2 segundos.
En la pantalla del teléfono aparecerá el mensaje „**OK ?**“.
Pulse **P** para confirmar su selección.

Agenda telefónica

Uso de la agenda telefónica

Se pueden guardar en la agenda telefónica nombres y números. Una vez guardado un número de teléfono, puede llamar a dicho número pulsando muy pocas teclas.

Se pueden guardar en la agenda hasta 30 números de teléfono. Cada número de teléfono puede contener hasta 20 dígitos.

Guardar nombre/número

Para crear nuevas entradas en la agenda telefónica, siga estos pasos:

1. Pulse **P** y después **#**.
2. Introduzca el código "80" para una nueva entrada.
3. Introduzca con el teclado el número de teléfono deseado. Pulse **R** para borrar el último dígito introducido.
4. Pulse **P** para guardar el número de teléfono y empezar a introducir el nombre.
5. Pulse la tecla correspondiente tantas veces como sea necesario para seleccionar la letra deseada (véase la siguiente tabla). Pulse **R** para borrar la última letra introducida.
6. Pulse **P** para completar el proceso de programación. .

Tecla	Letra/carácter				
1	1				
2	A	B	C		2
3	D	E	F		3
4	G	H	I		4
5	J	K	L		5
6	M	N	O		6
7	P	Q	R	S	7
8	T	U	V		8
9	W	X	Y	Z	9
0	-	0			

Realizar llamadas telefónicas desde la agenda telefónica

1. Pulse **P** y después **#**.
2. Introduzca el código **"81"** para acceder a la agenda telefónica.
3. Pulse ***** y **#** para pasar de página entre entradas.
4. Levante el receptor o pulse la tecla  para marcar el número seleccionado.

Borrado de una entrada de la agenda telefónica

1. Avance hasta la entrada deseada tal y como se describe en el apartado "Realizar llamadas telefónicas desde la agenda telefónica".
2. Pulse **R** para borrar la entrada seleccionada.
En la pantalla del teléfono aparecerá el mensaje **"OK ?"**.
Pulse **P** para confirmar su selección.

Borrado de todas las entradas de la agenda telefónica

1. Acceda a la agenda telefónica tal y como se describe en el apartado "Realizar llamadas telefónicas desde la agenda telefónica".
2. Pulse **R** y mantenga esta tecla pulsada durante 2 segundos.
En la pantalla del teléfono aparecerá el mensaje **"OK ?"**.
Pulse **P** para confirmar su selección.

Visualización del número de la llamada

Cómo funciona







El número de la persona que le está llamando aparecerá en la pantalla del teléfono. El teléfono es compatible con ambos sistemas actuales (DTMF/FSK). Su teléfono guardará automáticamente los 5 últimos números de llamadas recibidas. Si la memoria está llena, se borrará la entrada más antigua.

¡Importante!

La visualización del número que llama sólo funcionará si este servicio es proporcionado por su compañía telefónica. Pregunte a su compañía telefónica.

Leer las entradas y llamar

Los últimos 5 números de teléfono reconocidos se guardarán automáticamente en el teléfono.

1. Pulse 
2. Pulse  y  para avanzar de una entrada a otra. (Sólo aparecerán en la pantalla los 10 primeros dígitos del número de teléfono. Pulse  para ver el resto del número de teléfono. Pulse esta tecla  de nuevo para ver la fecha y la hora en que se recibió la llamada).
3. Una vez aparezca en la pantalla el número de teléfono deseado, levante el receptor o pulse 
Se marcará el número seleccionado.

Nota:

El receptor debe estar apoyado en la base cuando seleccione el número de teléfono.

Borrado de una entrada

1. Avance hasta la entrada deseada tal y como se describe en el apartado "Leer las entradas y llamar".
2. Pulse **R** para borrar la entrada seleccionada.
En la pantalla del teléfono aparecerá el mensaje „**OK ?**".
Pulse **P** para confirmar su selección.

Borrado de todas las entradas

1. Acceda a la agenda telefónica tal y como se describe en el apartado "Leer las entradas y llamar".
2. Pulse **R** y mantenga esta tecla pulsada durante 2 segundos.
En la pantalla del teléfono aparecerá el mensaje „**OK ?**".
Pulse **P** para confirmar su selección.

Configuración – Sonidos de llamada

Encendido y apagado de la luz intermitente

También puede indicar las llamadas entrantes con una luz intermitente. La luz intermitente aparece en la parte posterior del teléfono.

1. Pulse **P** y después **#**
2. A continuación, introduzca uno de los dos códigos siguientes:
 - a. Código **"40"** para apagar la luz intermitente.
 - b. Código **"41"** para encender la luz intermitente; el símbolo luminoso aparecerá en la pantalla del teléfono.
3. Pulse **P** para guardar la configuración.
4. Introduzca otro código o pulse **P** para salir del menú de configuración.

Nota:

La luz no funcionará en el caso de un corte del suministro eléctrico.

Encendido y apagado de la señal de llamada

1. Pulse **P** y después **#**
2. Introduzca uno de los dos códigos siguientes:
 - a. Código **"20"** para apagar la señal de llamada.
 - b. Código **"21"** para encender la señal de llamada.
3. Pulse **P** para guardar la configuración.
4. Introduzca otro código o pulse **P** para salir del menú de configuración.

Ajuste del volumen de la señal de llamada

Se puede ajustar el volumen de la señal de llamada moviendo el interruptor deslizante situado en la parte posterior del teléfono.

Tono de la señal de llamada

Puede seleccionarlo entre 7 señales acústicas diferentes de llamada.

1. Pulse **P** y después **#**
2. Introduzca el código **"23"**. La configuración actual de la señal aparecerá en la pantalla.
3. Pulse las teclas numéricas 1-7 para modificar la señal de llamada.
4. Pulse **P** para guardar la configuración.
5. Introduzca otro código o pulse **P** para salir del menú de configuración.

Configuración - Marcación por tonos/pulsos – Interrupción “Hook/Flash” – PABX (Centralita Telefónica Automática Privada) – PIN

Marcación por tonos/pulsos

1. Pulse **P** y después **#** .
2. Introduzca uno de los tres códigos siguientes:
 - a. Código **“10”** para la marcación por tonos
 - b. Código **“11”** para la marcación por pulsos (33% M/B)
 - c. Código **“12”** para la marcación por pulsos (40% M/B)
3. Pulse **P** para guardar la configuración.
4. Introduzca otro código o pulse **P** para salir del menú de configuración.

Nota:

Hoy en día, la mayor parte de las conexiones telefónicas utilizan la marcación por tonos.

Interrupción Hook/Flash

Puede configurar la tecla de la interrupción Flash a diferentes tiempos de interrupción. Esta configuración normalmente no tiene por qué ser alterada cuando el teléfono se conecta a un sistema telefónico superior (véase el manual de funcionamiento del sistema telefónico).

1. Pulse **P** y después *****
2. Introduzca el PIN de cuatro dígitos **“XXXX”** (el código PIN predefinido del teléfono es **“0000”**).
3. Ahora puede introducir uno de los siguientes códigos:
 - a. El código **“700”** establece el tiempo de la interrupción Flash en **“90 ms”**,
 - b. El código **“701”** establece el tiempo de la interrupción Flash en **“110 ms”**,
 - c. El código **“702”** establece el tiempo de la interrupción Flash en **“130 ms”**,
 - d. El código **“703”** establece el tiempo de la interrupción Flash en **“260 ms”**o
 - e. El código **“704”** establece el tiempo de la interrupción Flash en **“600 ms”**.

4. Pulse **P** para guardar los cambios.
5. Introduzca otro código o pulse **P** para salir del menú de configuración.

Pausa – PABX (Centralita Telefónica Automática Privada)

Puede modificar la duración de la pausa de marcación (1-6 segundos). La pausa normalmente no tiene por qué ser alterada cuando el teléfono se conecta a un sistema telefónico superior (véase el manual de funcionamiento del sistema telefónico).

1. Pulse **P** y después *****
2. Introduzca el PIN de cuatro dígitos de la unidad **"XXXX"**.
(El código PIN predefinido del teléfono es **"0000"**).
3. Introduzca el código **"720"**.
4. Introduzca la pausa de marcación con las teclas numéricas 1-6.
5. Pulse **P** para guardar los cambios.
6. Introduzca otro código o pulse **P** para salir del menú de configuración.

PIN (Código de identificación personal)

Algunas de las funciones de su teléfono están protegidas por un código PIN. El código PIN predefinido del teléfono es **"0000"**. Si modifica el PIN, asegúrese de anotar en algún sitio el número introducido.

1. Pulse **P** y después *****
2. Introduzca el PIN de cuatro dígitos **"XXXX"** (el código PIN predefinido del teléfono es **"0000"**).
3. Introduzca el código **"600"**.
4. A continuación, introduzca el nuevo código PIN de cuatro dígitos **"XXXX"**.
5. Para confirmar la introducción de su nuevo PIN, tecléelo de nuevo.
6. El código PIN se guardará automáticamente una vez introducido el último dígito.
7. Introduzca otro código o pulse **P** para salir del menú de configuración.

Llamadas de emergencia - Generalidades

Generalidades

El modo de llamada de emergencia debe activarse mediante programación. Se pueden almacenar hasta 8 números que se marcan sucesivamente cuando se ha activado una llamada de emergencia mediante la tecla SOS del teléfono o mediante el transmisor SOS manual incluido en el volumen de suministro. Opcionalmente pueden adquirirse más transmisores SOS manuales como accesorios aparte.

En el modo de llamada de emergencia, ésta tiene prioridad frente a las demás funciones del teléfono. De este modo, las llamadas entrantes se rechazan si en el mismo momento se está enviando una llamada de emergencia.

Se puede grabar un mensaje de llamada de emergencia personalizado. El destinatario de la llamada de emergencia escucha el mensaje y sabe cómo proceder.

Desarrollo de una llamada de emergencia

Asegúrese de que el destinatario de la llamada de emergencia tiene ajustado el procedimiento de marcación multifrecuencia. Esto es imprescindible para poder establecer una comunicación telefónica con la persona que pide socorro.





Persona que pide socorro	Destinatario de la llamada de emergencia
<p>Pulsa la tecla de llamada de emergencia del teléfono o activa la llamada de emergencia con el transmisor SOS manual.</p> <p>El teléfono de llamada de emergencia se ajusta automáticamente al modo de manos libres.</p> <p>La conversación puede finalizarse con la tecla .</p>	<p>El teléfono suena. Descuelga el auricular. Se oye el mensaje de llamada de emergencia. Pulsa la tecla 5 (confirmación) y se detiene el mensaje de llamada de emergencia.</p> <p>Conversación con la persona que pide socorro.</p>

Llamadas de emergencia – Programación

Si se ajusta el modo de llamada de emergencia, se debe llevar a cabo la siguiente programación:

1. Grabación de un mensaje de llamada de emergencia
2. Grabación de los números de llamada de emergencia.
3. Ajuste de la cantidad de ciclos.
4. Ajuste de la pausa tras un ciclo no satisfactorio.
5. Ajuste de la duración de la conexión activa.
6. Registro del transmisor SOS manual.
7. Activación del modo de llamada de emergencia.

Cómo guardar un mensaje de llamada de emergencia

1. Pulse la tecla  y, a continuación, la tecla .
2. Introduzca el PIN de cuatro dígitos del aparato "**XXXX**" (el código PIN en el estado de entrega es "**0000**").
3. Introduzca el código "**354**"; en la pantalla aparece "Start".
4. Mantenga la tecla  pulsada mientras graba el mensaje de llamada de emergencia (máximo 20 segundos).
5. Para finalizar la grabación, suelte la tecla .

Vuelva a introducir un código o pulse la tecla  para salir del menú de configuración.

Observación:

Una vez que se acepta una llamada de emergencia, el mensaje de llamada de emergencia se reproduce automáticamente. El mensaje, por una parte, debe ser breve (máx. 20 segundos) y por otra, debe contener toda la información que el destinatario necesita para poder prestar ayuda inmediatamente.

Cómo escuchar un mensaje de llamada de emergencia

1. Pulse la tecla **P** y, a continuación, la tecla *****.
2. Introduzca el PIN de cuatro dígitos del aparato "**XXXX**" (el código PIN en el estado de entrega es "**0000**").
3. Introduzca el código "**355**"; aparece "Start" en la pantalla.
4. Pulse la tecla **P**. Aparece "Play back" en la pantalla y se reproduce la grabación.

Vuelva a introducir un código o pulse la tecla para salir del menú de configuración.

Cómo guardar números de llamada de emergencia

Pueden guardarse hasta 8 números de teléfono diferentes en la memoria de números de emergencia. Si se activa una llamada de emergencia, se marcan sucesivamente los números de emergencia. Cada número de emergencia puede tener 20 dígitos como máximo.

1. Pulse la tecla **P** y, a continuación, la tecla *****.
2. Introduzca el PIN de cuatro dígitos del aparato "**XXXX**" (el código PIN en el estado de entrega es "**0000**").
3. **Memoria 1:** Introduzca el código "**311**" seguido del número de llamada de emergencia deseado, o bien
4. **Memoria 2:** Introduzca el código "**312**" seguido del número de llamada de emergencia deseado, o bien
5. **Memoria 3:** Introduzca el código "**313**" seguido del número de llamada de emergencia deseado, o bien
6. **Memoria 4:** Introduzca el código "**314**" seguido del número de llamada de emergencia deseado, o bien

7. **Memoria 5:** Introduzca el código "315" seguido del número de llamada de emergencia deseado, o bien
8. **Memoria 6:** Introduzca el código "316" seguido del número de llamada de emergencia deseado, o bien
9. **Memoria 7:** Introduzca el código "317" seguido del número de llamada de emergencia deseado, o bien
10. **Memoria 8:** Introduzca el código "318" seguido del número de llamada de emergencia deseado.
11. Pulse la tecla  para guardar los cambios.

Vuelva a introducir un código o pulse la tecla  para salir del menú de configuración.

Observación:

Para que pueda realizarse una llamada de emergencia, debe haber guardado al menos un número de emergencia.

Determinación de la cantidad de ciclos

Un ciclo se define como la marcación sucesiva y una sola vez de todos los números de llamada de emergencia programados. Con la cantidad de ciclos se determina cuántas veces deben marcarse los números de llamada de emergencia.

1. Pulse la tecla **P** y, a continuación, la tecla *****.
2. Introduzca el PIN de cuatro dígitos del aparato **"XXXX"** (el código PIN en el estado de entrega es **"0000"**).
3. Introduzca el código **"350"**.
4. Introduzca la cantidad de ciclos mediante las teclas numéricas del 1 al 8.

La tecla numérica 9 hace que el teléfono realice la llamada de emergencia hasta que se obtenga respuesta.

5. Pulse la tecla **P** para guardar los cambios.
6. Vuelva a introducir un código o pulse la tecla **P** para salir del menú de configuración.

Observación:

En el estado de entrega del teléfono están ajustados 3 ciclos.

Pausa tras un ciclo no satisfactorio

Se puede determinar la pausa (de 1 a 9 minutos) que el teléfono realiza tras un ciclo no satisfactorio y hasta el inicio de un nuevo ciclo.

1. Pulse la tecla **P** y, a continuación, la tecla *****.
2. Introduzca el PIN de cuatro dígitos del aparato **"XXXX"** (el código PIN en el estado de entrega es **"0000"**).
3. Introduzca el código **"351"**.

4. Introduzca la duración de la pausa mediante las teclas **P** numéricas del 1 al 9.
5. Pulse la tecla **P** para guardar los cambios.
6. Vuelva a introducir un código o pulse la tecla para salir del menú de configuración.

Observación:

En la pausa tras un ciclo, el indicador luminoso de llamada de emergencia parpadea; durante un ciclo, está encendido permanentemente.

Duración de la conexión activa

La "duración de la conexión activa" es el lapso de tiempo durante el cual se intenta comunicar con un número de emergencia. Si nadie acepta la llamada de emergencia, ésta finaliza tras un máximo de 90 segundos (estado de entrega del teléfono: 90 segundos). Si el destinatario acepta la llamada tras 60 segundos, p. ej., puede escuchar aún el mensaje de llamada de emergencia durante un máximo de 30 segundos.

Puede ajustarse una duración de entre 30 y 90 segundos.

1. Pulse la tecla **P** y, a continuación, la tecla *****.
2. Introduzca el PIN de cuatro dígitos del aparato "**XXXX**" (el código PIN en el estado de entrega es "**0000**").
3. Introduzca el código "**352**".
4. Introduzca la duración de la conexión activa mediante las teclas numéricas del 3 al 9 (máx. 90 segundos).
5. Pulse la tecla **P** para guardar los cambios.
6. Vuelva a introducir un código o pulse la tecla **P** para salir del menú de configuración.

Registro del transmisor SOS manual

El transmisor SOS manual debe registrarse para poder funcionar con el teléfono. Para registrar el transmisor SOS manual proceda de la siguiente manera:

1. Pulse la tecla **P** y, a continuación, la tecla *****.
2. Introduzca el PIN de cuatro dígitos del aparato **"XXXX"** (el código PIN en el estado de entrega es **"0000"**).
3. Introduzca a continuación uno de los códigos siguientes:
 - a. Código **"381"**; en la pantalla se muestra R1 para el primer transmisor de llamada de emergencia.
 - b. Código **"382"**; en la pantalla se muestra R2 para el segundo transmisor de llamada de emergencia.
 - c. Código **"383"** a código **"388"**; en la pantalla se muestra R3 a R8 para los transmisores manuales tercero a octavo, según el código marcado.
4. Pulse dos veces la tecla del transmisor SOS manual. Tras el registro satisfactorio se apaga la indicación R1 a R8 en la pantalla.
5. Vuelva a introducir un código o pulse la tecla **P** para salir del menú de configuración.

Observación:

En total pueden registrarse un máximo de 8 transmisores SOS manuales en el teléfono.

Alcance del transmisor SOS manual

Recomendamos comprobar el alcance del transmisor SOS manual, pues puede ser diferente según el tipo de edificio. El conocer con precisión el alcance evita fallos de funcionamiento. El alcance dentro de edificios es de hasta 30 metros; en el exterior es de hasta 80 metros.

Activación/desactivación del modo de llamada de emergencia

1. Pulse la tecla **P** y, a continuación, la tecla *****.
2. Introduzca el PIN de cuatro dígitos del aparato "**XXXX**" (el código PIN en el estado de entrega es "**0000**").
3. Introduzca a continuación uno de los dos códigos siguientes:
 - a. El código "**300**" desactiva el modo de llamada de emergencia.
 - b. El código "**301**" activa el modo de llamada de emergencia.
4. Pulse la tecla **P** para guardar los cambios.
5. Vuelva a introducir un código o pulse la tecla **P** para salir del menú de configuración.

Observación:

Para que pueda realizarse una llamada de emergencia, debe haber guardado al menos un número de emergencia.

Interrupción de llamadas de emergencia

Para interrumpir una llamada de emergencia que se haya activado accidentalmente, pulse la tecla **P** y, a continuación, la tecla **#**.

Modo de emergencia en caso de caída de red

Si hay 5 pilas AAA en el compartimiento para las pilas del teléfono, éste también funciona durante un corte del suministro eléctrico.

Asegúrese de que el adaptador de corriente está conectado a la red. De lo contrario, las baterías se descargarán muy rápidamente.

Puertos de salida complementarios

Salida para audífonos

Puerto estándar para audífonos con conector de 2,5 mm (para conectar audífonos PL-100 o PL-200, por ejemplo).

Salida para auriculares

Para conectar auriculares, sistemas de inducción magnética o similares.

Reset (Reconfiguración)

Puede pulsar un botón de la parte posterior del teléfono para restablecer todas las configuraciones del teléfono a las configuraciones predefinidas. Pulse este botón y manténgalo pulsado durante 2 segundos.

Esta función resulta útil si ha olvidado el código PIN del teléfono.

Configuraciones predefinidas:

Luz intermitente:	ACTIVADA
Teclas de marcación con un sólo toque:	Ninguna
Tecla VIP:	Ninguno
Memoria de rellamada:	Vacía
Memoria de visualización del número de llamada (CLIP):	Vacía
Agenda telefónica:	Vacía
Interrupción Hook/Flash:	260 ms
Pausa:	3 s
Tono de llamada:	1
Marcación por tonos/pulsos:	Marcación por tonos
Código PIN:	0000

Funcionamiento durante un corte del suministro eléctrico

En el caso de un corte del suministro eléctrico, podrá seguir utilizando el teléfono. Sin embargo, la luz intermitente no funcionará.

Si desea utilizar la función de visualización durante un corte del suministro eléctrico, puede introducir 5 pilas (micro o AAA) en el teléfono.

Nota:

Durante un corte del suministro eléctrico, no funcionará la luz intermitente del teléfono incluso si introduce pilas.

El símbolo de batería agotada aparecerá en la pantalla si las baterías están agotadas o si no están introducidas en el dispositivo. 

Pasos a seguir en caso de que su teléfono no funcione

Información general

Asegúrese de que el cable del teléfono no presenta daños y está conectado correctamente en su sitio. Desconecte cualquier equipo complementario, prolongadores de cable y otros teléfonos. Si tras esta acción el teléfono funciona, será indicativo de que la avería procede de dicho equipo complementario. Intente conectar su teléfono a otra línea telefónica, por ejemplo a la de un vecino. Si el teléfono funciona en esa línea, es posible que el problema esté en su línea telefónica. Llame a su compañía telefónica para notificar la avería.

No aparecerá ningún número cuando suene el teléfono

- La visualización del número de llamada es una función que debe proporcionar su proveedor del servicio.
- Si no aparece en la pantalla el número de llamada, significará que la información del número de llamada no está disponible o que el número de la persona que llama no está registrado. Esto también puede ocurrir cuando se recibe una llamada desde una centralita telefónica.
- Si el teléfono está conectado a una centralita, normalmente no funcionará la función de visualización del número de llamada.

Si el teléfono no funciona haga lo siguiente:

- asegúrese de que el adaptador de corriente está insertado correctamente en la estación base y en el tomacorrientes.
- asegúrese de que el cable de línea está insertado correctamente en la estación base y en el cajetín de la línea telefónica.
- conecte otro teléfono a su línea telefónica. Si funciona, será indicativo de que su teléfono está averiado.
- Utilice únicamente el cable de teléfono suministrado o un cable equivalente homologado internacionalmente.

Anexo

Cuidado y mantenimiento

Este teléfono es un aparato libre de mantenimiento. Si llegara a ensuciarse, pásele de vez en cuando un paño suave humedecido. Nunca alcohol, aguarrás u otros disolventes orgánicos.

No deje el teléfono expuesto al sol durante largos períodos de tiempo y protéjalo también contra altas temperaturas, humedad o altos niveles de vibración mecánica.

Garantía

Este teléfono es un aparato muy fiable. Sin embargo, si se produjese alguna avería a pesar de estar instalado correctamente y de haber sido utilizado de la manera adecuada, póngase en contacto con su distribuidor especializado o directamente con el fabricante. La garantía cubre la reparación y gastos de envío siempre que el aparato se devuelva en su embalaje original. Por lo tanto, no deseche el embalaje. La garantía quedará anulada en caso de que la avería resulte de una utilización incorrecta o de reparaciones inadecuadas efectuadas por personas no autorizadas (que hayan dañado el precinto de garantía del teléfono). Las reparaciones en garantía se efectuarán únicamente si se presenta la tarjeta de garantía debidamente completada por el distribuidor, o el certificado original de garantía en caso de que el teléfono haya sido adquirido directamente a través de nosotros. En cualquier caso, se deberá indicar también el número de serie del teléfono.



Marcado CE

Este teléfono cumple los requisitos para los equipos terminales de radio y telecomunicación establecidos en la Directiva europea 1999/5/CE y ha sido homologado conforme a dicha Directiva.

Su conformidad con la Directiva mencionada está confirmada por el marcado CE estampado en el teléfono.



Eliminación

Eliminación de equipos eléctricos y electrónicos usados (a respetar en los países de la Unión Europea y otros países europeos con un sistema de recogida independiente de este tipo de equipos)

El símbolo que aparece en el producto o en su embalaje indica que este producto no debe eliminar junto con el resto de desechos, sino que debe llevarse a un centro de recogida de residuos para el reciclado de equipos eléctricos y electrónicos. Desechando estos equipos correctamente contribuye de manera importante a la protección del medio ambiente y a su salud.

Desechar estos equipos incorrectamente pone en peligro el medio ambiente y su salud. El reciclaje del material ayuda a reducir la cantidad de materias primas utilizadas. Para más información sobre el reciclaje de este producto, póngase en contacto con las autoridades locales, su ayuntamiento o la tienda en la que compró el producto.

Especificaciones técnicas

Fuente de alimentación:	Primaria 220/230 V 50 Hz / 1000 mA - secundaria 9 V AC / 1000 mA
Dimensiones (Largo x Ancho x Alto):	210 mm x 227 mm x 70 mm
Peso:	860 g

D

Germany

Humantechnik GmbH

Im Wörth 25
D-79576 Weil am Rhein
Tel.: 0 76 21/ 9 56 89-0
Fax.: 0 76 21/ 9 56 89-70

CH

Switzerland

Humantechnik GHL AG

Rastatterstrasse 9
CH-4057 Basel
Tel.: 0 61/ 6 93 22 60
Fax.: 0 61/ 6 93 22 61

A

Austria
Eastern Europe

Humantechnik Austria

Sicklinger & Partner KEG
Wagnitzer Strasse 29
A-8401 Kalsdorf b. Graz
Tel./Fax.: ++43 3135/ 5 62 87

F/B

France
Belgium

SMS

Audio Electronique S.à.r.l.

138, Grand' Rue
F-68170 Rixheim
Tel.: ++33-3 89 44 14 00
Fax.: ++33-3 89 44 62 13

**For other service-partners
in Europe please contact:**

Humantechnik Germany

Tel.: ++49-76 21-9 56 89-0
Fax.: ++49-76 21-9 56 89-70
Internet: www.humantechnik.com
e-mail: info@humantechnik.com



HUMANTECHNIK