

RÅD OCH ANVISNINGAR

Att lägga trädgårdsskiffer är inte så svårt, som du kanske tror. Ta det bara lite lugnt i början, så går det säkert bra. Och räkna med, att nybörjare lägger cirka 2-4 m² under en kväll.

Studera den här instruktionen innan du börjar jobbet.

LYCKA TILL!

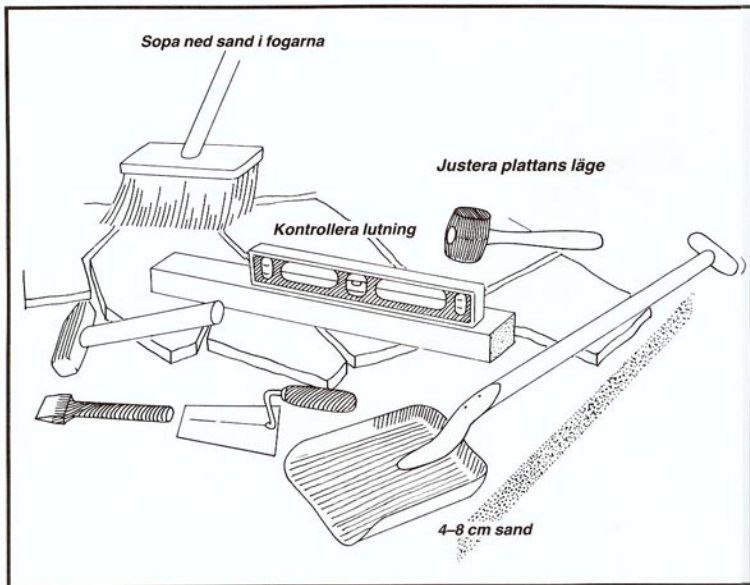

Börja med att skaffa fram lämpliga verktyg. Spade, mursiev, vattenpass, rätskiva och gummiklubba. Dessutom en hammare och en huggmejsel för justering av kanter. Har du tillgång till en kapmaskin, är det givetvis så mycket bättre.

Sedan måste du se till, att platsen, som skall beläggas, har ett bra underlag. Plattorna bör ligga på en 4-8 cm tjock sandbädd. Den här sandbädden kan – under arbetets gång – behöva justeras, eftersom skiffern varierar i tjocklek.

Om plattorna lägges i cementbruk, ska blandningen vara 1:3 och av jordfuktig konsistens. Detta för att lättare kunna justera bruksbädden. För att få bättre vidhäftning bör du – innan plattan knackas fast i rätt läge – slå ut några strängar cementslamma över sättbruket.



Välj trädgårdsskiffer med sågad kant för anslutning mot vägar och gräsmatta. (Ange vid beställningen hur många meter sågad kant som behövs.) I hophuggningen av övriga plattor kan då ske i anslutning mot dessa.

Låt gärna fogarna variera i bredd, så underlättas arbetet och du får samtidigt ett livfullare mönster.

När du huggar en platta, bör den ligga på ett fast och jämnt underlag. Helst så att den kant du skall bearbeta ligger fritt.

Därefter kan du tukta kanten genom att slå bit för bit med

en hammare, som helst har fyrkantig anslagsyta cirka 2x2 cm

Om plattorna skall delas, måste du hugga eller såga en kraftig skära runtom hela plattan med huggmejsel eller kapmaskin. Även kanten bör ha hugganvisning, där plattan skall delas.

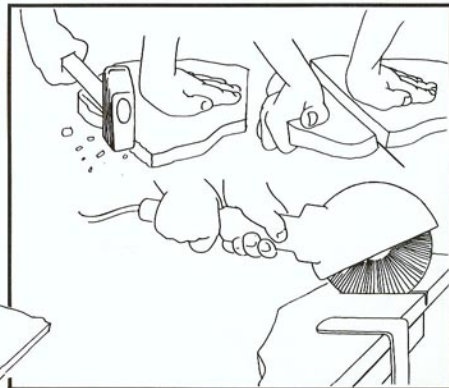

När sedan alla plattor ligger på plats återstår fogningen. Du kan välja mellan att så gräs i fogarna eller borsta ut sand över fogarna, så att fogarna fylls.

Om plattorna är lagda i bruk, skall fogarna fyllas med cementslamma. Därefter låter du fogbruket stelna i cirka 30 minuter. Sedan rengör du plattorna från fogbruk med en fuktad svamp. Byt vatten ofta och upprepa behandlingen flera gånger tills önskat resultat uppnåtts.

För att få fram skiffers naturliga lyster, är det ytterst viktigt att rengöringen görs noggrant.