

Diskmaskin SUPREMA 1 W/SS

**BRUKS OCH INSTALLATIONS-
ANVISNING**

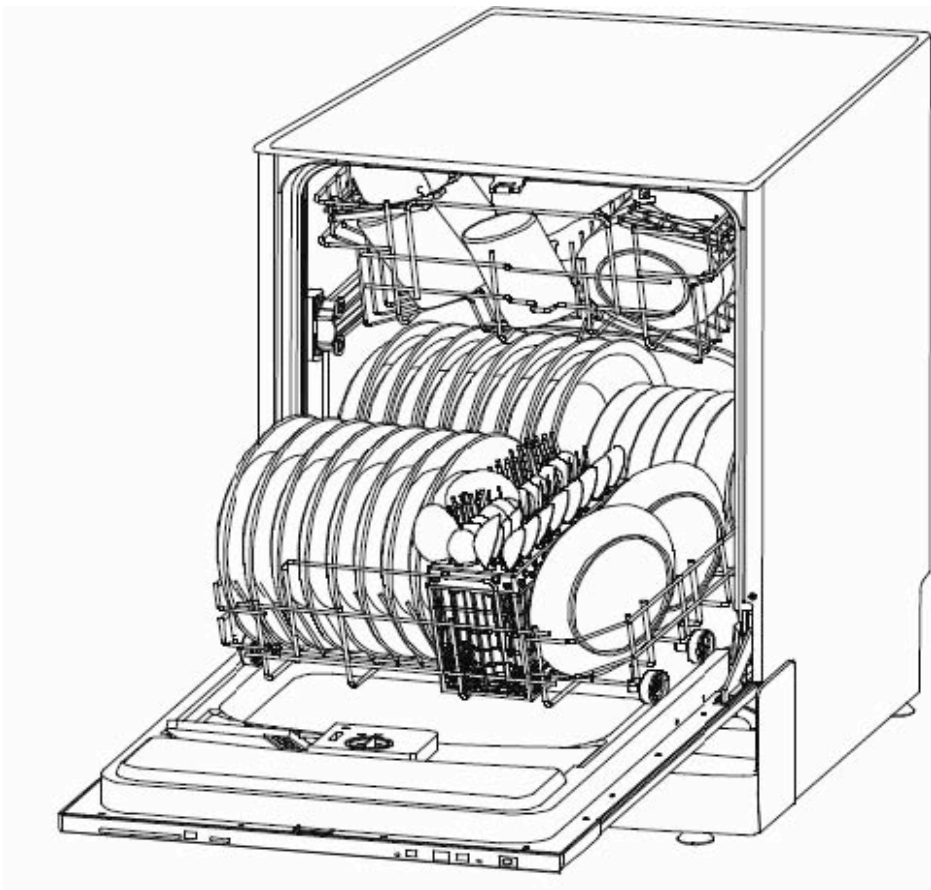



VIKTIGT!

LÄS IGENOM DENNA MANUAL NOGGRANT OCH SPARA DEN FÖR FRAMTIDA ANVÄNDARE! DENNA MANUAL INNEHÅLLER SÄKERHETSANVISNINGAR, ANVÄNDARINSTRUKTIONER, TIPS FÖR PROBLEMLÖSNINGAR ETC.



INNAN NI TILLKALLAR SERVICE!

GENOMLÄSNING AV AVSNITTET OM PROBLEMLÖSNINGAR HJÄLPER ER ATT LÖSA DE VANLIGASTE PROBLEMEN UTAN ATT BEHÖVA TILLKALLA EN PROFESSIONELL TEKNIKER.



OBSERVERA!

TILLVERKAREN FÖRBEHÅLLER SIG RÄTTEN ATT MODIFIERA PRODUKTER UTAN FÖREGÅENDE AVISERING.

INNEHÅLLSFÖRTECKNING

• SÄKERHETEN FÖRST

SÄKERHETSINFORMATION.....4
Läs igenom före användning av diskmaskinen!

• LÄR KÄNNA DIN DISKMASKIN

KONTROLLPANEL.....5
ÖVERSIKT AV DISKMASKINEN.....6

• LÄR DIG ANVÄNDA DIN DISKMASKIN

MJUKARE VATTEN.....6
DISKMEDEL.....8
SKÖLJ/GLANSMEDEL.....9
PLACERING AV DISK.....11-15
STARTA ETT DISKPROGRAM.....15-18
TÖMNING AV DISK.....18
FILTERSYSTEM.....18
RENGÖRING OCH UNDERHÅLL AV DIN DISKMASKIN.....18-21

• INNAN NI TILLKALLAR HJÄLP

PROBLEMLÖSNINGAR.....22-25
FELKODER.....25

• DIVERSE

ALLMÄN INFORMATION.....26
INSTALLATION.....28-32
SLUTKONTROLL FÖRE ANVÄNDNING.. 33
GARANTIVILLKOR.....34
KONTAKTA OSS.....35

VIKTIG SÄKERHETSINFORMATION



WARNING!

LÄS IGENOM FÖRE ANVÄNDNING!

ELSÄKERHET

CE This appliance complies with Directives 89/336/EEC, 73/23/EEC and following changes.

- **OBSERVERA!** Denna apparat måste jordanslutas. Vid eventuellt funktionsfel eller avbrott, reducerar jordanslutningen risk för en strömstöt genom att ta vägen med lägsta resistans.
- Tillverkaren avsäger sig allt ansvar för skador som uppstår genom ej jordad apparat.
- Under garantitiden skall alla reparationer på denna apparat endast utföras av auktoriserad tekniker.
- Använd aldrig maskinen om elledningen är skadad.
- Se sid 28-32 för installationsprocedur.

BARNSÄKERHET

- UTSÄTT ALDRIG MASKINEN FÖR VÅLD ELLER SLAG. STÅ ELLER SITT ALDRIG PÅ LUCKAN ELLER KORGGEJDRARNA. MASKINEN KAN TIPPA FRAMÅT.
- HÅLL BARN PÅ SÄKERT AVSTÅND FRÅN DISK- & SKÖLJ/GLANSMEDEL SAMT FRÅN ÖPPEN MASKIN DÅ DESSA KAN FINNAS KVAR PÅ INSIDAN.
- INSTRUERA BARN ATT ALDRIG LEKA MED MASKINEN.
- INSTRUERA OKUNNIGA PERSONER OM DE MÅSTE ANVÄNDA MASKINEN.

FÖRE ANVÄNDNING

VISSA FÖREMÅL ÄR OLÄMPLIGA FÖR MASKINDISK. SE LISTA PÅ SID 11. MANIPULERA INTE MED KONTROLLERNA. ATT TÄNKA PÅ NÄR NI LADDAR MASKINEN:

1. Placera aldrig vassa föremål, som knivar i närheten av luckpackningen.

2, Placera knivar med handtagen uppåt för att undvika skador.

ANVÄND ALLTID DISKMEDEL AVSETT FÖR MASKINDISK, EJ TVÅL ELLER TVÄTTMEDEL. ANVÄND ALDRIG LÖSNINGSMEDEL DÅ DESSA KAN ORSAKA EN EXPLOSION.

UNDER ANVÄNDNING

- VIDRÖR EJ VÄRMEELEMENTET UNDER ELLER DIREKT EFTER ANVÄNDNING.
- ANVÄND EJ MASKINEN OM INTE KÖKSLUCKAN ÄR PÅ PLATS. ÖPPNA LUCKAN MYCKET VARSAMT OM MASKINEN ÄR IGÅNG. RISKEN FINNS ATT VATTEN SKVÄTTER UT.

EFTER ANVÄNDNING

- HÅLL ALLTID DÖRREN STÄNGD FÖR ATT UNDVIKA TIPPNING.
- KONTROLLERA ATT BEHÅLLAREN FÖR DISKMEDEL ÄR TOM EFTER AVSLUTAT DISKPROGRAM.
- OM DISKMASKINEN INTE SKALL ANVÄNDAS UNDER EN LÄNGRE TID BÖR VATTENANSLUTNINGEN BORTKOPPLAS. SE SID 21, 29

LÄS OCH FÖLJ DENNA SÄKERHETSINFORMATION NOGGRANT INNAN NI ANVÄNDER DISKMASKINEN FÖR FÖRSTA GÅNGEN.

KONTROLLPANELEN

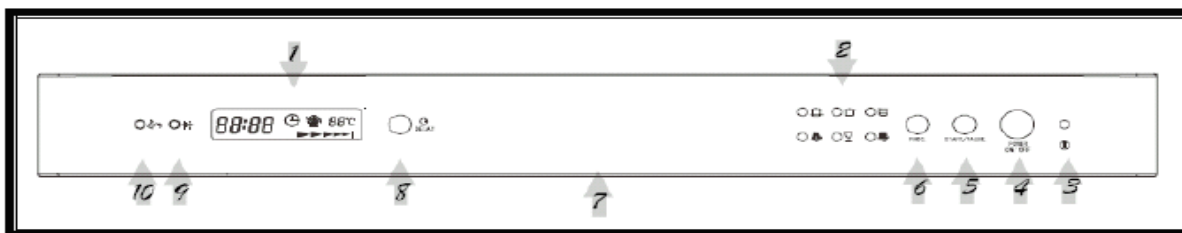

- 1 **Display:** Visar återstående tid, fördröjd starttid, programindikering, vattentemperatur, felkoder mm
- 2 **Indikeringslampor för valt program**
- 3 **Indikeringslampa "TILL":** Lyser när maskinen startas med startknappen.
- 4 **TILL/FRÅN-knapp:** För att slå på eller stänga av strömtillförseln.
- 5 **Start/Paus knapp:** Tryck på denna knapp för att starta eller stoppa diskmaskinen.
- 6 **Knapp för programval:** Tryck på knappen för val av diskprogram.
- 7 **Dörrlås:** Drag för att öppna luckan
- 8 **Knapp för fördröjd starttid:** Tryck på knappen för att ställa in önskad starttid.
- 9 **Varningslampor för mjukmedel och skölj/glansmedel:** Lyser när behållaren för mjukmedel eller skölj/glansmedel behöver påfyllning.
- 10 **Saltvarningslampa:** Fyll på mer salt om denna tänds

VARNING! SE UPP MED HETT VATTEN OCH ÅNGA NÄR NI ÖPPNAR LUCKAN

ÖVERSIKT AV DISKMASKINEN

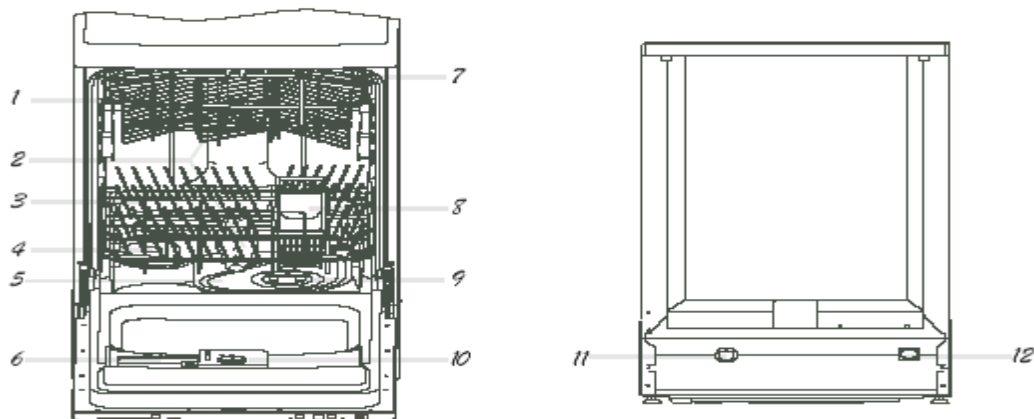

- | | | |
|-----------------------|-----------------------------|-------------------------------------|
| 1. JUSTERBAR ÖVERKORG | 5. HUVUDFILTER | 9. GROV/RENSFILTER |
| 2. SPOLARMAR | 6. DISKMEDELS-
BEHÅLLARE | 10. SKÖLJ/GLANS-
MEDELSBEHÅLLARE |
| 3. UNDERKORG | 7. ÖVERKORG | 11. AVLOPPS-
ANSLUTNING |
| 4. VATTEN”MJUKNING” | 8. BESTICKKORG | 12. VATTEN-
ANSLUTNING |

INFORMATION OM KEMIKALIER SOM ANVÄNDS TILL DISKMASKINEN

Diskmaskinen är försedd med justerbara behållare för skölj/glansmedel samt salt för mjukare vatten. Bästa diskresultat uppnås genom användning av separata diskmedel, skölj/glansmedel och salter då det möjliggör rätt dos av resp medel för just Ditt behov. Användning av ”2- i- 1” eller ”3- i- 1” tabletter kanske inte ger bästa resultat tillsammans med vattnet på just Din ort då de består av fördoserade kvantiteter av disk- & skölj/glansmedel samt salt och inte kan doseras för just Ditt individuella behov.

Om Ni tänker använda 2-i-1 eller 3-i-1 tabletter rekommenderar vi att Ni kontaktar tillverkaren av dessa före användning eller om Ni upplever dåliga diskresultat.

KORRIGERING TILL MJUKARE VATTEN

KALKEN I HÅRT VATTEN FORMAR KRISTALLER SOM LÄGGER SIG PÅ DISK OCH MASKINDELAR. **DENNA DISKMASKIN ÄR FÖRSEDD MED EN VATTENKORRIGERARE** SOM ANVÄNDER ETT SPECIALUTVECKLAT SALT VILKET ELIMINERAR KALK OCH MINERALER FRÅN VATTNET.

VARNING!

ANVÄND ENDAST SALT AVSETT FÖR DISKMASKINER I ER MASKIN.

OBS! OM NI ANVÄNDER 2-i-1 ELLER 3-i-1 TABLETTER SKALL NI INTE TILLFÖRA SALT ELLER SKÖLJ/GLANSMEDEL I MASKINEN EFTERSOM DESSA TABLETTER REDAN INNEHÅLLER DETTA.

NI RISKERAR OCKSÅ ÖVERSVÄMNING AV VATTEN ELLER SKUM.

PÅFYLLNING AV SALT I SALTBEHÅLLAREN

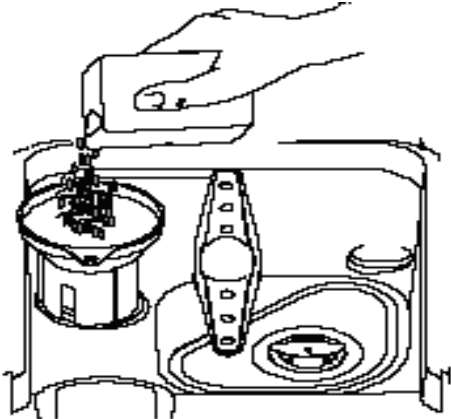

- LYFT UR UNDERKORGEN. SKRUVA AV OCH LYFT BORT LOCKET TILL SALTBEHÅLLAREN.
- VID 1:A GÅNGSPÅFYLLNING, FYLL BEHÅLLAREN MED CA 1 L VATTEN.
- PLACERA DEN MEDFÖLJANDE TRATTEN I HÅLET OCH HÅLL I CA 1,2 KG SALT. **OBS!** DET ÄR NORMALT ATT EN LITEN MÄNGD VATTEN KOMMER UPP UR HÅLET.

JUSTERING AV VATTENKORRIGERING

DET FINNS MÖJLIGHET ATT JUSTERA SALTMÄNGDEN SOM MJUKAR UPP HÅRT VATTEN VID DISKNING FÖR ATT ERHÅLLA BÄSTA DISKRESULTAT BEROENDE PÅ HÅRDHETEN I VATTNET PÅ JUST DIN ORT.

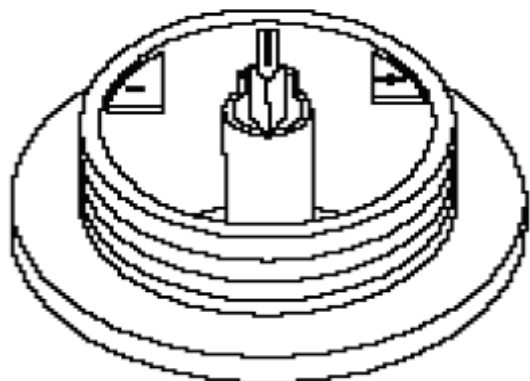

1. SKRUVA AV LOCKET FRÅN SALTBEHÅLLAREN.
2. VRID RINGEN PÅ TOPPEN AV BEHÅLLAREN MOTSOLS FRÅN ”-” TECKNET MOT ”+” TECKNET BERÖENDE PÅ HÅRDHETEN I VATTNET SOM ANVÄNDS. SE TABELL NEDAN

JUSTERING SKALL GÖRAS ENLIGT NEDANSTÅENDE TABELL:

- OBSERVERA!**
1. SALTBEHÅLLAREN MÅSTE PÅFYLLAS NÄR INDIKERINGSLAMPAN LYSER. ÄVEN OM SALTBEHÅLLAREN ÄR FULL KAN LAMPAN LYSA TILLS SALTET LÖSTS UPP.
 2. ETT SKÖLJPROGRAM KAN KÖRAS FÖR ATT AVLÄGSNA SALTSPILL.
 3. RENGÖR BEHÅLLARENS ÖPPNING FRÅN SALTKRISTALLER

WATER HARDNESS			Selector Position	Salt consumption (gram/cycle)	Auto nomy (cycles/2kgs)
Clarke Degrees	°dH	mmol/l			
0-14	0-10	0-1.7	-	0	/
14-36	18-44	1.8-4.4	/	20	60
36-71	45-89	4.5-8.9	MED	40	40
71	89	8.9	+	60	25

Kontakta Er lokala vattenleverantör för uppgift om hårdheten i vattnet på Er ort.

DISKMEDEL

Hur mycket skall jag använda?

Använd låsspärren på behållarens nedre del för att öppna luckan för påfyllning av diskmedel. OBS! Se sid 16 – Tabell för diskprogram för rätt dosering av diskmedel.

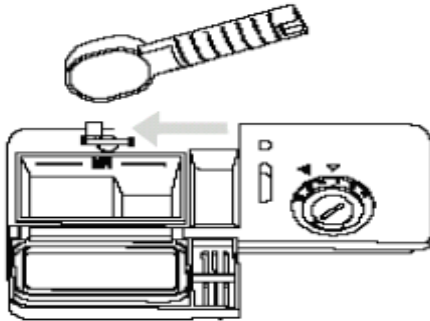

▲ VARNING!

DISKMEDEL ÄR FRÄTANDE! SE TILL ATT HÅLLA DET AVSKILJT FRÅN BARN.

OBSERVERA!

- FÖLJ ALLTID RÅDEN I DISKPROGRAMSTABELLEN FÖR RÄTT DOSERING. ÖVERFYLL ALDRIG BEHÅLLAREN.
- ÖVERDOSERA ALDRIG FÖR ATT UNDVIKA AVLAGRINGAR. (ENHETEN FÖR VATTENKORRIGERING TAR HAND OM DETTA)

JU HÅRDARE VATTEN DESTO MER DISKMEDEL KAN BEHÖVAS. JUSTERA DOSERINGEN I SMÅ STEG TILLS NI FUNNIT DEN NIVÅ SOM PASSAR ER.

SKÖLJ-& GLANSMEDEL

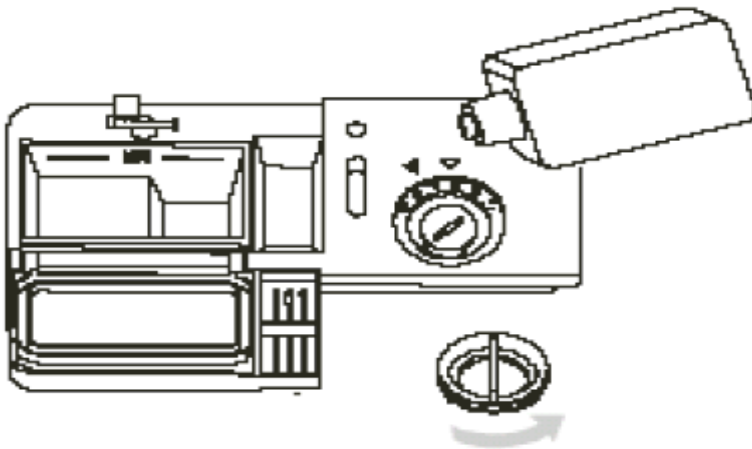

1. FÖR ATT ÖPPNA BEHÅLLAREN, VRID LOCKET TILL "ÖPPET"-PILEN (VÄNSTER) OCH LYFT AV DET.

2. HÅLL SKÖLJ/GLANSMEDELET I BEHÅLLAREN. ÖVERFYLL INTE.

3. STÄNG BEHÅLLAREN GENOM ATT ÅTERPLACERA LOCKET MOT "ÖPPET"-PILEN OCH VRID TILL HÖGER MOT "STÄNGT"-PILEN.

- SKÖLJ/GLANSMEDELET FRIGÖRS UNDER DEN SISTA SKÖLJNINGEN FÖR ATT FÖRHINDRA SPÅR OCH FLÄCKAR EFTER DISKVATTNET PÅ DEN FÄRDIGA DISKEN. DET PÅSKYNDAR OCKSÅ TORKNINGEN GENOM ATT VATTNET RINNER AV LÄTTARE.
- ER DISKMASKIN ÄR KONSTRUERAD FÖR FLYTANDE SKÖLJ/GLANSMEDEL. BEHÅLLAREN ÄR BELÄGEN PÅ LUCKANS INSIDA VID SIDAN AV DISKMEDELSBEHÅLLAREN. FÖR ATT FYLLA BEHÅLLAREN, ÖPPNA LOCKET OCH HÄLL MEDLET I BEHÅLLAREN TILLS NIVÅINDIKATORN BLIR HELT SVART. CA 100 ML FLYTANDE SKÖLJ/GLANSMEDEL GÅR I BEHÅLLAREN.
- VAR NOGA MED ATT INTE ÖVERFYLLA BEHÅLLAREN. DETTA KAN ORSAKA LÖDDRING. TORKA AV SPILL MED EN FUKTIG TRASA. GLÖM INTE ATT SKRUVA PÅ LOCKET INNAN NI STÄNGER LUCKAN.

OBS! OM NI HAR MJUKT VATTEN BEHÖVS EVENTUELLT INGET SKÖLJ/GLANSMEDEL. DETTA MÄRKES GENOM ATT EN TUNN FILM UPPSTÅR PÅ DISKEN.

JUSTERING AV SKÖLJ- OCH GLANSMEDELSDOS

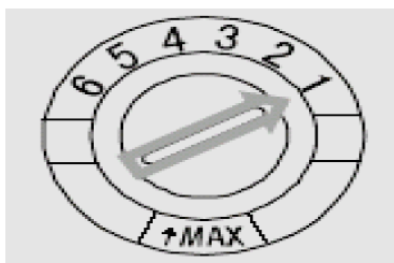

LIKSOM MED DISKMEDEL ÄR ÄVEN KVANTITETEN AV SKÖLJ- & GLANSMEDEL BEROENDE AV HÄRDHETEN I VATTNET PÅ DIN ORT.

FÖR STOR KVANTITET KAN ORSAKA LÖDDRING SAMT MATT ELLER STRIMMIG DISK. OM ERT VATTEN ÄR MYCKET MJUKT BEHÖVER NI EVENTUELLT INGET SKÖLJ- ELLER GLANSMEDEL. NI KAN ALLTID SPÅDA MEDLET MED LIKA MÄNGD VATTEN.

Justeringen av skölj- & glansmedel har sex positioner. STARTA ALLTID I LÄGE "1". OM PROBLEM UPPSTÅR MED FLÄCKAR ELLER DÅLIG TORKNING, ÖKA KVANTITETEN SKÖLJ/GLANSMEDEL GENOM ATT ÖPPNA LOCKET PÅ BEHÅLLAREN OCH VRID TILL LÄGE "2". OM DISKEN FORTFARANDE INTE TORKAR ELLER FLÄCKAR ÄNNU UPPSTÅR, VRID TILL NÄSTA HÖGRE LÄGE TILLS DISKEN ÄR FLÄCKFRI.

OBS! LÄS IGENOM AVSNITTET OM DISKMEDELSANVÄNDNING PÅ SID 16.

PÅFYLLNING AV BEHÅLLARE FÖR SKÖLJ- & GLANSMEDEL

– Om varningslampan för skölj/glansmedel (se kontrollpanelen) inte lyser kan man bedöma nivån genom den svarta punkten i nivåindikatorn. Punkten krymper i takt med att nivån sjunker. Låt aldrig nivån sjunka under ¼ full.

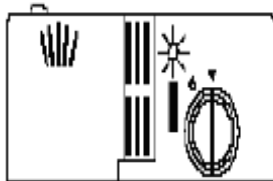

När nivån på skölj/glansmedlet avtar ändras storleken på den svarta punkten i nivåindikatorn enligt nedan:

- Full
- 3/4 full
- 1/2 full
- 1/4 full – Should refill to eliminate spotting
- Empty

PLACERING/LADDNING AV DISK

OBSERVERA!

FÖLJ DESSA RÅD FÖR DISKPLACERING FÖR ATT NÅ BÄSTA RESULTAT. UTSEENDE OCH ANTAL PÅ KORGAR KAN VARIERA PÅ ER MODELL.

FÖRE LADDNING!

- AVLÄGSNA ALLA MATRESTER
- TÖM ALL VÄTSKA I GLAS OCH KOPPAR
- MJUKA UPP VIDBRÄND MAT MED HETT VATTEN

PLACERA *INTE* DESSA FÖREMÅL I DISKMASKINEN

MÄSSINGSBESTICK

PANNOR MED TRÄHANDTAG

BESTICK HANDTAG AV TRÄ, PORSLIN ELLER PÄRLEMOR

PLASTFÖREMÅL SOM EJ TÅL VÄRME

ÄLDRE BESTICK MED LIMMADE DELAR

LINDADE BESTICK ELLER PANNOR

TENN- ELLER KOPPAR-FÖREMÅL

STÅLFÖREMÅL SOM KAN ROSTA

TRÄTALLRIKAR

FÖREMÅL GJORDA MED AV SYNTETISKA FIBRER (T.EX TVÄTTSVAMPAR)

SKÖRT, REPARERAT MÅLAT/DEKORERAT PORSLIN

OBSERVERA:

Diska inte bestick av rostfritt stål och silver tillsammans. Järn/stålföremål kan rosta ner och korrodera andra föremål. Aluminium tenderar att svartna. Koppar, tenn och mässing korroderar.

ANVÄNDNING AV ÖVERKORGEN

ÖVERKORGEN ÄR AVSEDD FÖR SKÖRARE LÄTTARE FÖREMÅL SOM GLAS, KAFFE- & TEKOPPAR, TEFAT, ASSIETTER KANNOR OCH SMÅ KASTRULLER (FÖRUTSATT ATT DESSA INTE ÄR FÖR SMUTSIGA).

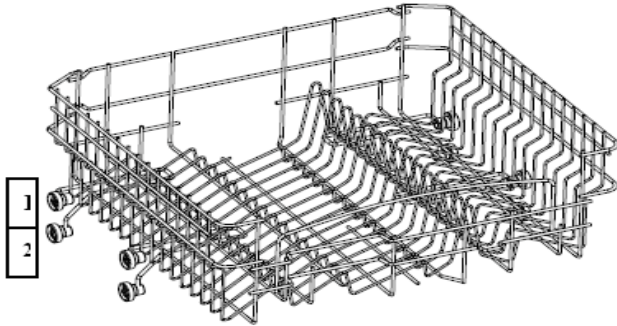

PLACERA DISKEN SÅ ATT DEN INTE FLYTTAS AV SPREJANDE VATTEN. VÄND ALLTID KOPPAR, GLAS OCH BYTTOR UPP OCH NED.

ER DISKMASKIN LEVERERAS MED EN JUSTERBAR ÖVERKORG ENLIGT BILD OVAN.

HÖJDEN KAN JUSTERAS GENOM ATT LÖSGÖRA DE FRÄMRE SKENCLIPSEN, TA UT HELA HYLLAN OCH LÅSA HJULEN PÅ DEN LÄGRE NIVÅN (POS 1 OVAN) ELLER HÖGRE NIVÅN (POS 2 OVAN) I SPÅRET PÅ SKENAN.

PLACERINGSGUIDE FÖR ÖVERKORG

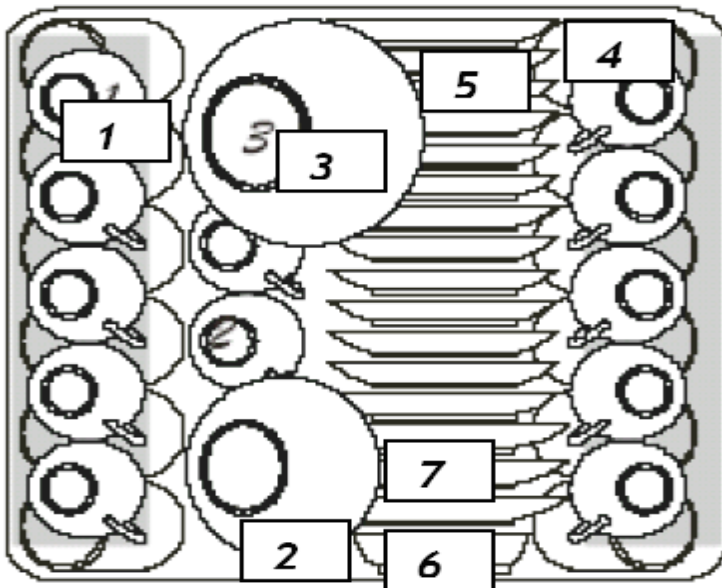

- 1 KOPPAR
- 2 SMÅ SERVERINGSSKÅLAR
- 3 STORA SERVERINGSSKÅLAR
- 4 GLAS
- 5 TEFAT
- 6 DJUPA SMÅFAT
- 7 ASSIETTER

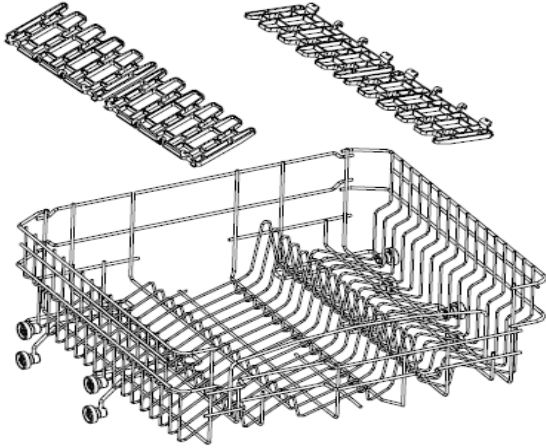

ÖVERKORGEN HAR 4 SIDOKLAFFAR, (SE VIDSTÅENDE BILD), 2 PÅ VARJE SIDA. DESSA KAN JUSTERAS TILL 2 LÄGEN. LÄGE 1, (HÖG), ELLER LÄGE 2, (LÅG). KLAFFARNA KAN FLYTTAS MELLAN DESSA LÄGEN GENOM ATT DE 2 PLASTGÅNGJÄRNEN LÄNGST UT PÅ VARJE KLAFF FÖRSIKTIGT BÄNDS PÅ OCH AV STÅLTRÅDSHYLLAN I ÖNSKAT LÄGE. VAR FÖRSIKTIG OM NI HAR LÅNGA NAGLAR.

LÄGE 1

DET ÖVRE LÄGET PASSAR FÖR VINGLAS OCH DRICKSGLAS. VINGLAS KAN PLACERAS UPP OCH NED SÅ ATT FOTEN LÅSES I KLAFFEN.

LÄGE 2

NÄR KLAFFARNA MONTERAS I DEN LÄGRE POSITIONEN LÅSER DE MINDRE GLAS, MUGGAR OCH KOPPAR. KONTROLLERA ALLTID ATT NI PLACERAR DISKEN OCH KLAFFARNA SÅ ATT KORGEN GÅR FRI I HÖJDLED MOT MASKINENS TAK NÄR NI SKJUTER IN DEN, VAR SÄRSKILT FÖRSIKTIG MED HÖGFOTADE GLAS SOM CHAMPAGNEGLAS, **KROSSRISK!**

PLACERINGSGUIDE FÖR UNDERKORG

PLACERA STÖRRE FÖREMÅL SOM ÄR SVÅRDISKADE I UNDERKORGEN: T.EX. KASTRULLER, PANNOR, GRYTOR, LOCK, SERVERINGSPORSLIN

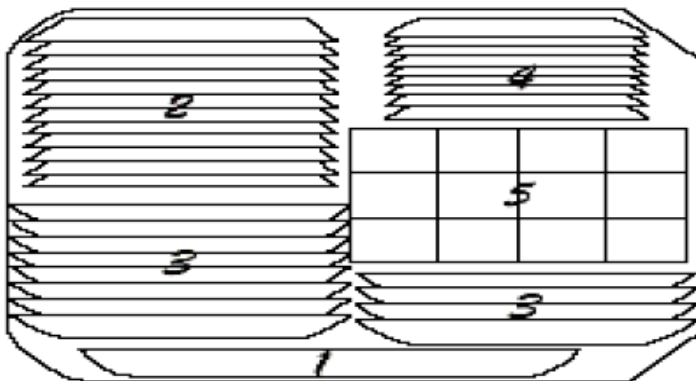

- 1 OVALA FAT**
- 2 NORMALSTORA TALLRIKAR**
- 3 DJUPA TALLRIKAR**
- 4 DESSERTTALLRIKAR**
- 5 BESTICKKORG**

- **GRYTOR, SERVERINGSSKÅLAR ETC MÅSTE ALLTID PLACERAS UPP OCH NED.**
- **DJUPA GRYTOR SKALL LUTAS SÅ ATT VATTNET RINNER UT**
- **KORGARNA I BOTTENHYLLAN KAN VIKAS NED SÅ ATT STÖRRE ELLER FLER GRYTOR OCH PANNOR FÅR PLATS**

BESTICKKORG

BESTICK SKALL ALLTID PLACERAS MED HANDTAGEN NEDÅT (MOT BOTTEN) I BESTICKKORGEN. LÅNGA FÖREMÅL, T.EX. SLEVAR, SKALL PLACERAS HORIZONTELLT I FRÄMRE DELEN AV ÖVERKORGEN.

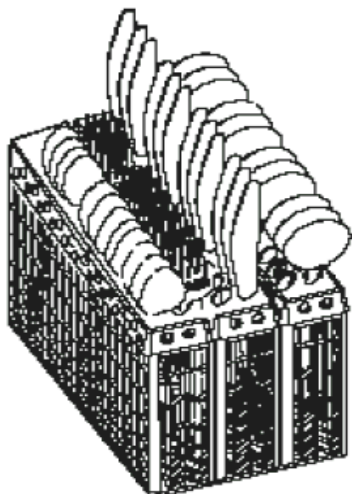

4 1	5 3	3 2
4 1	5 3	3 2
4 1	5 3	3 2
4 1	5 3	3 2
4 1	5 3	3 2
4 1	5 6	8 2
4 1	5 6	8 2
4 1	5 7	6 2

- 1 Gafflar
2. Soppskedar
3. Dessertskeदार
4. Teskeदार
5. Knivar
6. Serveringskeदार
7. Såslev
8. Serveringsgaffel



WARNING!

Låt inte något föremål sticka ut genom botten.

- **NÄR NI ÄR NÖJD MED PLACERINGEN AV ALL DISK SOM NI VILL DISKA OCH HAR TILLSATT PASSANDE DOS AV DISKMEDEL, (GLÖM INTE ATT KONTROLLERA MED TABELLEN PÅ SID 16 OM RÄTT DOSERING FÖR AKTUELLT DISKPROGRAM), KONTROLLERA ATT KORGARNA ÄR INSKJUTNA HELA VÄGEN IN I DISKMASKINEN OCH STÄNG LUCKAN.**
- **NI ÄR NU KLAR ATT STARTA ETT DISKPROGRAM**

STARTA ETT DISKPROGRAM

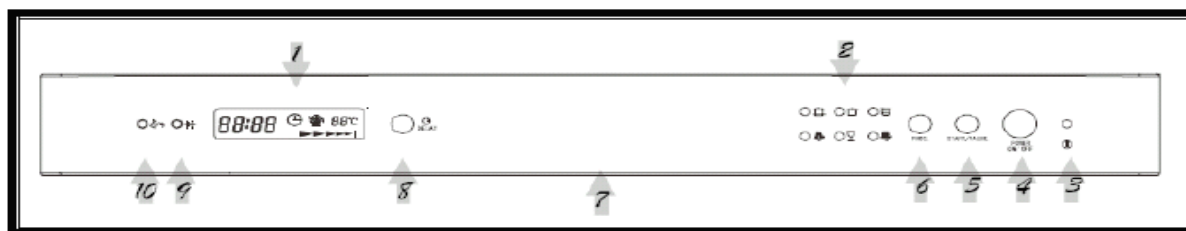

1. KONTROLLERA ATT STICKPROPPEN ÄR ANSLUTEN TILL VÄGGUTTAGET.
2. KONTROLLERA ATT VATTNET ÄR ANSLUTET MED FULLT TRYCK.
3. LADDA DISKMASKINEN (SE AVSNITTET PLACERING/LADDNING AV DISK, SID 11)
4. TILLFÖR DISKMEDEL (SE AVSNITTEN DISKMEDEL SAMT SKÖLJ- & GLANSMEDEL), SID 8-9.
5. VRID RATTEN, PLACERAD TILL HÖGER PÅ DISKMASKINEN, TILLS NUMRET ELLER SYMBOLEN FÖR ÖNSKAT PROGRAM VISAS (SE TABELL FÖR OLIKA DISKPROGRAM PÅ NÄSTA SIDA)
6. TRYCK PÅ "TILL/FRÅN" KNAPPEN. "TILL" LAMPAN LYSER OCH DISKFÖRLOPPET STARTAR







OBS!

Knappen för fördröjd starttid, (6 i figuren ovan), fördröjer starten med 30 minuter för varje intryckning. Ni kan fördröja starten upp till 9,5 timmar.

UNGEFÄRLIGA TIDER FÖR DE OLIKA DISKPROGRAMMEN

INTENSIV	NORMAL	EKONOMI	SKÖLJNING	GLAS	SNABB	BLÖTNING
134 min	114 min	111 min	50 min	74 min	48 min	8 min

TABELL FÖR OLIKA DISKPROGRAM

PROGRAM	SYMBOL	ANVÄNDNING	BESKRIVNING	DISKMED- EL FÖRDISK/ HUVUD- DISK	SKÖLJ/GLANS MEDEL
INTENSIV		För hårt smutsad disk som grytor, pannor, gratängformar samt intorkad smuts.	Fördiskning i varmt vatten Diskning 55°C Sköljning Sköljning 70°C Torkning	4 g före/ 20 g huvud	★
NORMAL	 (IEC-EN 50242)	För normalt smutsad disk som grytor, tallrikar, glas och lätt smutsiga pannor. Dagligt standardprogram	Fördiskning i kallt vatten Diskning 45°C Sköljning i kallt vatten Sköljning 70°C Torkning	4 g före/ 20 g huvud	★
EKONOMI		För lätt smutsad disk som tallrikar, glas, skålar och lätt smutsade pannor.	Diskning 45°C Sköljning i kallt vatten Sköljning 70°C Torkning	20 g huvud	★
SKÖLJNING		För disk som endast behöver sköljas och torkas.	Sköljning kallt vatten Sköljning 70°C Torkning		★
GLAS		En kortare diskning för lätt smutsad disk som ej kräver torkning.	Kort diskning 45°C Varm sköljning	15 g huvud	
SNABB		En kortare diskning för lätt smutsad disk som ej kräver torkning	Diskning 40°C Sköljning Sköljning 65°C	15 g huvud	
BLÖTNING		Nedblötning av disk som skall diskas senare samma dag.	Kort kall sköljning för att förebygga intorkad smuts		

ÖVERSVÄMNINGSSKYDD

ER BAUMATIC DISKMASKIN ÄR FÖRSEDD MED ETT ÖVERSVÄMNINGSSKYDD SOM AUTOMATISKT STÄNGER VENTILEN FÖR INKOMMANDE VATTEN OCH STARTAR AVLOPPSPUMPEN OM VATTEN FLÖDAR ÖVER. OM DETTA HÄNDER, STÄNG AV HUVUDVATTENKRANEN FÖRE NI TILLKALLAR SERVICE. OM DET LIGGER VATTEN PÅ BOTTEN I MASKINEN PÅ GRUND AV ÖVERFYLLNING ELLER EN LITEN LÄCKA SKALL DETTA AVLÄGSNAS FÖRE MASKINEN OMSTARTAS.

DETTA VISAS PÅ DISPLAYEN

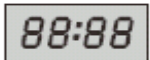

Digitala siffror: Visar fördröjd starttid, återstående tid samt felkoder



Fördröjningssymbol: Visas vid fördröjd starttid



Disksymbol: Visar att diskning pågår



Programindikering: Visas när ett diskprogram körs.
Flimrar inte vid stopp



Temperaturindikering: Visar disktemperaturen i alla lägen

GLÖMT NÅGON DISK?

GLÖMD DISK KAN LÄGGAS TILL NÄR SOM HELST INNAN DISKMEDELSLUCKAN ÖPPNATS.

- ÖPPNA LUCKAN NÅGOT FÖR ATT STOPPA DISKFÖRLOPPET
- VÄNTA CA 10 SEKUNDER. NÄR SPOLARMARNA STANNAT KAN LUCKAN ÖPPNAS HELT.
- LÄGG TILL GLÖMD DISK
- STÄNG LUCKAN. DISKMASKINEN STARTAR EFTER CA 10 SEKUNDER

HAR NI STÄLLT IN FEL DISKPROGRAM?

1. TRYCK PÅ "TILL/FRÅN" KNAPPEN FÖR ATT STOPPA DISKNINGEN
2. TRYCK PÅ PROGRAMKNAPPEN FÖR ATT VÄLJS NYTT PROGRAM
3. TRYCK ÅTER PÅ "TILL/FRÅN" KNAPPEN FÖR ATT STARTA DISKNINGEN

OBS! EVENTUELLT MÅSTE NYTT DISKMEDEL PÅFYLLAS OM PROGRAMMET KÖRT EN LÄNGRE TID. SE SID 8 FÖR DETTA

NÄR DISKPROGRAMMET ÄR SLUTFÖRT

NÄR DISKFÖRLOPPET I DISKMASKINEN ÄR SLUTFÖRT KOMMER DISPLAYEN ATT BLINKA I CA 8 SEKUNDER OCH LARMET ATT LJUDA. EFTER EN DISKNING MED FÖRDRÖJD STARTTID LJUDER INTE LARMET.

VI REKOMMENDERAR ATT NI VÄNTAR EN ½ TIMMA INNAN NI TÖMMER DISKEN UR MASKINEN EFTERSOM DEN FORTFARANDE ÄR VARM OCH LÄTTARE KAN KROSSAS SAMT FÖR ATT UNDVIKA SKÅLLSKADOR.

FILTRERINGSSYSTEM

FILTRERINGSSYSTEMET ÄR BEKVÄMLIGT PLACERAT, LÄTT ÅTKOMLIGT INNE I BOTTEN PÅ MASKINEN. I FILTREN FÅNGAS MATRESTER UPP FRÅN DISKVATTNET SOM DÄRMED KAN RECIRKULERA UNDER DISKFÖRLOPPET. FILTRERINGSSYSTEMET BESTÅR AV TRE DELAR: 1) HUVUDFILTER, 2) GROVFILTER OCH 3) FINFILTER.

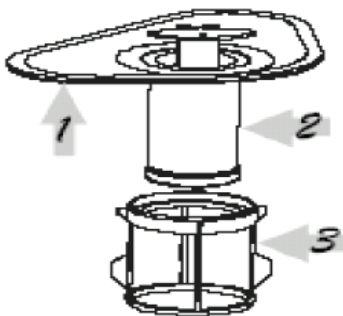

1. HUVUDFILTER

Mat- & smutspartiklar fångade i detta filter pulvreras av en speciell jetstråle från den undre spolarmen och sköljs bort med avloppsvattnet.

2. GROVFILTER

Större bitar, t.ex. flisor från ben och glas som kan täppa igen avloppet fångas upp i grovfiltret. För att avlägsna dessa bitar, **pressa varsamt på anvisningarna på filtrets topp och lyft ur det.**

3. FINFILTER

Detta filter samlar upp smuts och matrester i avloppsdelen och förhindrar att de returneras till disken under diskförloppet.

SKÖT OM ER DISKMASKIN!

RENGÖRING AV YTTRE YTOR PÅ ER MASKIN

- FÖR ATT RENGÖRA DE YTTRE YTORNA PÅ ER DISKMASKIN, (INKLUSIVE KONTROLLPANELEN), ANVÄND EN LÄTT FUKTAD TRASA OCH EFTERTORKA NOGA. **ANVÄND ALDRIG VASSA VERKTYG, SKURMEDEL ELLER LÖSNINGSMEDEL PÅ NÅGON DEL AV MASKINEN. VISSA PAPPERSHANDDUKAR KAN REPA.**

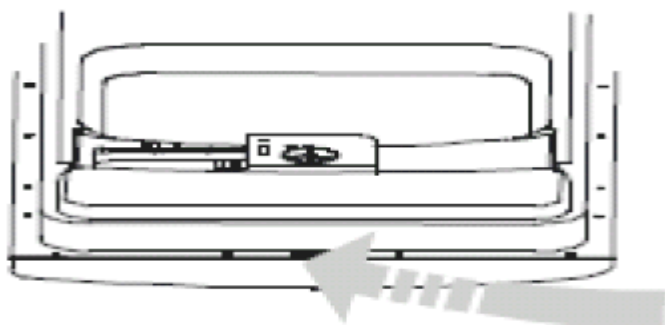

- RENGÖR ALLTID DÖRRKANTERNA MED EN MJUK VARMFUKTIG TRASA. ANVÄND INTE SPRAYFLASKA HÄR ELLER PÅ DÖRRPANELEN DÅ DETTA KAN SKADA LUCKLÅSET OCH ELEKTRISKA DELAR.

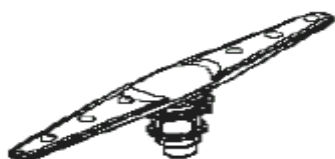

RENGÖRING AV SPOLARMARNA

SPOLARMARNA KRÄVER REGELBUNDEN RENGÖRING EFTERSOM AVLAGRINGAR FRÅN HÅRT VATTEN SÄTTER SIG I JETMUNSTYCKEN OCH LAGER. LOSSA MUTTERN OCH AVLÄGSNA BRICKAN PÅ TOPPEN AV SPOLARMEN FÖR ATT LÖSGÖRA DEN. TVÄTTA ARMEN I VARMT TVÅLVATTEN OCH RENGÖR JETMUNSTYCKENA MED EN MJUK BORSTE. SKÖLJ ORDENTLIGT OCH ÅTERMONTERA ARMEN.

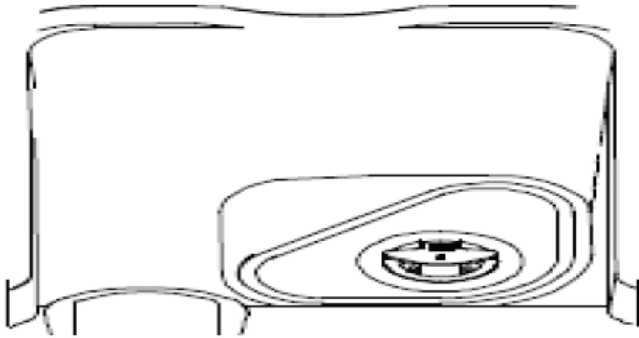

RENGÖRING AV FILTREN

- FILTERENHETEN MÅSTE HÅLLAS REN FÖR BÄSTA DISKRESULTAT. Avlägsna större matrester som fångats upp i filtret efter varje diskning genom att skölja ur det halvcirkelformiga filtret och koppen under rinnande vatten. **Lyft i handtaget på koppen för att ta ut filterenheten.**
- **Hela filterenheten skall rengöras minst en gång i månaden.**
- Använd en diskborste för att rengöra grovfiltret och finfiltret. Montera sedan ihop filterdelarna enligt figuren ovan och återplacera hela enheten på dess plats. Tryck ner för att låsa den.
- Felaktig återplacering av filtren kan påverka maskinens prestanda och skada disk samt maskindelar.
- **Varning! Kör aldrig maskinen utan att filtren är på plats!**
- **Varning!** För att undvika brännskador, vänta alltid minst 30 minuter för elementet att kallna innan Ni börjar rengöra maskinen invändigt.

SÅ HÄR BEHÅLLER NI DISKMASKINEN I GOTT SKICK

LÄMNA LUCKAN ÖPPEN NÅGOT efter varje diskning för att undvika att fukt och odörer blir kvar i maskinen.

DRA UR STICKPROPPEN före rengöring eller underhåll. Riskera aldrig en elektrisk stöt.

ANVÄND ALDRIG LÖSNINGSMEDEL ELLER KORROSIVA MEDEL för att rengöra maskinens ytor eller gummidelar. Använd endast trasa och varmt tvålatten. Använd en fuktig trasa och lite vinäger för att avlägsna fläckar och stänk inne i maskinen. Eller ett rengöringsmedel framtaget speciellt för diskmaskiner.

Kör ett diskprogram med tom maskin när **NI SKALL ÅKA PÅ SEMESTER**. Drag därefter ut stickproppen, stäng av vattnet och lämna luckan öppen något för att undvika fukt och dålig lukt.

MASKINEN ÄR FLYTTBAR men detta skall göras **STÅENDE UPPRÄTT**.

Matrester kan fastna på **TÄTNINGARNA**. Regelbunden rengöring med fuktig trasa eller svamp förhindrar att detta blir ett problem.

SKYDDA ER DISKMASKIN MOT FRYSNING

Om Er diskmaskin skall stå på en ouppvärmad plats över vintern, be en servicetekniker att:

1. Stänga av strömmen till diskmaskinen genom att skruva ur säkringen eller slå av automatsäkringen.
2. Stänga av vattentillförseln genom att demontera slangen för inkommande vatten från ventilen.
3. Töm vattnet i slangen och vattenventilen. (Använd en hink eller bunke)
4. Återanslut vattenslangen till ventilen.
5. Öppna plastlocket i botten på maskinen och fånga upp allt vatten i gummiluckan med en svamp.

**INNAN NI TILLKALLAR HJÄLP AV
SERVICETEKNIKER...**

NI KANSKE FINNER LÖSNINGEN PÅ PROBLEMET I NEDANSTÅENDE TABELL.

PROBLEM	MÖJLIG ORSAK	ÅTGÄRD
<i>Maskinen startar inte!</i>	Säkringen eller automatsäkringen har löst ut Strömmen är inte tillslagen Lågt vattentryck	Byt säkring eller återställ automatsäkringen Kontrollera att inga fler apparater är anslutna till samma grupp Kontrollera att maskinen är tillslagen och luckan helt stängd Kontrollera att vattenanslutningen är tät och kranen på Systemet är konstruerat för att skydda mot översvämning. Cirkulationspumpen stängs av och avloppspumpen startar. Kontakta en auktoriserad Baumatictekniker.
<i>Avloppspumpen stoppar inte!</i>	Översvämning Vissa ljud är normala Diskföremål står inte stadigt i korgarna eller något har tappats i korgen och ligger löst. Brum från motorer	Ljud från mjuka matrester och öppning av diskmedelslucka. Detta är inte några problem. Kontrollera att allting i korgarna är rätt och stadigt placerat. Diskmaskinen har inte använts regelbundet. Om den ej används ofta, kom ihåg att fylla upp och tömma den i gång i veckan. (Se tabell för programval) Detta håller tätningar fuktiga. Använd endast diskmedel avsett för maskindisk för att undvika överlöddning.
<i>Oljud!</i>		
<i>Lödder i diskutrymmet!</i>	Felaktigt diskmedel	
<i>Fläckar i diskutrymmet!</i>	Spillt sköljmedel Sköljmedel med färgämne har använts	Torka alltid av spillt sköljmedel omedelbart Använd aldrig skölj/glansmedel med färgämne

***Disken är inte torr!
Disken är inte ren!***

Behållaren för
skölj/glansmedel är tom
Fel diskprogram

Felplacering av disk

Fyll på skölj/glansmedel

Välj starkare program

Kontrollera att inget
föremål blockerar
spolararmar och
disk/sköljmedels-
behållaren

**För att avlägsna
fläckar:**

- Extremt hårt vatten
- Låg inströmnings-
temperatur
- För mycket disk
- Gammalt eller fuktigt
diskmedel
- Behållaren för
skölj/glansmedel är
tom
- Feldosering av
diskmedel

1. Ta ut alla
metallföremål ur
maskinen.
2. Tillsätt inte
diskmedel
3. Välj det längsta
programmet
4. Starta maskinen
och låt den gå i
18-22 minuter – då
har den kommit till
huvuddisk.
5. Öppna luckan och
håll 2 koppar vit
vinäger i botten på
maskinen.
6. Stäng luckan och
låt maskinen
fullfölja
programmet.
7. Om vinägern inte
fungerar, gör om
proceduren med $\frac{1}{4}$
kopp
citronkristaller i
stället för vinäger.

***Fläckar och beläggning
på glas och tallrikar!***

Glas mörktonas!

Kombination av mjukt vatten
och för mycket diskmedel

Använd mindre
diskmedel om Ni har
mjukt vatten och välj ett
kortare diskprogram.

***Gul eller brun
beläggning på
maskinens insidor!
Vit beläggning på
maskinens insidor!***

Te- eller kaffestänk

Använd en lösning av $\frac{1}{2}$
kopp blekmedel och 3
koppar varmt vatten för
att avlägsna fläckarna för
hand. Skölj noggrant.

Järnpartiklar i vattnet kan
orsaka en heltäckande
beläggning

Kontakta
vattenleverantören för ett
speciellt filter.

Hårda vattenmineraler

Använd en fuktig svamp

Diskmedelsbehållarens lock låser inte!

Knappen är ej i "FRÅN" läge

med diskmedel och skyddshandskar för rengöring av behållaren inuti. Använd aldrig annat rengöringsmedel än diskmedel då Ni riskerar överlödning
Ställ knappen i "FRÅN" läge och skjut lucklåset åt vänster
Omplacera disken rätt

Disk- & sköljmedel kvar i behållaren!

Disk blockerar behållaren

Normalt fenomen

Det flödar ut lite ånga genom ventilen i lucklåset under torkning och vattensköljning
Använd ett mildt slipmedel för att eliminera dessa märken för hand

Ånga!

Svarta eller grå märken på disken!

Aluminiumföremål har kommit i kontakt med disken

Detta är normalt

En liten mängd rent vatten runt utloppet på bakre delen av maskinens botten håller vattenpackningen insmord. Kräver ingen åtgärd.

Vatten står kvar i botten på maskinen!

Spillning från överfylld skölj/glansmedelsbehållare

- Var noga med att inte överfylla behållaren
- Spillt skölj/glansmedel kan orsaka överlödning som leder till översvämning
- Torka bort all överflödigt spill med en fuktig trasa

Diskmaskinen läcker!

Diskmaskinen står ej i nivå

Kontrollera med justeringsskruvarna att maskinen står rätt
Försäkra Er om att Ni inte använder skölj/glansmedel och salt tillsammans med 3-i-1 tabletter
Kontrollera med justerings-skruvarna att

3-i-1 tabletter

Maskinen står ej i nivå

Luckan öppnar sig!

maskinen står rätt och
kontrollera att
toppskruvarna som fäster
maskinen i
köksinredningen, inte
lyfter maskinens vikt

VARNING!

VID EN EVENTUELL ÖVERSVÄMNING, VRID AV HUVUDKRANEN INNAN NI TILLKALLAR SERVICETEKNIKER. OM DET LIGGER VATTEN I BOTTEN AV DISKUTRYMMET PÅ GRUND AV ÖVERSVÄMNING ELLER ETT LITET LÄCKAGE, SKALL DETTA AVLÄGSNAS FÖRE MASKINEN ÅTERSTARTAS.

FELKODER – VAD DE BETYDER

OM ETT EVENTUELLT FEL UPPSTÅR PÅ ER DISKMASKIN KOMMER EN KOD BESTÅENDE AV "E" SAMT ETT NUMMER FRÅN 1-7 ATT VISAS PÅ DISPLAYEN

ANVÄND FÖLJANDE TABELL FÖR ATT UTLÄSA VAD SOM ÄR FEL

OBS! TILLKALLA ALLTID EN AUKTORISERAD BAUMATICTEKNIKER VID BEHOV AV REPARATION

KOD	SYM TOM	ORSAK	ÅTGÄRD
"E1"	LÄNGRE FYLLNINGSTID	KRANEN ÄR INTE ÖPPEN	Kontrollera att vattenslangen inte är skadad eller viken
"E2"	LÄNGRE AVLOPPSTID	AVLOPPSRÖRET PLACERADES FÖR HÖGT VID INSTALLATIONEN	Kontrollera att avloppssystemet är enligt instruktionen och inte förlängt
"E3"	LÄNGRE UPPVÄRMNINGSTID – ÖNSKAD TEMPERATUR UPPNÅS EJ	FEL PÅ TEMPERATURSENSOR ELLER VÄRMEELEMENT	Tillkalla auktoriserad servicetekniker
		FÖR MYCKET INKOMMANDE VATTEN	Överdoserings. 3-i-1 tablett tillsammans med salt och skölj/glansmedel=överdosering
"E4"	ÖVERSVÄMNING	OBS! DET FINNS FLERA ORSAKER TILL	Det kan också vara problem

		EN "E4" INDIKERING. SE ANVÄNDARAVSNITTET I DENNA INSTRUKTION FÖR RIKTLINJER OM HUR MAN UNDVIKER ÖVERSVÄMNING FÖR LÅG SPÄNNING ELLER FEL PÅ RELÄET.	med vattentrycket.
"E5" *	MASKINEN STÄNGS INTE AV AUTOMATISKT- PROGRAMMET STOPPAR INTE	*DETTA FEL UPPSTÅR EJ PÅ VISSA MODELLER TERMISTOR	Tillkalla auktoriserad servicetekniker
"E6"	AVBRUTEN STRÖMKRETS		Tillkalla auktoriserad servicetekniker
"E7"	KORTSLUTNING	TERMISTOR	Tillkalla auktoriserad servicetekniker

VARNING!

OM ÖVERSVÄMNING UPPSTÅR, STÄNG AV VATTNET VID KRANEN INNAN NI TILLKALLAR SERVICETEKNIKER. OM DET LIGGER VATTEN I BOTTEN PÅ MASKINEN PÅ GRUND AV ÖVERSVÄMNING ELLER EN LITEN LÄCKA, SKALL DETTA AVLÄGSNAS FÖRE DISKMASKINEN ÅTERSTARTAS.

ALLMÄN INFORMATION OM ER DISKMASKIN

BAUAMATIC DISKMASKINSMODELL SUPREMA ÄR KONSTRUERAD FÖR ER BEKVÄMLIGHET. UTÖVER SAMMA FUNKTIONER SOM FINNS PÅ DE FLESTA DISKMASKINER HAR DEN ETT FLERTAL EXTRA KARAKTÄRSDRAG

AAA

Diskmaskinens prestanda –

Er diskmaskin har en A-klassad diskprestanda, en A-klassad torkprestanda och en A-klassad energieffektivitet.



Felalarm – Display med felkoder informerar Er om något onormalt sker i maskinen.

14
PROGRAM

14 diskprogram – Ni

kan välja program beroende på smutsnivå. Som intensivdisk, normaldisk, ekonomi, sköljning, glas, snabb, fördiskning mm.



Justerbar

överkorg – Även större disk får plats på grund av den justerbara överkorgen.



Fördröjd starttid –

Möjliggör startfördröjning av diskprogrammet mellan 1 till 9,5 timmar, för fullt utnyttjande av billigare elektricitet. Eller Er bekvämlighet att programmet avslutas precis när Ni vill.



Saltvarningsindikator –

När saltnivån sjunker tänds denna signal på kontrollpanelen som talar om att det är dags för påfyllning av salt så maskinen kan behålla sin optimala prestanda.



Temperaturdisplay

– Visar disktemperaturen. Förhindrar skällning vid lucköppning.



Indikator för skölj/glansmedel -

När sköljmedelsnivån sjunker tänds denna signal på kontrollpanelen som talar om att det är dags för påfyllning av sköljmedel så maskinen kan behålla sin optimala prestanda.



Rosfritt stål –

Ni behöver inte oroa Er för rost och fläckar i diskutrymmet.



1-fas –

Maskinen är 1-faskopplad för enklaste installation och underhåll. Försök att fördela belastningen mellan faserna genom att inkoppla maskinen till en ej så belastad fas.



4 olika disktemperaturer –

för intensiv, normal, ekonomi, sköljning, glas och snabbprogrammen kan i välja disktemperatur före Ni startar programmet.



Automatisk avstängningsfunktion

– Stänger av strömmen automatiskt efter diskning.



Språkdisplay –

Diskmaskinens display visar 5 olika språk – engelska, spanska, franska, italienska och tyska.



Indikering av

återstående tid – längden på återstående programtid visas klart på displayen så Ni säkert vet när disken är färdig.

INSTALLATIONSINST

OBS! DISKMASKINEN SKALL INSTALLERAS AV EN PROFESSIONELL TEKNIKER.

INSTALLATION AV DISKMASKINEN

FÖRBEREDELSE

KONTROLLERA FÖLJANDE PUNKTER FÖR PLATSEN NI VALT INNAN NI INSTALLERAR MASKINEN :

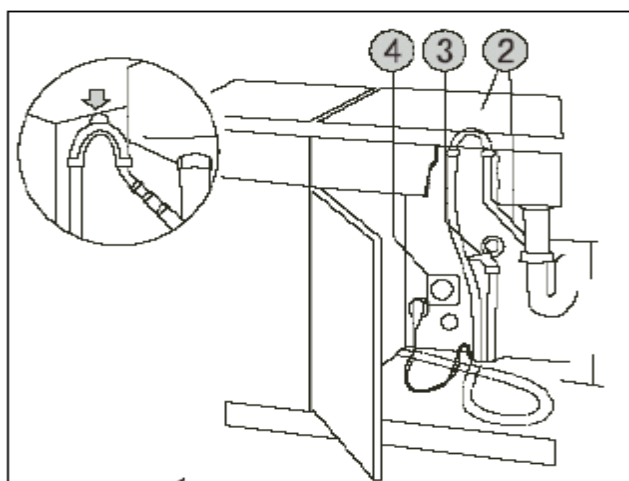

- Nära ett eluttag. 4 i figuren.
- Sidobeläget skåp för enkel dragning av avloppsslang
- Nära diskbänken så Ni har nära till vatten, 3 i figuren, och avlopp, 2 i figuren.

INSTALLATION AV DISKMASKINEN I KÖKSINREDNINGEN

DISKMASKINENS YTTERMÅTT I MM:

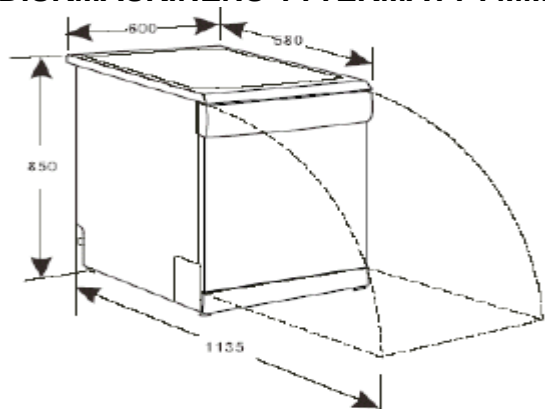

Om diskmaskinen skall installeras vid hörnskåp – kontrollera att plats finns för öppen lucka

Avståndet mellan toppen på maskinen och bänkskiva skall vara mindre än 5 mm. Kontrollera att luckan passar in.

PLACERA DISKMASKINEN I NIVÅ

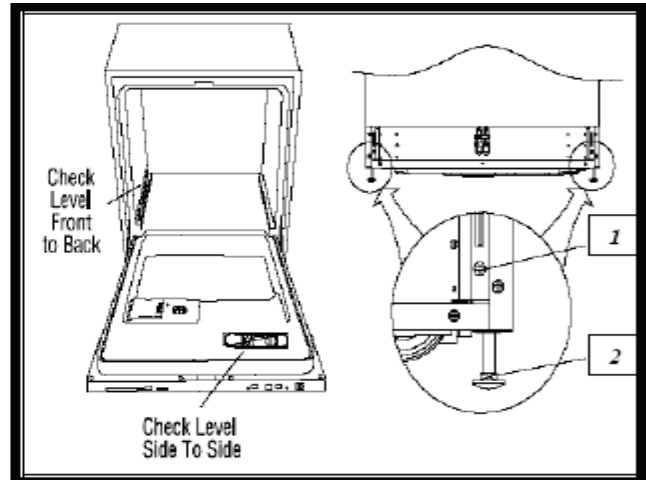
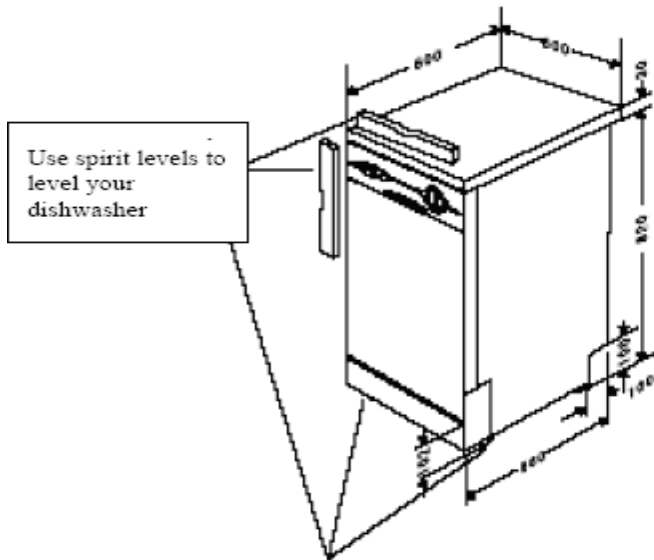

1. ADJUSTER POLE TO ADJUST HEIGHT OF BACK FOOT.
2. TO ADJUST THE HEIGHT OF FRONT FOOT BY SPANNER OR WRENCH.

DE BAKRE FÖTTERNA KAN JUSTERAS FRÅN DISKMASKINENS FRONT GENOM ATT VRIDA SKRUVARNA PÅ HÖGER OCH VÄNSTER SIDA OM DISKUTRYMMET. ANVÄND EN SKIFTNYCKEL FÖR ATT JUSTERA DE FRÄMRE FÖTTERNA OCH VRID DE FRÄMRE FÖTTERNA TILLS DISKMASKINEN ÄR I NIVÅ, (SE "MARKERING 2" I FIGUREN OVAN). NÄR NI VRIDER JUSTERINGSTÅNGEN MEDURS KOMMER DEN BAKRE FOTEN ATT HÖJA DISKMASKINEN. (SE "MARKERING 1" I FIGUREN OVAN). "FÖRHÖJDA" FÖTTER MEDLEVERERAS FÖR ATT ANVÄNDAS OM MASKINEN MONTERAS UTAN TOPPSKIVA.

VATTENANSLUTNING (SE FIGUR NEDAN)

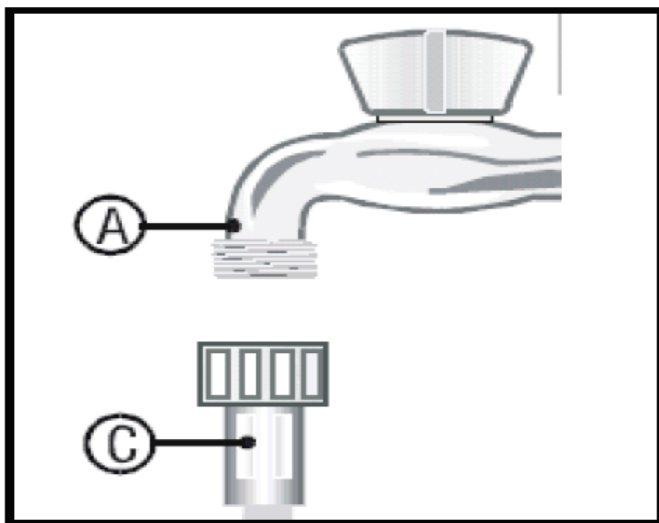

Anslut **slang C** till **kallvattenkranen A** med en $\frac{3}{4}$ tums anslutning och kontrollera att det är tätt. Om vattenledningen är ny eller inte har använts under en lång tid, låt vattnet rinna och kontrollera att det är klart och fritt från smutspartiklar. Om anslutningen blockeras skadas maskinen. Kontrollera att vattentrycket ligger inom området som anges på typskylten.

ANSLUT INTE TILL VARMVATTENSYSTEMET.

Om maskinen är försedd med ett aqua stop system måste detta monteras vertikalt (pekande uppåt), ej nedåt eller åt sidorna.

AVLOPPSANSLUTNING (SE FIGUR NEDAN)

- Avloppsslangens böjda ände skall hakas i det stående avloppsröret eller överkanten på slasken.

Kontrollera under installationen att:

- Avloppsslangen inte är skadad eller vriden
- Slangändan måste placeras mellan 40 cm och 100 cm höjd i förhållande till toppen av diskmaskinen. (SE FIGUREN NEDAN)
- Slangändan får aldrig placeras i vatten
- Avloppsslangen får aldrig vara längre än max 1 m. Eventuell förlängning måste ha samma innerdiameter. Dessutom måste maxhöjden för placering av slangens reduceras från 100 cm till 40 cm vid en förlängning.
- Avloppsröret måste ha en innerdiameter på min 4 cm.

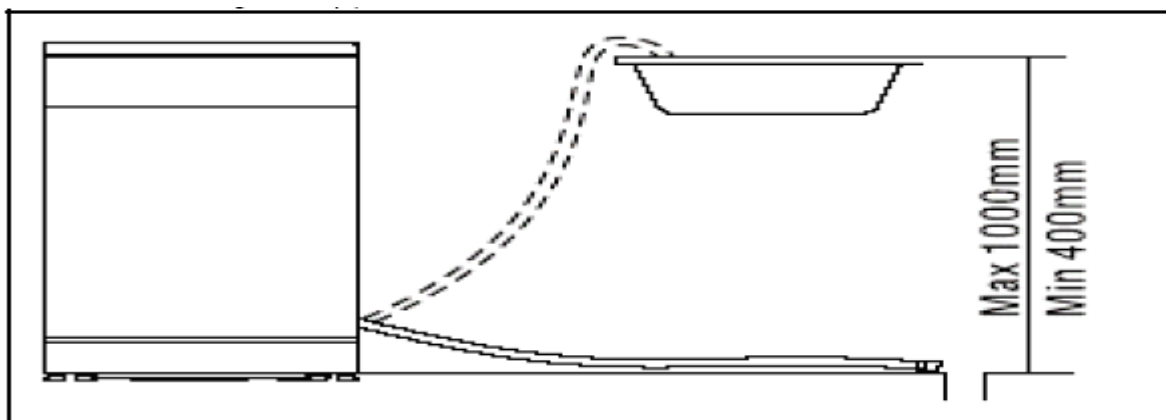

OBS! FÖRLÄNG INTE AVLOPPSLANGEN DÅ DETTA FÖRSÄMRAR MASKINENS PRESTANDA.

ELEKTRISK ANSLUTNING

***VARNING!
ELEKTRICITET KAN VARA FARLIGT! LÄS DÄRFÖR
FÖLJANDE NOGGRANT:***

 VARNING!

För Er personliga säkerhet – använd aldrig en förlängningssladd eller ett grenuttag till denna maskin. Klipp, under inga omständigheter, av eller koppla bort jordanslutningen.

Elektriska data

Diskmaskinen är konstruerad för **1-fas 240 V 50 Hz**. Säkringens märkström: **min 10A, helst 16A**, trög. **Maskinen skall anslutas till ett separat uttag avsett endast för denna maskin.** Uttaget skall placeras i sidostående skåp.

VARNING – KONTROLLERA ATT UTTAGET ÄR KORREKT ANSLUTET TILL JORD

Efter kontroll av att spänning, frekvens och ström i Er bostad överensstämmer med de data som anges på typskylten kan stickproppen anslutas till det **skyddsjordade** uttaget.

PLACERING AV DISKMASKINEN PÅ GLIDSKENORNA

(Dessa medlevereras för att diskmaskinen enkelt skall kunna skjutas in och ut samt skyddar golvet från märken. Se figur på nästa sida).

PLACERING AV KONDENSREMSAN

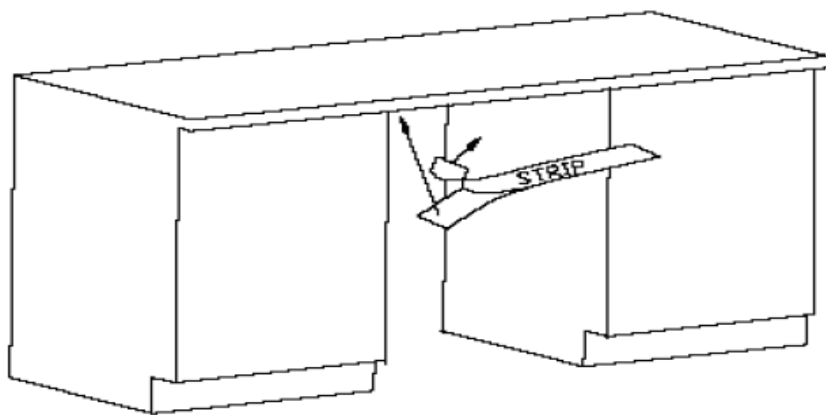

Kondensremsan måste placeras på undersidan av bänkskivan ovanför Er diskmaskin för att skydda mot fukt.

- Kondensremsan levereras inne i Er diskmaskin
- Kontrollera att ytan är ren på undersidan av bänkskivan innan Ni klistrar fast remsan.
- Dra loss pappret på undersidan av remsan.
- Klistra fast remsan på undersidan av bänkskivan.

OBS! Om remsan inte monteras kan undersidan på Er bänkskiva skadas.

PLACERA DISKMASKINEN PÅ SIN PLATS (SE FIGUR NEDAN)

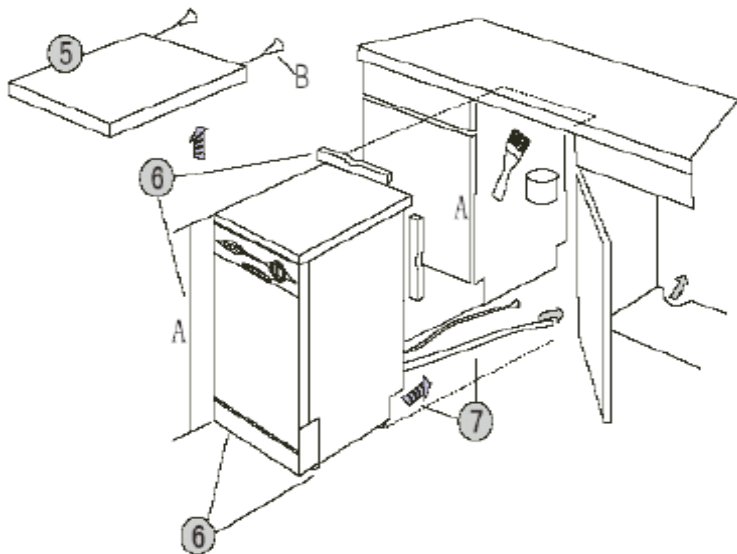

OBS!

Kontrollera att diskmaskinen är placerad på glidskenorna, (steg vidstående figur).

OBS! Ni kan demontera toppskivan (5) som medlevereras om maskinen skall placeras i köksinredningen.

Skjut sedan in den i det avsedda utrymmet (6 och 7 i figuren) ända in till väggen.

KONTROLLERA ATT MASKINEN ÄR I NIVÅ I SIN NYA POSITION

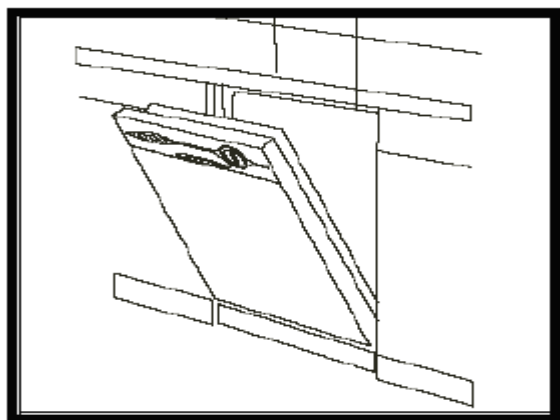

OBS!

DISKMASKINEN MÅSTE STÅ I NIVÅ FÖR RÄTT GEJDERFUNKTION OCH BÄSTA PRESTANDA. (GÅ TILLBAKA OCH SE FIGUR PÅ SID 29).

DET ÄR VIKTIGT ATT NIVÅKONTROLLERA MASKINEN EN GÅNG TILL EFTERSOM GOLVYTAN KAN SKILJA SIG FRÅN DEN PLATS NI GJORDE DEN FÖRSTA INJUSTERINGEN.

VARNING! VAR FÖRSIKTIG NÄR NI PLACERAR MASKINEN I NIVÅ – DEN KAN TIPPA ÖVER OCH SKADA ER. NÄR TOPPSKIVAN ÄR BORTTAGEN KAN MASKINEN FÖRANKRAS I BÄNKSIVAN MED TVÅ SKRUVAR. SE FÖRBEREDDA HÅLEN PÅ MASKINENS ÖVERDEL

VÄNLIGEN SPARA DENNA INSTRUKTION FÖR
FRAMTIDA ÄNDAMÅL

Garanti / Reklamationsbestämmelser

Denna apparat är omfattad av garanti- och reklamationsrätt enligt köplagen i det land som apparaten är köpt och används. Ert inköpskvitto är Ert garanti/reklamationsbevis.

Reklamationsbestämmelserna omfattar inte skador som uppstått till följd av felanvändning, dåligt underhåll samt inkorrekt placering eller installation.

Reklamationsbestämmelserna gäller för apparater som används i ett normalt hushåll, och omfattar således inte apparater uppställda i hyresfastigheter, där fler än en familj använder apparaten.

Reklamationsrätten omfattar inte följande:

- Varje skada som uppstått till följd av transport, våld, eller felanvändning eller försummelse.
- Kosmetiska och periferiska delar så som stickpropp, säkringar, lampor, lampglas, filter, gummidelar och packningar, knappar, keramiska ytor, tryckta och målade ytor.
- Tillbehör, galler, plåtar, stekpannor, grytsatser, hyllor, brännare och munstycken, självrengörande plattor, teleskoputdrag.
- Periodiskt underhåll, rengöring och underhåll av gashanor, reparation och utbyte av delar som följd av naturligt slitage eller underhåll.
- Korrosion och rost till följd av dåligt underhåll eller skadade ytor.
- Skador som uppstått till följd av dålig eller inkorrekt installation.
- Felanvändning eller dåligt underhåll.
- Användning av icke auktoriserade reservdelar eller personal.
- Skador som uppstått till följd av främmande legeringar eller substanser.
- Apparater använda för annat bruk än normala hushåll.
- Skador eller fel som uppstått till följd av inkorrekt spänning, vatten, vattentryck, gas eller gastryck.

För ytterligare information eller frågor, kontakta Ert servicecenter.

Importör:

PVimport A/S

Gårdsdalvej 20, Ravnstrup, DK 8800 Viborg

<p>Danmark:</p> <p>P.V.Import A/S Gaardsdalvej 20 DK-8800 Viborg Tlf. +45 87262310 Fax. +44 87262301</p> <p>Service. Uniservice as Tlf. +45 87262305 Fax. +45 87262301 E.mail. service@baumatic.dk Internet. www.baumatic.dk</p>	<p>Norge:</p> <p>Nordic Trading AS Litleåsveien 49, NO-5132 Nyborg</p> <p>Postadresse: postboks 22, Nyborg. NO-5871 Bergen</p> <p>Tlf. +47 21697773 Fax. +47 21697774 E-mail. post@nordic-trading.no Internet. www.baumatic.no</p> <p>Service. Tlf. +47 21697771 Fax. +47 21697774 E-post. post@nordic-trading.no</p>
<p>Sverige</p> <p>Ekner Design AB Varbergsvägen 20 SE-504 30 Borås Tlf. +46 33103790 Fax. +46 33104790 E-mail. info@ekner.se Internet. www.Baumatic.se</p> <p>Service. GarantGruppen AB Tlf. +46 013-154510 Fax. +46 013-154507 E.mail: info@garant.se I.net: www.garantgruppen.se</p>	<p>Reserve dele/Spareparts Teknisk Support/Technical support.</p> <p>VM Elektro A/S Gaardsdalvej 20, Ravnstrup DK-8800 Viborg</p> <p>Tlf. +45 87262300 Fax. +44 87262301 E-mail. vm@vm-elektro.dk Internet. www.vm-elektro.dk</p>

I stadig strävan efter produktförbättringar, förbehåller Baumatic sig rätten att utan varsel ändra specifikationerna för sina produkter.



Baumatic avsäger sig ansvaret för evt. tryckfel i denna instruktionsbok