

# BRUKS- OCH INSTALLATIONSANVISNING

Externa motorer SIRIUS typ SEM1,  
SEM2 och SEM5



**ekner design ab**

Varbergsvägen 20 • SE-504 30 Borås  
Telefon 033-10 37 90 • Fax 033-10 47 90 • e-post: info@ekner.se  
www.ekner.se

## ALLMÄNT

- Frånluftsstosen får inte anslutas till kanal som är avsedd för annat ändamål än evakuering av luft från kök.
- Kontakta Er lokala sotare eller brandmyndighet om Ni är osäker.
- Kontrollera att rummet har tillräcklig luftväxling, speciellt om Ni använder annat energislag än elektricitet., (gas, olja, kol etc). Motorn kan generera ett undertryck i rummet. Detta får inte överstiga 0,04 mbar. Rummet måste därför vara försett med luftintag för att erhålla en konstant luftväxling.
- Externa motorer matas alltid med spänning från kåpan i köket.
- Kontrollera att spänningen i Er installation överensstämmer med vad som anges på motorns typskylt.
- Koppla ifrån strömmen till kåpan och motorn före rengöring, underhåll eller service.
- Regelbunden rengöring och underhåll garanterar bästa prestanda och en lång livslängd.

### Några råd för att erhålla bästa prestanda:

- Använd så kort längd som möjligt på evakueringskanalen.
- Använd så få krökar med max 90° vinkel som möjligt på evakueringskanalen.
- Använd endast bra installationsmaterial som rekommenderats av återförsäljaren eller installatören.
- Undvik drastiska förändringar i installationen (vi rekommenderar en konstant diameter Ø 160 mm).
- Läs igenom bruks- och installationsanvisning för både fläktkåpa och motor noggrant.
- Tillverkaren kan ej ställas till svars för reducerat luftflöde eller förhöjd ljudnivå som orsakas av felinstallation eller dåligt underhåll.

### OBSERVERA!

**Motorerna typ SEM1-SEM2-SEM5 kan anslutas till alla andra valfria Siriusprodukter med version för extern motor.**

**Om de skall användas tillsammans med annan produkt från annan leverantör kan de alltid manövreras med styrenhet typ SCET-1.**

**Tillverkaren kan ej ställas till svars för skador som uppstår på grund av manövrering från främmande styrenhet. Samtliga garantivillkor upphör att gälla.**

## SEM 1 (Fig.1)

**OBS! Denna motor är konstruerad för skyddsklass II (dubbelkvadratsymbol på typskylten) och behöver därför ej skyddsjordas.**

Detta motorpaket är designat för att evakuera os och odörer mycket tyst och effektivt. Det skall installeras fast i huset och anslutas till fläktkåpan i köket (fig.2) eller till styrenhet SCET-1.

**Installationsmetod:** För att förenkla installationen kan motorpaketet monteras på vägg, i tak eller på golv, horisontellt (fig.3) eller vertikalt (fig.4). **OBS! Vid vertikal montering kan fästplåtarna endast användas på långsidorna (fig.6).**

**Installation:** Efter att positionen är bestämd skall gummibussningarna för antivibrationer monteras i hålen på fästplåtarna (fig.5C).

**Gummibussningarna måste monteras på den sida av fästplåtarna som är i kontakt med monteringsunderlaget.**

Montera fästplåtarna (fig.5A) i motorpaketets matchande hål med skruvarna (fig.5B). Placera hela paketet på det utvalda montagestället och märk upp punkterna där hålen skall borraras.

Borra hålen, tryck i eventuella pluggar (fig.6A). Placera hela paketet mot de matchande hålen och skruva fast det med skruvarna (Fig.6B).

**Anslutning av kanaler:** Motorpaketet är försett med en tilluftsöppning och en frånluftsöppning där kanalerna skall anslutas. Kontrollera luftflödesriktningen på skylten (fig.7) innan kanalerna ansluts. Anslut kanalerna och fixera dem med passande klämmor och fästdon (kanaler och fästdon levereras av installatören). Tilluftskanalen (fig.7A) skall anslutas till fläktkåpan i köket och frånluftskanalen (fig.7B) skall dirigeras ut ur huset i fria luften.

**Elektrisk anslutning:** Motorpaketet levereras med en 7 m lång ledning med ett sexpoligt anslutningsdon. Anslut donet till fläktkåpan (extern motor version) eller styrenhet SCET-1. (Se figur 8 för slutligt installationsresultat).

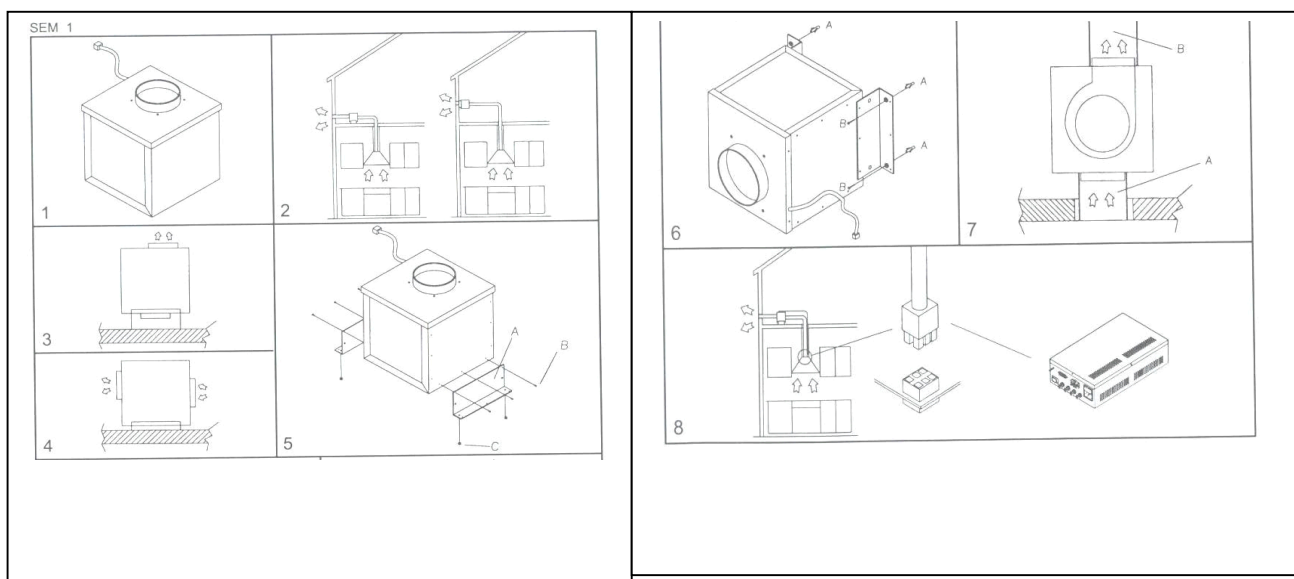

## SEM 2 (Fig.9)

**OBS! Denna motor är konstruerad för skyddsklass I och skall skyddsjordas.**

Detta motorpaket är designat för att evakuera os och odörer på bästa sätt. Det skall installeras fast på husets yttervägg och anslutas till flätkåpan i köket (fig.10) eller till styrenhet SCET-1.

**Installation:** Montering måste utföras av kvalificerad tekniker. Borra samtliga hål i ytterväggen genom att använda bormallen (fig.11) med ett 8 mm borrh. Undvik att skada el- eller vattenledningar. Efter att hålen borrats skall följande monteras steg för steg:

- De medlevererade plastpluggarna (fig.11A)
- De två teleskoprören i Ø 160 mm hålet
- Plaströret med Ø 40 mm diameter

För in elledningen i röret innan motorpaketet fixeras mot väggen. Tag av den skyddande metallkåpan och skruva fast motorpaketet i de matchande, borrade hålen i väggen (fig.11B).

**Anslutning av kanaler:** Motorpaketet är försett med en tilluftsöppning där teleskopröret skall anslutas och en frånluftsöppning.

När motorpaketet är monterat på väggen skall de två teleskoprören, placerade inne i väggen, anslutas till flätkåpan i köket genom flexirör (fig.12). Fixera alla rör med passande klämmor och fästdon (rör och fästdon levereras av installatören).

**Elektrisk anslutning:** Motorpaketet levereras med en 7 m lång ledning. För in ledningen genom plastgenomföringen i väggen (se fig.12E) och anslut ledningen till flätkåpan (extern motor version) samt jordledaren till den avsedda jordskruven med mutter och bricka (sefig.14). Alternativt kan allt anslutas till styrenhet SCET-1.

**Montering av skyddskåpa:** Återmontera den rostfria skyddskåpan genom att passa in ventilationsgallret med evakueringshålet i motorpaketet (fig.13).

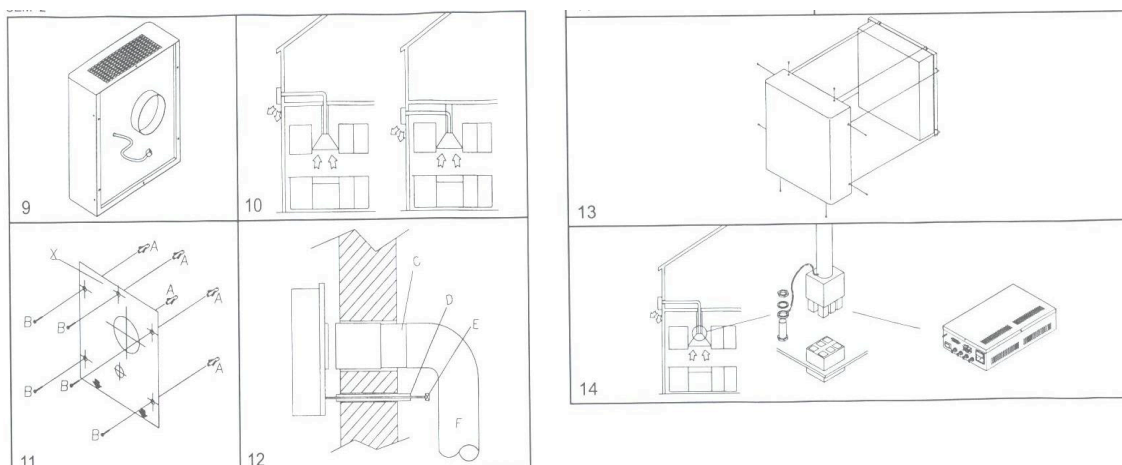

## SEM 5 (Fig.21)

**OBS! Denna motor är konstruerad för skyddsklass II (dubbelkvadratsymbol på typskylten) och behöver därför ej skyddsjordas.**

Detta motorpaket är designat för att effektivt evakuera os och odörer ljudlöst. Det skall installeras fast på husets yttertak och anslutas till fläktkåpan i köket (fig.22) eller till styrenhet SCET-1.

**Installation på taket:** Montering måste utföras av kvalificerad tekniker.

Gör ett kvadratisk hål på 22 x 22 cm i yttertaket. För in den undre delen av motorpaketet i hålet (fig.23). Montera de två fästjärnen som visas i figur 24A och markera ut hålen som skall borraras i den undre delen av motorpaketet.

För in kanalen från fläktkåpan i köket genom den undre delen av motorpaketet (fig.25A) och upp i den övre delen av motorpaketet (fig.25).

Fixera kanalen i den övre delen av motorpaketet med en passande slangklämma.

Montera ihop den övre och undre delen av motorpaketet med de 8 medlevererade skruvarna (fig.25B).

**Elektrisk anslutning:** Motorpaketet levereras med en 7 m lång ledning med ett sexpoligt anslutningsdon. Anslut donet till fläktkåpan (extern motor version) i köket eller styrenhet SCET-1. (Se figur 26 för slutligt installationsresultat).

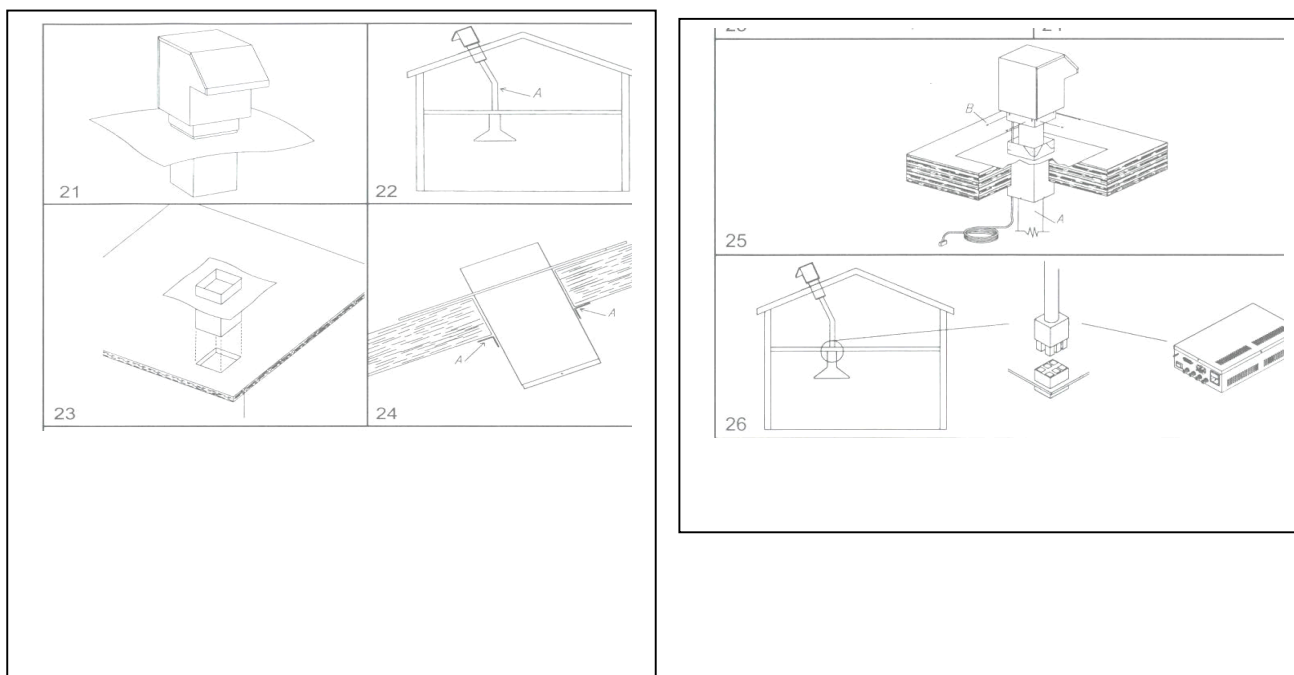

# STYRENHET SCET-1

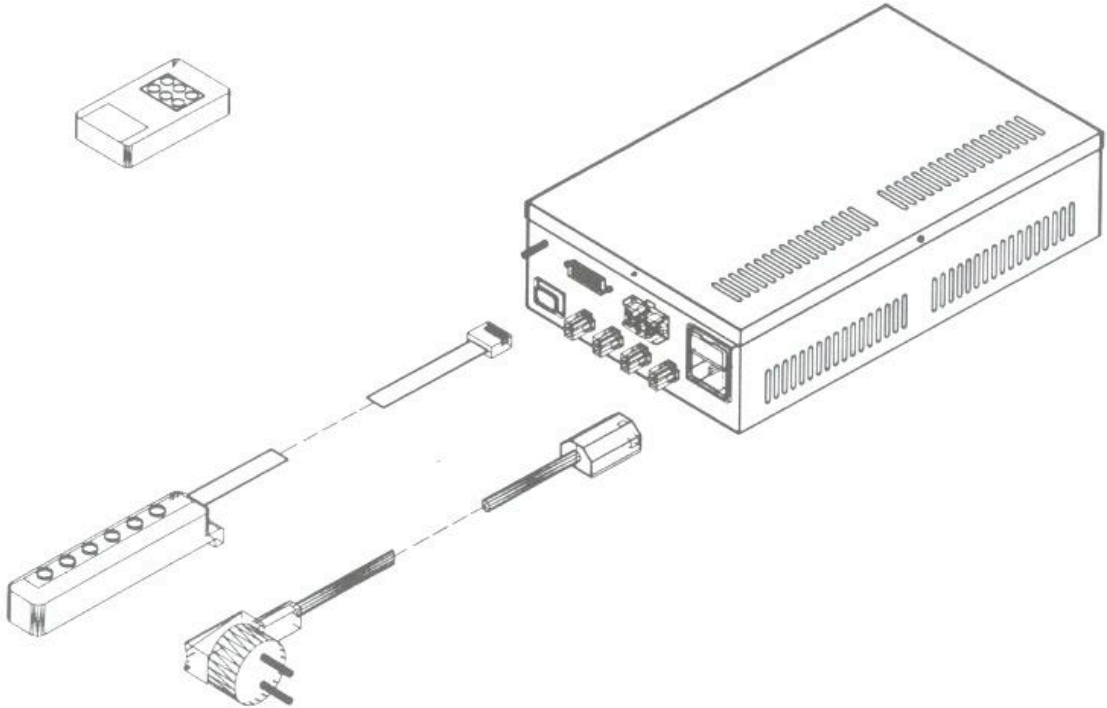
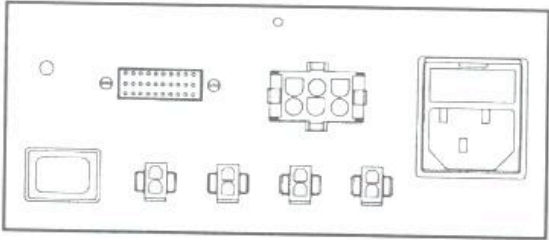

---

---

## Garanti / Reklamationsbestämmelser

---

---

Denna apparat är omfattad av garanti- och reklamationsrätt enligt köplagen i det land som apparaten är köpt och används. Ert inköpskvitto är Ert garanti/reklamationsbevis.

Reklamationsbestämmelserna omfattar inte skador som uppstått till följd av felanvändning, dåligt underhåll samt inkorrekt placering eller installation.

Reklamationsbestämmelserna gäller för apparater som används i ett normalt hushåll, och omfattar således inte apparater uppställda i hyresfastigheter, där fler än en familj använder apparaten.

Reklamationsrätten omfattar inte följande:

- Varje skada som uppstått till följd av transport, våld, eller felanvändning eller försummelse.
- Kosmetiska och periferiska delar så som stickpropp, säkringar, lampor, lampglas, filter, gummidelar och packningar, knappar, keramiska ytor, tryckta och målade ytor.
- Tillbehör, galler, plåtar, stekpannor, grytsatser, hyllor, brännare och munstycken, självrengörande plattor, teleskoputdrag.
- Periodiskt underhåll, rengöring och underhåll av gashanar, reparation och utbyte av delar som följd av naturligt slitage eller underhåll.
- Korrosion och rost till följd av dåligt underhåll eller skadade ytor.
- Skador som uppstått till följd av dålig eller inkorrekt installation.
- Felanvändning eller dåligt underhåll.
- Användning av icke auktoriserade reservdelar eller personal.
- Skador som uppstått till följd av främmande legeringar eller substanser.
- Apparater använda för annat bruk än normala hushåll.
- Skador eller fel som uppstått till följd av inkorrekt spänning, vatten, vattentryck, gas eller gastryck.

För ytterligare information eller frågor, kontakta Ert servicecenter.

**Importör och lager:**

***P.V.Import A/S***

Gaarsdalvej 20  
DK-8800 Viborg

Tlf. +45 87262310  
Fax. +44 87262301  
E-mail. [Salg@baumatic.dk](mailto:Salg@baumatic.dk)  
Internet. [www.vm-elektro.dk](http://www.vm-elektro.dk)

Service. Uni-service as  
Tlf. +45 87262305  
Fax. +45 87262301  
E.mail. [uni-service@uni-service.dk](mailto:uni-service@uni-service.dk)

***Sverige***

***Ekner Design AB***

Varbergsvägen 20  
SE-504 30 Borås

Tlf. +46 33103790  
Fax. +46 33104790  
E-mail. [Info@ekner.se](mailto:Info@ekner.se)  
Internet. [www.Ekner.se](http://www.Ekner.se)

Service. GarantGruppen AB  
Tlf. +46 013-154510  
Fax. +46 013-154507  
E.mail: [info@garant.se](mailto:info@garant.se)  
I.net: [www.garantgruppen.se](http://www.garantgruppen.se)