

M40302.0

DK/NO

Brugs- og Installationsvejledning

SE

Bruks- och Installationsanvisning

Opvaskemaskine BDI 680
Diskmaskin BDI 680



Baumatic®

Indholdsfortegnelse

DK/NO:

Indholdsfortegnelse	2
Tillykke.....	3
Vigtig information	3
Miljøinformation.....	3
Sikkerhedsregler	4
Betjeningspanel.....	5
Indretning	6
Tilpasning af saltforbrug	7
Vandhårdhed	7
Påfyldning af salt.....	8
Afspændingsmiddel	9
Opvaskemiddel	10
Sådan bruges 3-i-1 programmet	11
Sådan fyldes maskinen.....	12
Programoversigt.....	15
Råd til besparelse af energi	17
Rengøring og vedligehold	18
Sådan får du et godt opvaskeresultat.....	20
Installation og indbygning	21
Fejl- og kontrolliste.....	22
Reklamationsbestemmelser.....	23
Service	47

SE:

Innehållsförteckning	2
Gratulerar	25
Miljöinformation.....	25
Viktig information	25
Säkerhetsregler	26
Funktionspanel.....	27
Delarnas plats	28
Anpassning av saltförbrukning	29
Vattnets hårdhetgrad	29
Fylla på salt i kalkfiltret	30
Spolglans	31
Diskmedel	32
Så används (3 i 1)-programmet.....	33
Så fylls maskinen	34
Programöversikt.....	37
Råd för att spara energi	39
Rengöring och underhåll.....	40
Så får du ett bra diskresultat.....	42
Installation och montering.....	43
Fel- och kontrollista.....	44
Reklamationsbestämmelser	45
Service	47

Tillykke ...

... med Deres nye Baumatic produkt.

Dette apparat er resultatet af mange års forskning og udvikling – en udvikling, der i høj grad er foregået i samarbejde med brugerne.

Med Baumatic har De valgt kvaliteten og fordelene ved et produkt, der teknologisk er på forkant med udviklingen.

Læs denne instruktionsbog nøje inden apparatet tages i brug. Instruktionsbogen giver vigtig information vedr. installation, brug og vedligeholdelse af produktet.

Vigtig information

Efter udpakning, kontrolleres det at apparatet er ubeskadiget. Evt. skader skal omgående meddeles til importøren, eller der hvor De har købt apparatet.

Indpakkingsmaterialer (Plastic - Folie - Polystyren o.s.v.) kan være farligt legetøj for mindre børn, og bør omgående fjernes.

Kogepladen er beskyttet af en plastic film, pas på ikke at beskadige eller ridse kanten når denne fjernes.

Miljø information

Dette apparat opfylder EU direktiv 2002/96/EC om elektronisk affald (VEEE). Korrekt affaldshåndtering forebygger de negative konsekvenser for miljøet.



Symbolet på produktet eller produktets dokumentation indikerer, at dette produkt skal afleveres til miljørigtig affaldshåndtering. Affaldshåndtering skal ske i henhold til lokale regler.

Sikkerhedsregler

Dette apparat er beregnet til indbygning i køkkenelement, og må under ingen omstændigheder anvendes uden korrekt indbygning og installation.

Opvaskeren må aldrig anvendes til andet end opvask af husholdnings service.

Placer aldrig tunge ting på en åben låge, da dette vil skade hængslerne.

Flyt eller løft aldrig apparatet ved at tage fat i døren eller håndtaget.

Anvendelse af elektriske apparater kræver omtanke og følgende sikkerhedsregler bør iagttages:

- Apparatet skal tilsluttes af aut. el-installatør. Forsøg aldrig selv.
- Dette apparat skal tilsluttes jordforbindelse jvf. stærkstrømsreglementet
- Træk aldrig i apparatets tilslutningskabel.
- Lad aldrig børn bruge apparatet uden opsyn.
- Brug aldrig samledåser eller forlængerledninger.
- Pas på ikke at beskadige lågen.
- Pas på at børn ikke sidder eller står på lågen eller kurvene.
- Berør ikke varmelegemerne under, eller umiddelbart efter brug.
- Pas på hvis lågen åbnes under opvask, der kan sprøjte vand ud.
- Placer ikke tunge ting på lågen når denne er åben, lågen kan tage skade.

Ved fyldning iagttag følgende:

- Pas på at skarpe ting ikke kan skade maskinens gummidele.
- Stil skarpe knive med håndtaget opad for at undgå ulykker.
- Placer ikke plastdele tæt på varmelegemer.
- Vask ikke plast dele der ikke er specielt mærket for maskinopvask.
- Brug kun sæbe og tabs beregnet til opvaskemaskiner.
- Opbevar sæbe og tabs utilgængeligt for børn.
Sæbe og tabs er meget ætsende, hold det borte fra børn.
- Lad ikke børn lege med apparatet.
Børn bør kun anvende opvaskemaskinen under opsyn.
- Efterlad aldrig lågen åben.
- Anvend kun dette apparat i en normal husholdning, og aldrig udendørs.
- Påse at slanger og el kabler er ubeskadiget.
- Beskadigede slanger og kabler skal omgående udskiftes af en kvalificeret tekniker.
- Smid omgående indpakningsmaterialer ud, disse kan være farlige for børn.
- Brug kun opvaskemaskinen til det beregnede formål.
- Leg ikke med betjeningspanelet.
- Under rengøring skal strømmen til apparatet afbrydes på hovedafbryderen.
- Hvis apparatet skulle svigte eller en teknisk fejl skulle opstå, må De aldrig forsøge selv at reparere apparatet. Tilkald aut. Baumatic Service.

Af sikkerhedsgrunde skal det være umuligt at komme i kontakt med maskinens elektriske dele, når apparatet er korrekt installeret. Apparatet skal sikres således, at enhver adgang til de elektriske dele kræver brug af værktøj.

Fabrikant og Importør fralægger ethvert ansvar for skader opstået på personer og omgivelser som følge af forkert brug, installation eller anvendelse.

Sådan bruges maskinen

Betjeningspanel

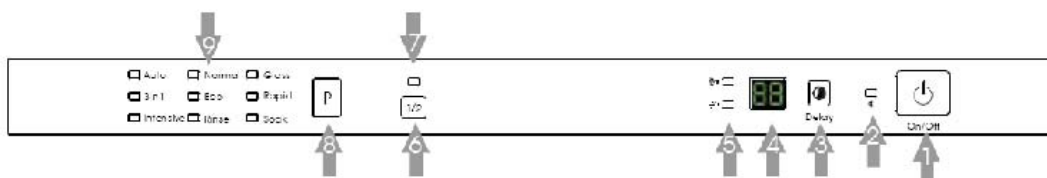

1. ON/OFF knap. Afbryde strøm til apparatet
2. Kontrollampe for drift – lyser når maskinen er tændt.
3. Knap til udskudt start. Tryk på knappen for at udskyde start med en time.
Udskudt start kan vælges i op til 24 timer.
4. Lys panel viser udskudt start i timer, samt fejkoder.
5. Kontrollamper for salt og afspændingsmiddel – lyser når påfyldning er påkrævet.
6. ½ fyldning. Maskinen vasker kun op i den øverste kurv.
7. Kontrollampe for valgt ½ fyldning.
8. Programvalg.
9. Programindikator, viser valgt program.

Sådan bruges maskinen

Indretning

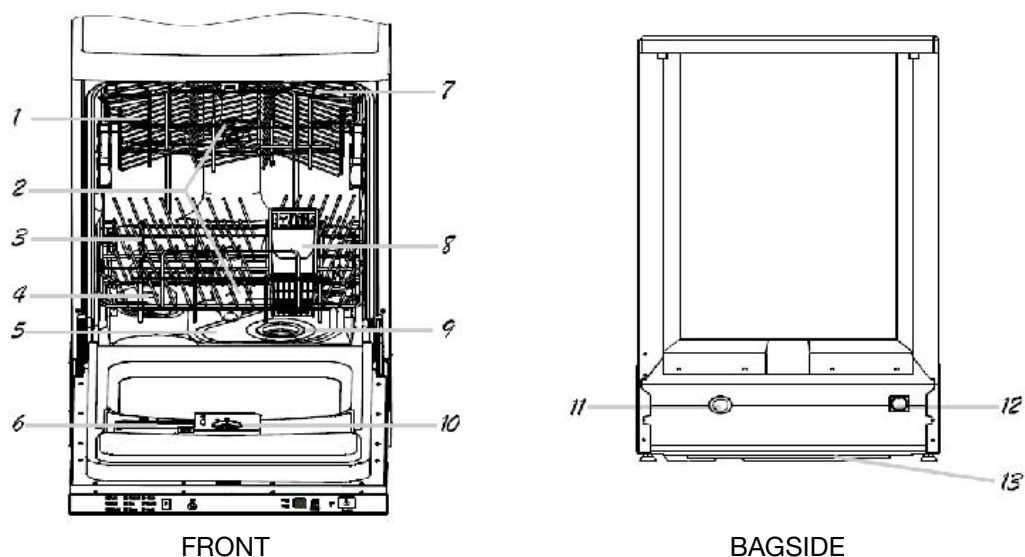

1. Øverste kurv
2. Spule arme
3. Nederste kurv
4. Saltbeholder
5. Hovedfilter
6. Sæbeautomat
7. Hylde til kopper/knive
8. Bestik kurv
9. Fin filter
10. Afspændingsmiddel dispenser
11. Afløbsslange forbindelse
12. Vandtilslutning
13. Bundplade

Før maskinen tages i brug

Salt

Vandet kan være mere eller mindre hårdt. Hvis hårdt vand ville komme ind i maskinen ville det efterlade kalk på opvasken.

Derfor har opvaskemaskinen et kalkfilter som ved hjælp af specielt salt til opvaskemaskiner fjerner kalk.

Tilpasning af saltforbrug

Opvaskemaskinens automatik sørger for at tilpasse saltforbruget efter vandets hårdhed. Saltforbruget nedsættes.

Vandets hårdhedsgrad kan oplyses af det vandværk, der leverer drikkevand til området.

Ved indstilling skal man følge nedenstående fremgangsmåde:

1. Drej proppen af saltbeholderen
2. På beholderens krave findes der en pil (se billedet ved siden af); denne pil skal om nødvendigt drejes mod uret fra tegnet »-« i retningen mod tegnet »+«, afhængigt af det forsynede vands hårdhedsgrad.

Der henstilles til, at man udfører indstillingen i

overensstemmelse med nedenstående oversigt:

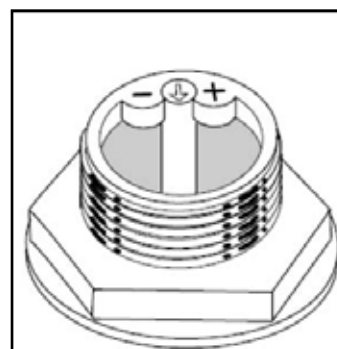

Vandhårdhed			Indstilling	Saltforbrug	Mængde (omgange/2kg)
°dH	°fH	mmol/l			
0-10	0-17	0-1,7	/	0	/
10-25	18-44	1,8-4,4	-	20	60
25-50	45-89	4,5-8,9	MED	40	40
> 50	> 89	> 8,6	+	60	25

Før maskinen tages i brug

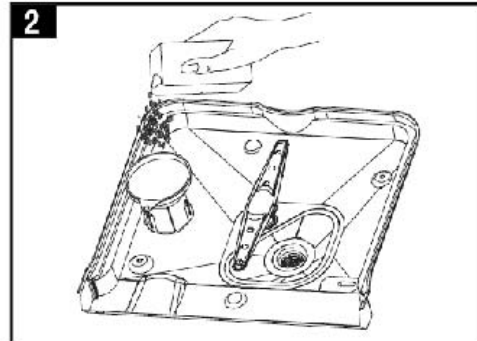
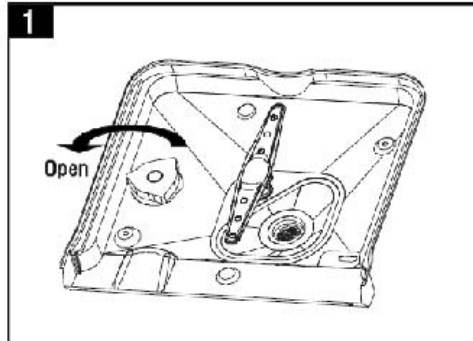

Påfyldning af salt

40

Brug altid specielt salt til opvaskemaskiner. Saltbeholderen sidder under nederste kurv og fyldes på følgende måde:

1. Tag nederste kurv ud, skru låget af beholderen.
2. Hvis beholderen fyldes for første gang er det nødvendigt at fylde den med vand.
3. Brug vedl. tragt. Før den helt ind i åbningen og fyld ca. 2 kg salt i maskinen.
Det er almindeligt at lidt af vandet løber ud af beholderen.
4. Skru låget på igen.

Saltbeholderen skal fyldes når kontrollampen for saltmangel »S« blinker.

Efter at have fyldt salt i første gang, vil det være normalt, at kontrollampen for saltmangel fortsætter med at være tændt eller blinker under cirka 5 på hinanden følgende cyklusser.

Advarsel:

For at undgå dannelse af rust anbefaler vi at fylde salt i beholderen umiddelbart før opmaskningen.

Før maskinen tages i brug

Afspændingsmiddel

Afspændingsmidlet gør din opvask mere klar, fordi det forbedrer tørringen. Afspændingsmiddelbeholderen er placeret indenfor lågen. Beholderen skal fyldes, når man kan se, at den er tom gennem den tildækkede åbning »D«. (Hvis din opvaskemaskine har en »kontrollampe for manglende afspændingsmiddel«, skal beholderen fyldes når lampen blinker eller lyser op).



Ifyldning af afspændingsmiddel i beholderen

1. For at åbne beholderen skal låget drejes mod uret.
2. Påfyld afspændingsmiddel undgå at spilde afspændingsmidlet under ifyldningen.
3. Påsæt låget ved at dreje med uret.

Afspændingsmiddelforbruget kan tilpasses ved at dreje reguleringsanordningen, der findes under låget »1«, med en skruetrækker.



Vigtigt:

Tilpasning af afspændingsmiddelforbruget kan forbedre tørringen.

Hvis der er pletter eller vanddråber på opvasken efter opvasken, bør knappen drejes mod de højere tal. Hvis der er hvide striber på opvasken bør knappen drejes mod de lavere tal.

Før maskinen tages i brug

Opvaskemiddel

Brug kun opvaskemiddel som er beregnet til opvaskemaskiner.

Fyld opvaskemiddel i maskinen før programmet startes som oplyst under ”programmer”. Opvaskemiddel beholderen sidder i døren.

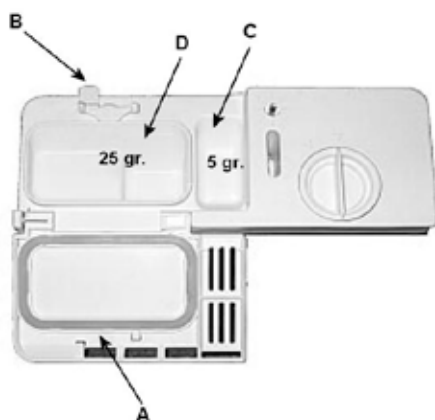

Påfyldning af opvaskemiddel

For at åbne låget »A« skal man trykke på knappen »B«.

Opvaskemidlet skal fyldes i de 2 kar »C« og »D« helt op til randen.

Efter at have fyldt opvaskemiddel i karrene, skal man lukke låget ved at trykke på det, indtil det går i indgreb.

I almindelig handel kan man også købe opvaskemiddel i tabletter til opvaskemaskiner; i dette tilfælde skal man lægge en tablet i karret »D« og lukke låget.

Advarsel:

For at lukke låget ordentligt bør opvaskemiddelet fjernes fra kanten.

I almindelig handel kan man købe produkter til opvask, der både indeholder sæbe, salt og afspændingsmiddel (3 i 1) (4 i 1) (5 i 1).

Hvis vandet i dit hjem er hårdt eller meget hårdt, anbefales det alligevel at fylde salt i dispenseren, for at undgå hvide striber på opvasken eller opvaskemaskinens inderside. Under alle omstændigheder skal man omhyggeligt læse fabrikantens instruktioner på pakken. Hvis du kun anvender disse produkter, er det normalt, at kontrollampen for salt og afspændingsmiddel blinker vedvarende efter et vist antal cyklusser.

Sådan bruges (3 i 1) programmet

1. Monter den specielle (3 i 1) på den øverste kurv som vist

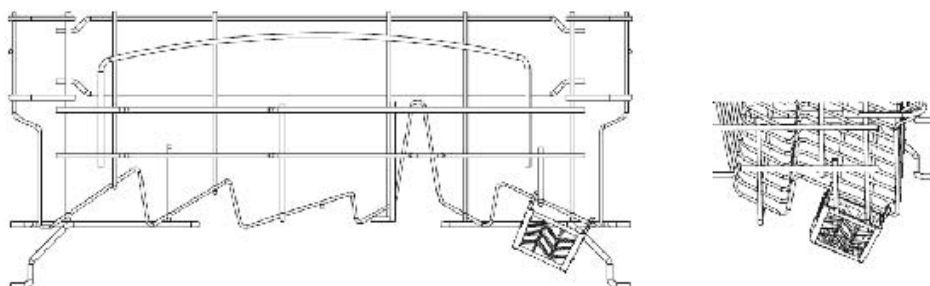

2. Kontroller at den øverste spule arm kan dreje frit

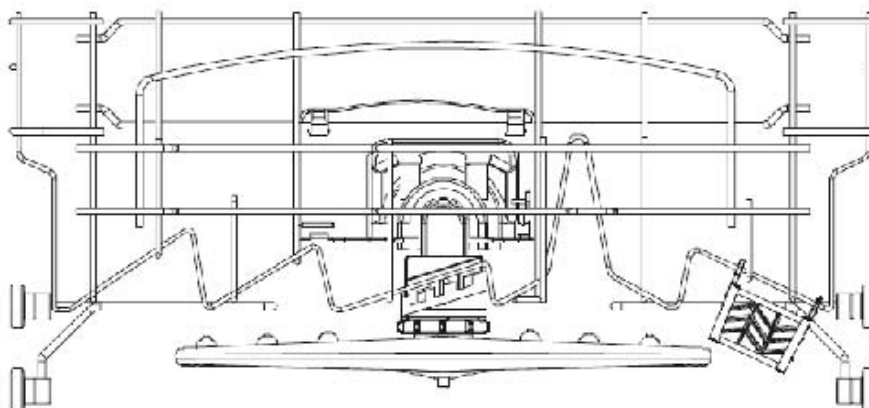

3. Kom (3 i 1) tabletten i kurven og start programmet (3 i 1).

Sådan fyldes maskinen

For at opnå det bedste opvaskeresultat skal maskinen fyldes på den rigtige måde.

VIGTIGT:

1. Madrester bør fjernes før service, gryder og pander fyldes i kurvene, for at undgå at filteret bliver stoppet og effektiviteten reduceres.
2. Hvis gryder og pander er meget snavsede, bør de lægges i blød før opvasken.
3. Behov for yderligere opvask undgås på denne måde.
4. Træk kurvene ud for at lette fyldning af opvaskemaskinen.
5. Tøm altid den nederste kurv først, for at undgå dryp fra overkurv.

Brug af øverste kurv

I den øverste kurv skal du sætte ømtålelig og let opvask:

Glas, tekrus og kaffekopper, underkopper - men også tallerkener - lave salatskåle, pander og lave gryder, der kun er let snavsede (på fotografiet kan du se eksempler på ifyldning).

Anbring den lette opvask på en sådan måde, at den ikke flyttes af vandstrålerne. Der kan eventuelt leveres en eller to klapper, hvor man kan placere kopper og kaffekopper, men også skeer, gafler og knive.

Efter fyldning af opvaskemaskine, skal du altid huske at kontrollere, at spulearmen kan dreje uden hindring, således at den ikke støder mod opvasken.

1. Kopper
2. Små skåle
3. Store skåle
4. Glas
5. Underkopper
6. Lille fad
7. Desserttallerkener

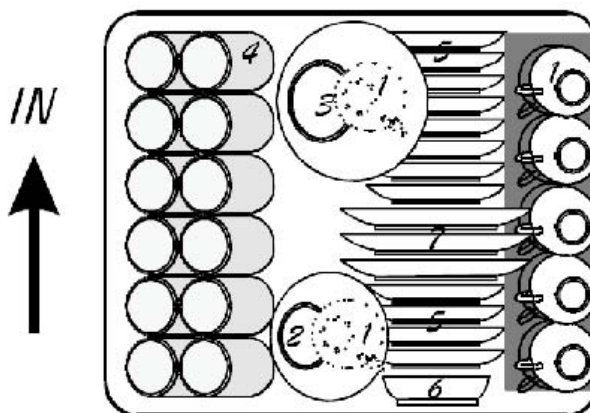

Sådan indstilles den øverste kurv

Den øverste kurv kan indstilles i både høj og lav stilling. I siden på den øverste kurv findes der to håndtag. De benyttes til at indstille højden (se fig. C).

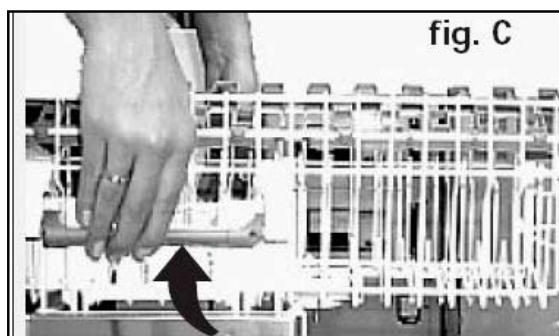

Sådan fyldes maskinen

Brug af nederste kurv

Det anbefales at lægge den mest snavsede opvask i nederste kurv:

Gryder, låg, flade og dybe tallerkener (på fotografiet kan du se eksempler på ifyldning).

- Serveringsfade og store låg: Skal placeres i siden af kurven.
- Gryder, salatskåle: Skal altid vendes på hovedet.
- Meget dybe tallerkener og gryder: Skal placeres på skrå, således at vandet kan løbe fra og opvasken udføres bedre.

7. Dessert tallerkener
 8. Fad
 9. Tallerkener
 10. Suppe tallerkener
 11. Bestikkurv
- Nedfældbare tallerkenracks

For at lette placeringen af gryder og fade, er det muligt at nedfælde tallerkenholderne i den nederste kurv.

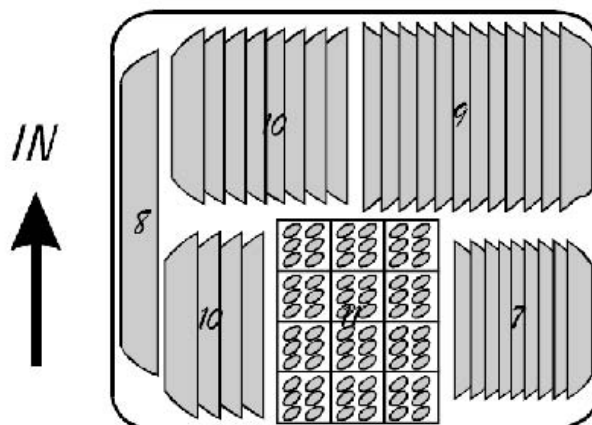

Sådan fyldes maskinen

Kurven til bestik

Bestik skal anbringes i bestikkurven, med håndtaget nedad. Skeer skal placeres individuelt i de beregnede huller. Lange knive, grydeskeer og lignende bør placeres i rack holderen i den øverste kurv.

1. Gaffler
2. Skeer
3. Dessert skeer
4. Teskeer
5. Knive
6. Store skeer
7. Palet
8. Serveringsgaffel

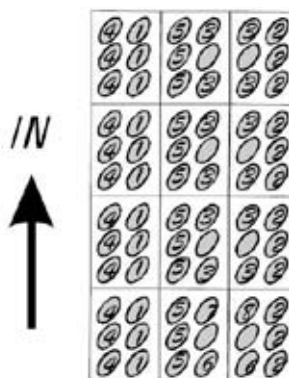

VIGTIGT!

Vask ikke:

- Bestik med skaft af horn, træ eller perlemor
- Plastdele, der ikke er beregnet til opvask i maskine
- Service eller glas med guldkanter, hvis disse ikke er beregnet til maskinvask
- Service med påmalede dekorationer
- Service eller ting, der indeholder jern, der kan ruste
- Ting af træ

Programoversigt

Program	Beskrivelse	Cyklus	Sæbe	Tid (minutter)	Energi (KwH)	Vand- forbrug (Liter)	Skylle- middel
AUTO	Snavset service. Gryder, kasseroller, pander og tallerkener med indtørrede madrester.	Forvask 40° Autovask 50-60° Skyl 70° Tørring	3 i 1 eller 5/25 g.	120-160	1.1~1.4	11~14.5	Nej Ja
3 i 1	Normalt snavset service. Gryder og dagligt service.	Forvask 50° Forvask Vask 60° Skyl Skyl 70° Tørring	3 i 1	168	1.15	17.2	Nej
Intensiv	Meget snavset service. Gryder, kasseroller, pander og tallerkener med indtørrede madrester.	Forvask 50° Forvask Vask 60° Skyl Skyl 70° Tørring	5/25 g.	170	1,70	22.8	Ja
Normal (IEC-EN 50242)	Normalt snavset service. Gryder, tallerkener og glas. Standard daglig opvask.	Forvask Forvask Vask 50° Skyl 70° Tørring	5/25 g.	155	1.05	17	Ja
ECO	Let snavset service. Glas, tallerkener, kopper og let snavsede gryder.	Forvask Vask 45° Skyl 60° Tørring	25 g.	105	0.85	13.4	Ja
Skyl	For tallerkener og glas, der blot skal skylles og tørres.	Vask 45° Skyl 70° Tørring	-	95	1.00	9.9	Ja
Glas	For glas og let snavset service.	Forvask Vask 40° Skyl 70° Tørring	20 g.	110	0,95	13.4	Ja
Quick Program	Kort opvask af let snavset service, der ikke behøver tørring.	Vask 40° Skyl 45°	20 g.	30	0.45	8.9	Nej
Skyl	Skyldning af service, der skal vaskes senere.	Forvask	-	9	0.05	8	Nej

Programoversigt

Start af program

1. Åbn lågen
2. Tænd maskinen på ON/OFF knappen (1)
3. Vælg program med knappen P (8)
4. Luk lågen med et let tryk.

Ændre et program

Et program der er startet kan kun ændres hvis det har kørt ganske kort tid, ellers er sæben allerede frigivet. I sådanne tilfælde må sæbe tilsættes igen.

1. Åbn lågen forsigtigt.
2. Tryk på programknappen P (8) i mere end tre sekunder for at annullere programmet.
3. Vælg program
4. Luk lågen med et let tryk.

Bemærk:

Hvis lågen har været åbnet under vask, vil maskinen først starte 10 sekunder efter at lågen igen er lukket.

Når opvaskemaskinen er færdig

Ved afslutningen af programmet vil displayet blinke i 8 sekunder og en advarselstone vil lyde. Hvis der er anvendt udskudt start vil advarselstonen ikke lyde.

Programmering af forsinket start

Når du har sat opvasken ind, kan du - inden indstilling af det bedste program - også vælge, hvornår opvaskemaskinen skal starte.

Ved gentagne tryk på knappen »delay« (3) kan man udskyde starten for vaskecyklussen fra 1 time til 24 timer. Hvis du trykker på knappen igen, vises »OFF« (intet valg).

Halvfylldning

Husk at benytte den halve mængde opvaskemiddel.

Hvis man kun har en mindre opvask, kan man nøjes med at fylde maskinen halvt op i øverste kurv, og derved sparer både på vand og strøm.

Tryk på knappen »1/2« (6), der høres et bip og symbolet »7« - som svarer til halv opfyldning - lyser op.

Efter programvalg, skal programmet tændes med Start.

Råd til besparelse af energi

Det anbefales at sætte maskinen i gang, når den er helt fyldt – det vil altid være det mest økonomiske. For at undgå dårlig lugt og indtørring af madrester kan skylleprogrammet sættes i gang.

Vælg det rigtige program

Programvalget er afhængig af art og tilsmudsningsgrad af opvasken.

Brug korrekt mængde opvaskemiddel

For stor mængde opvaskemiddel giver ikke renere opvask, men er aldeles skadelig for miljøet.

Det er unyttigt at skylle opvasken, før den fyldes i maskinen.

Rengøring og vedligeholdelse

Efter hver opvask

Efter hver opvask bør der lukkes for vandet og lågen lades stå på klem for at undgå dannelse af fugt og dårlig lugt.

Tag stikket ud

Husk at afbryde for apparatet før de påbegynder en hvilken som helst form for rengøring eller reparation. Risiko for ulykker mindskes.

Brug aldrig vaskeprodukter, der indeholder syrer eller opløsningsmidler

Opvaskemaskinens udvendige dele og dele i plastik vaskes med vand og sæbe; undgå vaskeprodukter, der indeholder syrer eller opløsningsmidler. Pletter fjernes med hvid eddike eller et specielt produkt til opvaskemaskiner.

Ferieperioder

Når de tager på ferie bør de vaske en tom maskine, tage stikket ud, lukke for vandet og lade lågen stå på klem. Dannelse af dårlige lugte mindskes og tætningslisterne holder længere.

Hvis du flytter

Under transporten bør maskinen muligst holdes lodret; hvis nødvendig, læg den på bagsiden.

Tætningslister

En af grundene til dannelse af dårlige lugte i maskinen er madrester som bliver siddende i tætningslisterne.

Vask af og til tætningslisterne med en fugtig svamp.

Rengøring og vedligeholdelse

Rengøring af filtre

For at få et perfekt opvaske resultat er det nødvendigt at rense filterne.

Opvaskevandet renses for madrester i filterne, og sendes rent i omløb i maskinen igen. Af denne årsag vil det efter hver opvask være hensigtsmæssigt at fjerne de største rester fra det halvrunde filter 1 og fra koppen »2«; træk kopens håndtag opad for at fjerne begge dele. Herefter vil det være tilstrækkeligt at skylle delene under rindende vand.

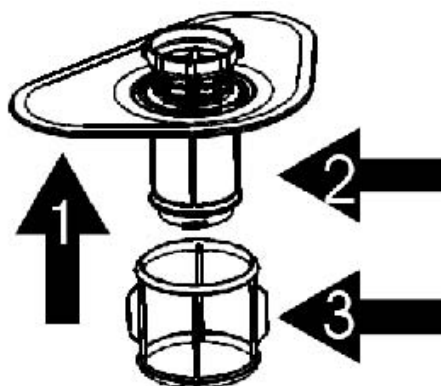

Hele filterenheden skal rengøres omhyggeligt en gang om måneden: halvrundt filter 1 + kop 2 + cylindrisk filter 3.

Rengøring af spule arme

Det er nødvendigt at rengøre spule armene regelmæssigt, for at fjerne kalk og madrester fra dyse hullerne.

Fjern fingerskruen ved at dreje med uret, fjern skiven, og fjern spule armen. Vask spule armene med varmt vand og sæbe. Brug en blød børste for at fjerne belægninger i dyse hullerne.

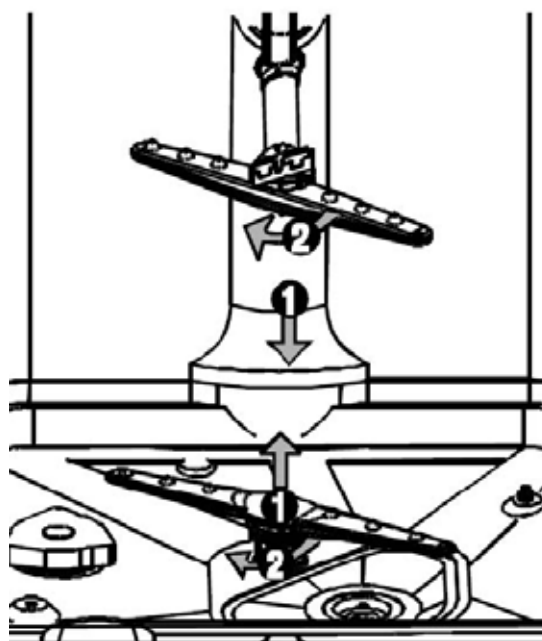

Sådan får du et godt opvaskeresultat

Rester af snavs og mad på køkkenredskaber

Undersøg om

- filtret er snavset, blokeret eller forkert monteret
- sprinklerhullerne i spulearmene er tilstoppede
- der benyttes forkert eller for lidt sæbemiddel
- servicet er ikke placeret, så det dækker over hinanden.
- vandet kan løbe frit.
- der er for meget service i maskinen
- der vaskes på et forkert program
- afløbet er blokeret
- madresterne på servicet var inden vask for gammelt og indtørret

Servicet har et hvidt lag efter at programmet er færdigt

Undersøg om

- der er nok opvaskemiddel og afspændingsmiddel i maskinen
- saltbeholderen er korrekt lukket, og er fyldt med salt og vand
- doseringsniveau for salt og afspændingsmiddel er korrekt i f.h.t. vandets hårdhed
- opvaskemiddel uden fosfat er brugt. Prøv i stedet et middel som indeholder fosfat

Servicet er ikke tørt efter endt program

Undersøg om

- der er afspændingsmiddel i maskinen
- doseringsniveau for afspændingsmiddel er korrekt sat
- servicet er placeret korrekt i maskinen
- servicet er taget ud for tidligt
- der er vasket på et forkert program

Glas og krystal har mælkehvide striber

Undersøg om

- glassene er beregnet for maskinopvask
- opvaskemidlet er beregnet for maskinopvask
- låget til saltbeholdningen er lukket korrekt

Sådan får du et godt opvaskeresultat

Glas og krystal er uigennemsigtige efter vask

Undersøg om

- der er nok afspændingsmiddel
- doseringsniveau for afspændingsmiddel er korrekt sat
- låget til saltbeholdningen er lukket korrekt

Glas, service, skåle m.m. fremstår med et mat og metallisk skær

Undersøg om

- der tilføjes for meget afspændingsmiddel
- låget til saltbeholdningen er lukket korrekt

Køkkengrej i rustfrit og fint stål er plettet efter opvask

Undersøg om

- servicet er beregnet for maskinopvask
- servicen er placeret korrekt i maskinen
- der tilføjes for meget opvaskemiddel
- der tilføjes for meget salt til vandet. Sikr at saltbeholderen er korrekt lukket.

Gul eller brun belægning på maskinens indvendige overflader

Undersøg om

- servicet er beregnet for maskinopvask
- servicen er placeret korrekt i maskinen

Installation og indbygning

Der henvises til den medfølgende installationsvejledning og monteringskabelon, der medfølger maskinen

Fejl- og kontrolliste

Kontroller følgende, inden der tilkaldes servicetekniker.

Problem	Mulig årsag	Løsning
Opvaskemaskinen kører ikke	Sikring eller automatsikring er sprunget Der er ikke strøm til maskinen Der er for lavt vandtryk	Byt sikring eller aktiver automatsikring. Kontroller at opvaskeren er tændt og lågen lukket. Kontroller at el-stikket er tilsluttet. Kontroller at vandslangen er tilsluttet, ikke har knæk og at der er åbnet for vandet.
Pumpe kører hele tiden	Overløb	Maskinen er beskyttet imod overløb og utætheder, opstår en utæthed vil pumpen starte. Luk for vandtilførsel, afbryd maskinen når den er tom, tilkald aut. servicetekniker.
Unormal støj	Service fyldning Service slår imod sider eller andet service Motor støj	Kontroller fyldning. Kontroller at intet er i vejen for spule-risene der drejer rundt. Opvaskemaskinen har stået ubrugt i nogen tid.
Skum dannes i maskinen	Forkert opvaskemiddel Spildt afspændingsmiddel	Brug kun sæbe beregnet til maskinopvask. Start maskinen på et skylle program, om nødvendigt flere gange. Husk altid at tørre eventuelt spildt afspændingsmiddel af.
Pletter på maskinens indre	Forkert opvaskemiddel	Brug kun sæbe beregnet til maskinopvask.
Service er ikke tørt	Afspændingsmiddelbeholderen er tom	Kontroller at der er påfyldt afspændingsmiddel.

Reklamationsbestemmelser

Dette apparat er omfattet af reklamationsret jvf. købeloven i det land, hvor apparatet er købt og anvendes. Deres købskvittering er Deres garanti/reklamationsbevis.

Reklamationsbestemmelserne omfatter ikke skader opstået som følge af forkert brug, manglende vedligeholdelse eller forkert opstilling og installation.

Reklamationsbestemmelserne er gældende for apparater, der bruges i en normal husholdning, og omfatter således ikke apparater opstillet i udlejningsejendomme, hvor flere end en familie bruger apparatet.

Reklamationsretten omfatter ikke:

- Enhver skade opstået som følge af transport, vold, forkert anvendelse eller forsømmelighed.
- Kosmetiske og periferiske dele så som stik, sikringer, pærer, lampeglasser, filtre, gummidele, pakninger, knapper, keramiske overflader, tryk og malede overflader.
- Tilbehør såsom rist, stegeplader, bradepander, grydeopsatse, hylder, brændere, brænderdæksler, selvrensplader og teleskopudtræk.
- Periodisk vedligeholdelse, rengøring, vedligeholdelse af gashaner, reparation og udskiftning af dele som følge af naturlig slitage eller vedligeholdelse.
- Tæring og rust som følge af dårlig vedligeholdelse eller beskadigede overflader.
- Skader opstået som følge af forkert eller mangelfuld installation.
- Forkert brug eller mangelfuld vedligeholdelse.
- Brug af uautoriserede reservedele eller personel.
- Skader opstået som følge af fremmedlegemer eller substans.
- Apparater brugt til anden brug en normal husholdning.
- Skader eller fejl opstået som følge af ukorrekt spænding, vand, vandtryk, gas eller gstryk.

Reklamationsbestemmelser i forbindelse med kommercielt brug

Der er begrænset reklamationsret på apparater der bruges kommercielt. D.v.s.:

- Apparater der bruges i udlejningsejendomme, hvor brugeren ikke er ejeren.
- Apparater der bruges af mere end en bruger.
- Apparater der bruges i forbindelse med erhverv, køkkener, kantiner, institutioner, campingpladser.

På apparater, der anvendes, jævnfør ovenstående, ydes der 3 måneders fuld reklamationsret på fejl, der kan henføres til produktionsfejl, montagefejl fra fabrikken eller materialefejl.

For yderligere information eller spørgsmål, kontakt Deres servicecenter.

Reklamationsbestemmelser

Transportskader

En transportskade, der konstateres ved forhandlerens levering hos slutbruger, er primært en sag mellem slutbruger og forhandler. I tilfælde, hvor slutbruger selv har stået for transporten af produktet, påtager leverandøren sig ingen forpligtelse i forbindelse med evt. transportskade. Evt. transportskade skal anmeldes omgående og senest 24 timer efter, at varen er leveret. I modsat fald vil krav kunne afvises.

Hvis en umiddelbar synlig transportskade konstateres, må apparatet ikke monteres og tilsluttes. Hvis det konstateres, at apparatet alligevel er eller har været monteret og tilsluttet, bortfalder leverandørens og transportørens ansvar.

Et skadet apparat må under ingen omstændigheder tages i brug, hvis apparatet tages i brug bortfalder enhver mulighed for ombytning.

Husk at gemme emballage, hvis der konstateres transportskade.

For yderligere information eller spørgsmål, kontakt Deres servicecenter.

Gratulerar ...

... till inköpet av din nya Baumatic-produkt.

Denna apparat är resultatet av många års forskning och utveckling – en utveckling som i hög grad har utförts i samarbete med användarna.

Med Baumatic har du valt kvaliteten och fördelarna med en produkt som är i spetsen för den teknologiska utvecklingen.

Läs noggrant denna instruktionsbok innan du börjar använda apparaten. Instruktionsboken ger dig viktig information rörande installation, användning och underhåll av produkten.

Miljöinformation

Den här apparaten uppfyller EU-direktivet 2002/96/EC om elektriskt och elektroniskt avfall (WEEE). Korrekt avfallshantering förebygger negativa miljökonsekvenser.



-symbolen på produkten eller i produktens dokumentation visar att den här produkten skall överlämnas till miljövänlig avfallshantering. Avfallshantering sker enligt lokala föreskrifter.

Viktig information

Efter uppäckning, kontrollera att apparaten är oskadad. Eventuella skador skall omgående meddelas till importören, eller den återförsäljare där Ni har köpt apparaten.

Förpackningsmaterial (Plast - Folie - Polystyren o.s.v.) kan vara farligt för mindre barn att leka med, och bör omgående kastas

Säkerhetsregler

Denna apparat är avsedd att monteras in i köksdelar och får under inga omständigheter användas utan korrekt installation och montering.

Diskmaskinen får aldrig användas till annat än diskning av hushållsposlin.

Ställ aldrig tunga föremål på en öppen lucka, eftersom det skadar gångjärnen.

Flytta eller lyft aldrig apparaten genom att ta tag i dörren eller handtaget.

Användning av elektriska apparater kräver omtanke, och följande säkerhetsföreskrifter bör följas:

Apparaten skall anslutas av auktoriserad elinstallatör. Försök aldrig göra det själv.

- Denna apparat skall anslutas till jordad förbindelse enligt starkströmsreglementet.
- Dra aldrig i apparatens anslutningsladd.
- Låt aldrig barn använda apparaten utan uppsikt.
- Använd aldrig förgreningsdosor eller förlängningsladdar
- Se till att inte skada luckan. Se till att barn inte sitter eller står på luckan eller korgarna.
- Rör inte vid värmeelementen under eller omedelbart efter användning.
- Var försiktig om luckan öppnas under diskning, det kan spruta ut vatten.
- Ställ inte tunga föremål på luckan när den är öppen; luckan kan skadas.

Vid påfyllning, iakttag följande:

- Tänk på att vassa föremål kan skada maskinens gummidelar.
- Ställ vassa knivar med handtaget uppåt för att undvika olyckor.
- Ställ inte plastdelar nära värmeelementen.
- Diska inte plastföremål som inte är särskilt märkta för maskindisk.
- Använd endast diskmedel och tabletter avsedda för diskmaskin.
- Förvara diskmedel och tabletter otillgängligt för barn.
- Diskmedel och tabletter är mycket frätande; håll borta från barn.
- Låt inte barn leka med apparaten.
Barn bör endast använda diskmaskinen under uppsikt.
- Lämna aldrig luckan öppen.
- Använd endast apparaten i ett vanligt hushåll, och aldrig utomhus.
- Kontrollera att slangar och kablar är oskadade.
Skadade slangar och kablar skall omedelbart bytas ut av en kvalificerad tekniker.
- Kasta förpackningsmaterialet omgående, det kan vara farligt för barn.
- Använd endast diskmaskinen till avsett ändamål.
- Lek inte med funktionspanelen.
- Under rengöring skall strömmen till apparaten slås av med huvudströmbrytaren.
- Om apparaten går sönder eller ett tekniskt fel uppstår skall du aldrig själv försöka reparera apparaten. Kontakta aukt. Baumatic Service.

Av säkerhetsskäl skall det vara omöjligt att komma i kontakt med apparatens elektriska delar när maskinen är korrekt installerad. Apparaten skall säkras på så sätt att åtkomst till de elektriska delarna kräver verktyg.

Tillverkare och importör fransäger sig allt ansvar för skador som uppstår på personer och omgivning till följd av felaktig användning, installation eller användning.

Så används maskinen

För att uppnå bästa resultat rekommenderar vi att du läser hela bruksanvisningen innan maskinen används.

Funktionspanel

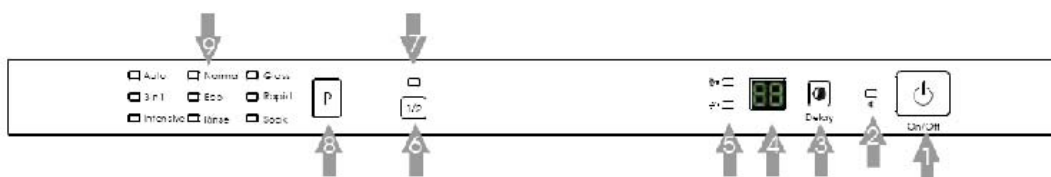

1. ON/OFF-knapp. Stäng av strömmen till apparaten.
2. Kontrollampa för drift, lyser när maskinen är påslagen.
3. Knapp för fördröjd start.
Tryck på knappen för att skjuta upp start med en timme.
Fördröjd start kan väljas i upp till 24 timmar.
4. Lys panel visar fördröjd start i timmar, samt felkoder.
5. Kontrollampor för salt och spolglans. Lyser när påfyllning krävs.
6. 1/2 påfyllning. Maskinen diskar endast i den övre korgen.
7. Kontrollampa för vald 1/2 påfyllning
8. Programval.
9. Programindikator, visar valt program.

Så används maskinen

Delarnas plats

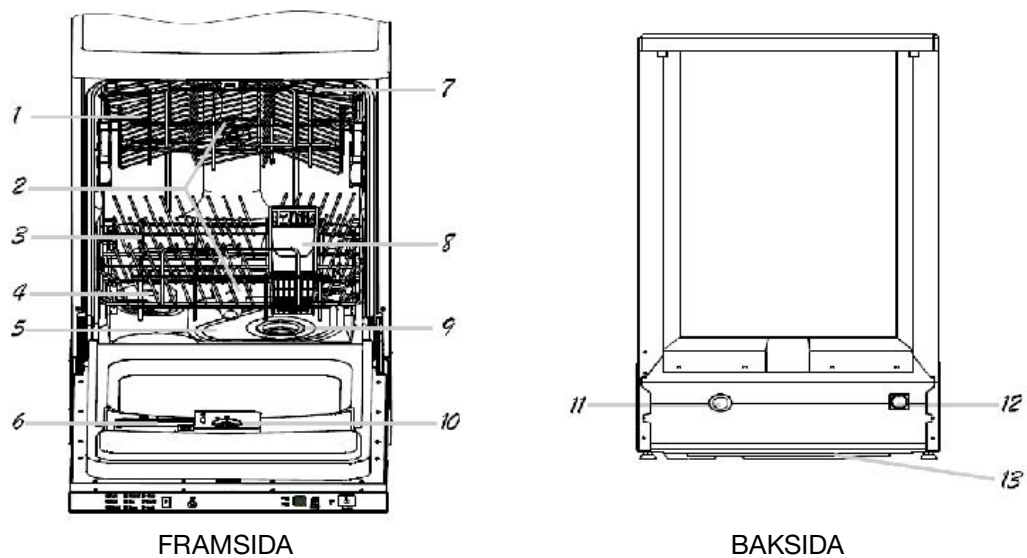

1. Övre korg
2. Spolarm
3. Nedre korg
4. Saltbehållare
5. Huvudfilter
6. Diskmedelsbehållare
7. Hylla för koppar/knivar
8. Bestickskorg
9. Finfilter
10. Behållare för spolglans
11. Utloppsslang förbindelse
12. Vattentillförsel
13. Bottenplatta

Innan maskinen används första gången

Salt

Saltvattnet kan vara mer eller mindre hårt. Om det kommer in hårt vatten i maskinen efterlämnar det kalk på disken.

Därför har diskmaskinen ett kalkfilter som med hjälp av speciellt salt för diskmaskiner tar bort kalk.

Anpassning av saltförbrukning

Diskmaskinens automatik anpassar själv saltförbrukningen efter vattnets hårdhetsgrad.

Saltförbrukningen minskas.

Det vattenverk som levererar dricksvatten till området kan upplysa om vattnets hårdhetsgrad.

Vid anpassning skall nedanstående procedur följas:

1. Vrid av proppen på saltbehållaren
2. På behållarens krage finns en pil (se bilden här bredvid); denna pil skall vid behov vridas moturs från tecknet »-« i riktning mot »+«, beroende på vattnets hårdhetgrad. Vi rekommenderar att du utför justeringen i överensstämmelse med nedanstående översikt:

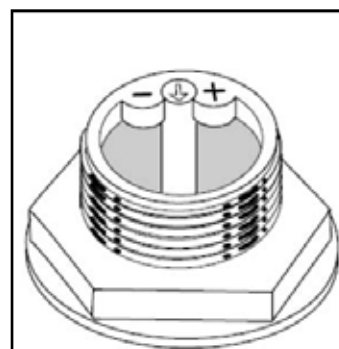

Vattnets hårdhetgrad			Inställning	Salt-förbrukning	Mängd (omgång- /2 kg)
°dH	°fH	mmol/l			
0-10	0-17	0-1,7	/	0	/
10-25	18-44	1,8-4,4	-	20	60
25-50	45-89	4,5-8,9	MED	40	40
> 50	> 89	> 8,6	+	60	25

Innan maskinen används första gången

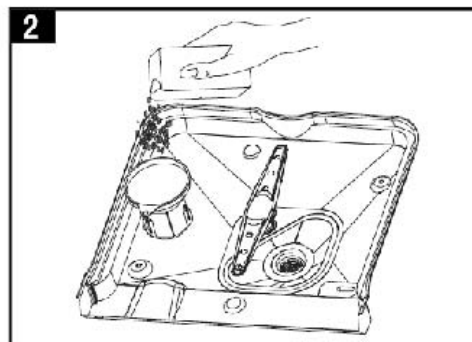
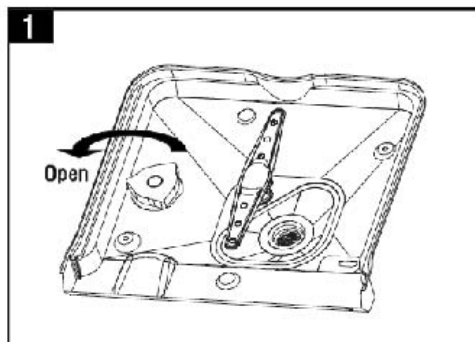

Fylla på salt i kalkfiltret

Använd alltid speciellt salt för diskmaskiner. Saltbehållaren sitter under den nedre korgen och fylls på på följande sätt:

1. Ta ut den nedre korgen, skruva av locket på behållaren.
2. Om behållaren fylls på för första gången måste du fylla den med vatten.
3. Använd medföljande tratt. Sätt in den helt i öppningen och fyll ca. 2 kg salt i maskinen. Det är normalt att lite av vattnet kommer ut från behållaren.
4. Skruva på locket igen.

Saltbehållaren skall fyllas på när kontrollampan för saltbrist »S« blinkar

När du har fyllt på salt första gången är det normalt att kontrollampan för saltbrist fortsätter vara tänd eller blinkar under ca 5 på varandra följande cykler.

Varning:

För att undvika rostbildning rekommenderar vi att du fyller på salt i behållaren omedelbart innan diskning.

Innan maskinen används första gången

Spolglans

Spolglansen gör disken klarare eftersom den förbättrar torkningen. Behållaren för spolglans är placerad innanför luckan. Behållaren skall fyllas när du kan se att den är tom genom öppning "D". (Om diskmaskinen har en "kontrollampa för brist på spolglans" skall behållaren fyllas på när lampan blinkar eller lyser.)



Fylla på spolglans i behållaren

1. Vrid locket moturs för att öppna behållaren.
- 2 Fyll på spolglans och undvik att spilla under påfyllning.
3. Sätt på locket genom att vrida medurs.

Spolglansen kan anpassas genom att vrida regleringsanordningen som finns under lock "1" med en skruvmejsel.

Välj mellan 6 inställningar; normal inställning är 4.



Viktigt:

Anpassning av spolglansförbrukning kan förbättra torkningen. Om det finns fläckar eller vattendroppar på disken efter diskning bör knappen vridas mot den högre siffran. Om det är vita ränder på disken bör knappen vridas mot den lägre siffran.

Innan maskinen används första gången

Diskmedel

Använd endast diskmedel som är avsett för diskmaskiner. Fyll på diskmedel i maskinen innan programmet startas, som framgår under "program".

Behållaren för diskmedel sitter i dörren.

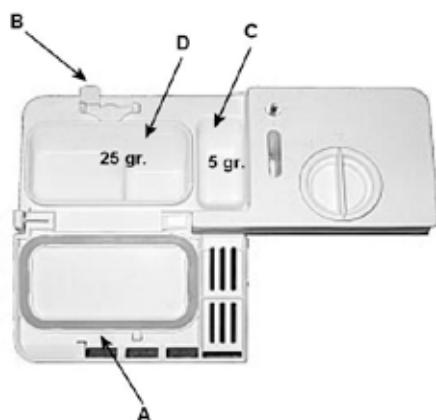

Fylla på diskmedel

För att öppna lock "A" trycker du på knapp "B".

Diskmedlet fylls på i de två behållarna »C« och »D« helt upp till strecket

När du har fyllt på diskmedel skall du stänga locket genom att trycka på det tills det hakar fast.

Du kan också köpa diskmedel i tablettform i en vanlig affär; i så fall skall du lägga en tablett i behållare »D« och stänga locket.

Obs:

För att stänga locket ordentligt bör diskmedlet avlägsnas från kanten.

Det finns också produkter för disk som innehåller både diskmedel, salt och spolglans (3 i 1) (4 i 1) (5 i 1)

Om vattnet i ditt hem är hårt eller mycket hårt rekommenderar vi ändå att du fyller på salt i behållaren för att slippa vita ränder på disken eller diskmaskinens insida.

Under alla omständigheter skall du läsa tillverkarens instruktioner på förpackningen noggrant.

Om du endast använder dessa produkter är det normalt att kontrollampen för salt och spolglans blinkar ihållande efter ett visst antal cykler.

Så används (3 i 1)-programmet

1. Montera den särskilda (3 i 1) på den övre korgen som på bilden.

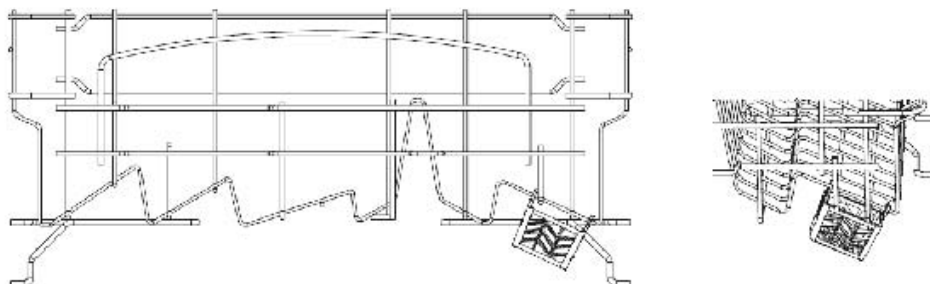

2. Kontrollera att den övre spolarmen kan vridas fritt.

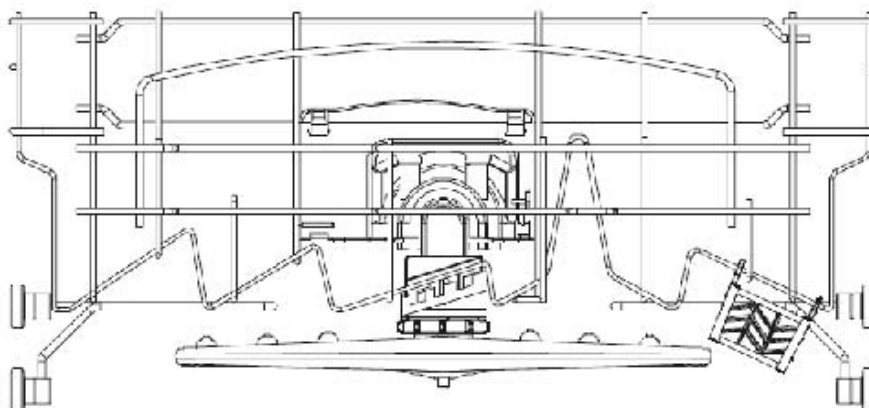

3. Lägg (3 i 1)-tabletten i korgen och starta programmet (3 i 1).

Så fylls maskinen

För bästa diskresultat skall maskinen fyllas på rätt sätt.

VIKTIGT:

1. Matrester bör avlägsnas innan porslin, grytor och pannor ställs i korgarna, för att undgå att filtret blir igentäppt och effektiviteten minskar.
2. Om grytor och pannor är mycket nedsmutsade bör de blötläggas innan diskning.
3. På så sätt behövs ingen ytterligare diskning.
4. Dra ut korgarna för att underlätta påfyllning av diskmaskinen.
5. Töm alltid den nedre korgen först, för att undvika dropp från den övre korgen.

Använda den övre korgen

I den övre korgen skall du ställa ömtålig och lätt disk:

glas, te- och kaffekoppar, tefat - men även tallrikar - låga salladsskålar, pannor och låga grytor, som bara är lätt smutsade (på bilden ser du exempel på påfyllning).

Ställ den lätta disken på ett sådant sätt att den inte förflyttas av vattenstrålarna.

Det kan eventuellt levereras en eller två hyllor där du kan placera muggar och kaffekoppar, men även skedar, gafflar och knivar.

När du har fyll på diskmaskinen skall du alltid kontrollera att spolarmen kan vridas utan hinder, så att den inte går emot disken.

1. Koppar
2. Små skålar
3. Stora skålar
4. Glas
5. Tefat
6. Småfat
7. Desserttallrikar

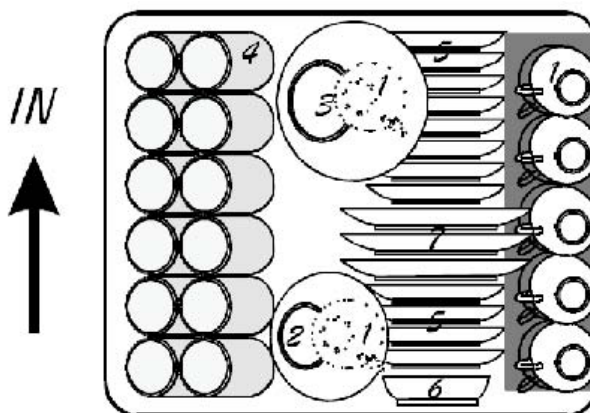

Så monteras den övre korgen

Den övre korgen kan monteras i hög eller låg position. På sidan av korgen finns två handtag. De används till att ställa in höjden (se bild C).

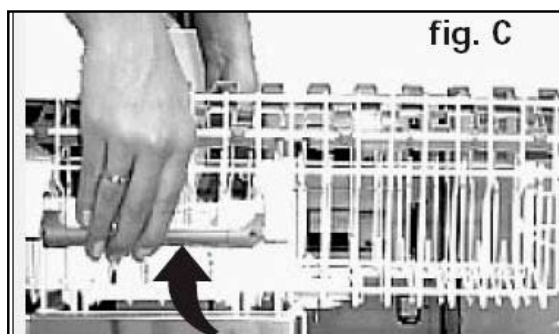

Så fylls maskinen

Använda den nedre korgen

Vi rekommenderar att du ställer den mest nedsmutsade disken i den nedre korgen. Grytor, lock, flata och djupa tallrikar (på bilden ser du exempel på påfyllning).

- Serveringsfat och stora lock: Placeras på sidan av korgen.
- Grytor, salladsskålar: Skall alltid vändas upp och ned.
- Mycket djupa tallrikar och grytor: Skall ställas på snedden så att vattnet kan rinna bort och disken utföras bättre.

7. Desserttallrikar
 8. Fat
 9. Tallrikar
 10. Sopptallrikar
 11. Bestickskorg
- Nedfällbara tallrikshyllor

För att underlätta placering av grytor och fat går det att fälla ned tallrikshållarna på den nedre korgen.

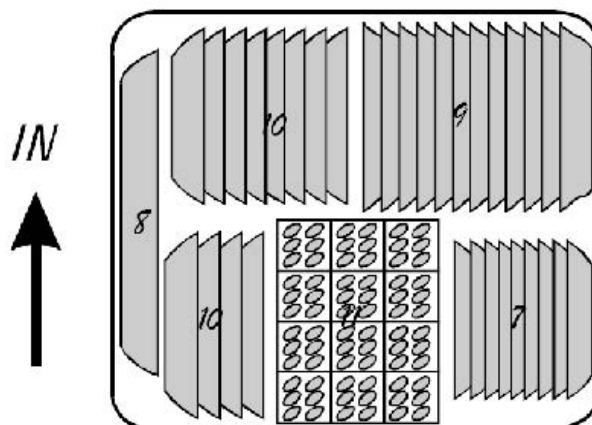

Så fylls maskinen

Bestickskorgen

Besticken skall ställas i bestickskorgen med handtaget nedåt. Skedar ställs enskilt i de avsedda hyllorna.

Långa knivar, grytslevar och liknande bör placeras i hållaren i den övre korgen.

1. Gafflar
2. Skedar
3. Dessertskedar
4. Teskedar
5. Knivar
6. Stora skedar
7. Stekspade
8. Serveringsgaffel



VIKTIGT!

Diska inte:

- Bestick med skaft av horn, trä eller pärlmor.
- Plastdelar som inte är avsedda för maskindisk
- Porslin eller glas med guldkant, om de inte är avsedda för maskindisk
- Porslin med målade dekorationer
- Porslin eller föremål som innehåller järn, som kan rosta
- Föremål av trä

Programöversikt

Program	Beskrivning	Cykel	Såpa	Tid (minuter)	Energi (KwH)	Vatten- förbruk- ning (Liter)	Skölj- medel
AUTO	Smutsigt porslin. Grytor, kastruller, pannor och tallrikar med intorkade matrester.	Fördisk 40° Automatisk disk 50-60° Sköljning Sköljning 70° Torkning	3 i 1 eller 5/25 g.	120-160	1.1~1.4	11~14.5	Nej Ja
3 i 1	Normalsmutsat porslin. Grytor och vardagsporslin	Fördisk 50° Fördisk Disk 60° Sköljning Sköljning 70° Torkning	3 i 1	168	1.15	17.2	Nej
Intensiv	Mycket smutsigt porslin. Grytor, kastruller, pannor och tallrikar med intorkade matrester.	Fördisk 50° Fördisk Disk 60° Sköljning Sköljning Sköljning 70° Torkning	5/25 g.	170	1,70	22.8	Ja
Normal (IEC-EN 50242)	Normalt nedsmutsat porslin Grytor, tallrikar och glas. Vanlig daglig disk.	Forvask Forvask Vask 50° Skyl 70° Törning	5/25 g.	155	1.05	17	Ja
ECO	Lätt nedsmutsat porslin. Glas, tallrikar, koppar och lätt nedsmutsade grytor.	Fördisk Disk 45° Sköljning 60° Torkning	25 g.	105	0.85	13.4	Ja
Skyl	För tallrikar och glas som endast skall sköljas och torkas.	Vask 45° Skyl 70° Törning	–	95	1.00	9.9	Ja
Glas	För glas och lätt nedsmutsat porslin.	Fördisk Disk 40° Sköljning 70° Torkning	20 g.	110	0,95	13.4	Ja
Quick Program	Kort diskning av lätt nedsmutsat porslin som inte behöver torkas	Disk 40° Sköljning 45°	20 g.	30	0.45	8.9	Nej
Skyl	Sköljning av porslin som skall diskas senare	Fördisk	–	9	0.05	8	Nej

Programöversikt

Starta program

1. Öppna luckan
2. Slå på maskinen med ON/OFF-knappen (1)
3. Välj program med knapp P (8)
4. Stäng luckan med ett lätt tryck.

Ändra ett program

Ett program som är startat kan bara ändras om det har körts en kort tid, annars har diskmedlet redan släppts ut. I så fall måste diskmedel tillsättas igen.

1. Öppna luckan försiktigt.
2. Tryck på programknapp P (8) i mer än tre sekunder för att avbryta programmet.
3. Välj program
4. Stäng luckan med ett lätt tryck.

Obs:

Om luckan har öppnats under disk startar maskinen först 10 sekunder efter att luckan stängs igen.

När diskmaskinen är färdig

Vid avslutat program blinkar displayen i åtta sekunder och en signal hörs.

Om fördröjd start användes hörs ingen signal.

Programmering av fördröjd start

När du har satt in disken kan du, innan du ställer in programmet, välja när diskmaskinen skall starta.

Med upprepade tryck på knappen "delay" (3) kan du skjuta upp starten för diskcykeln från 1 timme till 24 timmar.

Om du trycker på knappen igen visas "OFF" (inget val).

Halv påfyllning

Kom ihåg att använda halva mängden diskmedel

Om du endast har lite disk kan du nöja dig med att fylla maskinen till hälften i den övre korgen, och därmed spara både vatten och ström.

Tryck på knappen "1/2" (6); det hörs ett pip och symbolen "7", som motsvarar halv påfyllning, tänds.

Efter programval skall programmet sättas igång med Start.

Råd för att spara energi

Vi rekommenderar att du sätter igång maskinen när den är helt fylld; det är alltid det mest ekonomiska. För att undvika dålig lukt och intorkade matrester kan sköljprogrammet sättas igång.

Välj rätt program

Programvalet beror på diskens art och nedsmutsningsgrad.

Använd rätt mängd diskmedel

För stor mängd diskmedel ger inte renare disk, men är skadligt för miljön.

Det är onödigt att skölja disken innan den ställs in i maskinen.

Rengöring och underhåll

Efter varje disk

Efter varje disk bör du stänga av vattnet och låta luckan stå lite öppen för att undvika fukt och dålig lukt.

Dra ut kontakten

Kom ihåg att stänga av strömmen till apparaten innan all slags rengöring eller reparation. Risken för olyckor minskas.

Använd aldrig diskprodukter som innehåller syror eller lösningsmedel

Diskmaskinens utvändiga delar och delar i plast rengörs med vatten och såpa; undvik produkter som innehåller syror eller lösningsmedel. Fläckar avlägsnas med vinäger eller en särskild produkt för diskmaskiner.

Semester

När du åker bort på semester bör du diska en tom maskin, dra ut kontakten, stänga av vattnet och låta luckan stå på glänt. Då uppstår inte lika mycket dålig lukt och tätninglisterna håller längre.

Om maskinen flyttas

Under transport bör maskinen så mycket som möjligt hållas lodrätt; lägg den på baksidan om du måste lägga den ner.

Tätninglistor

En av orsakerna till att det uppstår dålig lukt i maskinen är matrester som sitter kvar i tätninglisterna.

Tvätta tätninglisterna då och då med en fuktig svamp.

Rengöring och underhåll

Rengöring av filter

För att få ett perfekt diskresultat måste du rensa filtren.

Diskvattnet rensas från matrester i filtren och skickas tillbaka för att användas i maskinen igen. Av denna anledning är det bra att efter varje disk ta bort de största resterna från det halvrunda filtret 1 och från koppen »2«; dra koppens handtag uppåt för att ta bort båda delarna. Sedan räcker det med att skölja delarna under rinnande vatten.

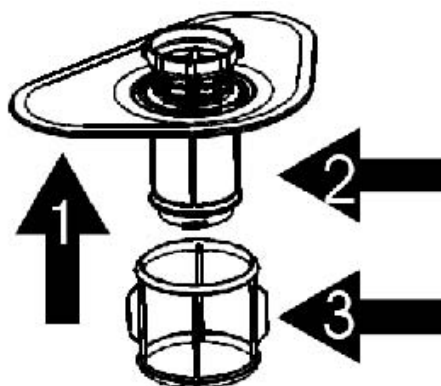

Hela filterenheten skall rengöras grundligt en gång i månaden: halvrunt filter 1 + kopp 2 + cylindriskt filter 3.

Rengöring av spolarm

Det är nödvändigt att rengöra spolarmen regelbundet för att ta bort kalk och matrester från munstycksöppningarna.

Ta bort skruven genom att vrida medurs, ta bort skivan och ta bort spolarmen. Tvätta spolarmen med varmt vatten och såpa. Använd en mjuk borste för att ta bort beläggningar på munstyckshålen.

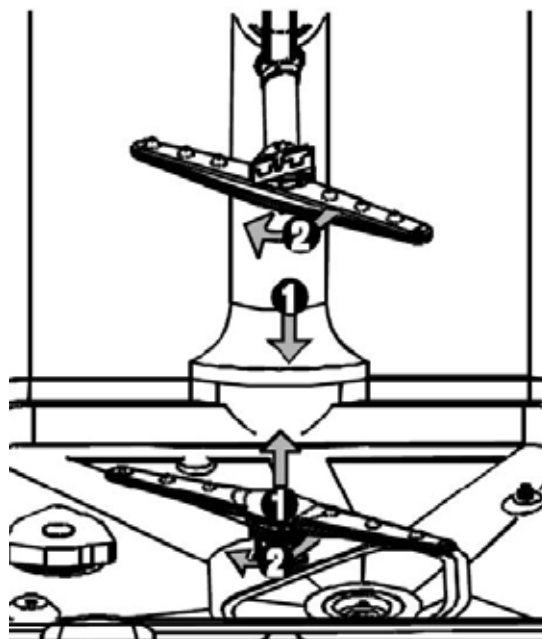

Så får du ett bra diskresultat

Smuts- och matrester på köksredskap

Undersök om

- filtret är nedsmutsat, igentäppt eller felmonterat
- sprinklerhålen i spolarmen är igentäppta
- det används fel eller för lite diskmedel
- porslinet är placerat så att det täcker varandra
- vattnet kan rinna fritt
- det är för mycket porslin i maskinen
- du diskar på fel program
- utflödet är blockerat
- matresterna på porslinet innan disk var för gamla och intorkade

Porslinet har en vit beläggning efter avslutat program

Undersök om

- det finns tillräckligt mycket diskmedel och spolglans i maskinen
- saltbehållaren är stängd och fylld med salt och vatten
- doseringsnivån för salt och spolglans är korrekt i förhållande till vattnets hårdhetsgrad
- diskmedel utan fosfat används. Prova istället ett medel som innehåller fosfat

Porslinet är inte torrt efter avslutat program

Undersök om

- det finns spolglans i maskinen
- doseringsnivån på spolglansen är rätt inställd
- porslinet är rätt placerat i maskinen
- porslinet har tagits ut för tidigt
- du har diskat på fel program

Glas och kristall har mjölkvita ränder

Undersök om

- glaset är avsedda för maskindisk
- diskmedlet är avsett för maskindisk
- luckan till saltbehållaren är ordentligt stängd

Så får du ett bra diskresultat

Glas och kristall är ogenomskinliga efter disk

Undersök om

- det finns tillräckligt med spolglans
- doseringsnivån för spolglans är rätt inställd
- luckan till saltbehållaren är ordentligt stängd

Glas, porslin, skålar mm har ett matt och metalliskt skimmer

Undersök om

- det tillsätts för mycket spolglans
- luckan till saltbehållaren är ordentligt stängd

Köksredskap i rostfritt stål och stål är fläckigt efter disk

Undersök om

- porslinet är avsett för maskindisk
- porslinet är rätt placerat i maskinen
- det tillsätts för mycket spolglans
- det tillsätts för mycket salt i vattnet. Kontrollera att saltbehållaren är ordentligt stängd

Gul eller brun beläggning på maskinens invändiga ytor

Undersök om

- porslinet är avsett för maskindisk
- porslinet är rätt placerat i maskinen

Installation och montering

Vi hänvisar till medföljande installationsanvisningar och monteringsmodell som följer med maskinen.

Fel- och kontrollista

Kontrollera följande innan du kontaktar servicetekniker.

Problem	Möjlig orsak	Lösning
Diskmaskinen kör inte	Säkring eller automatsäkring har gått Maskinen får ingen ström Det är för lågt vattentryck	Byt säkring eller aktivera automatsäkring. Kontrollera att diskmaskinen är påslagen och luckan stängd. Kontrollera att elkontakten är ansluten. Kontrollera att vattenslangen är ansluten, inte är sprucken och att vattnet är på.
Pumpen kör hela tiden	Översvämning	Maskinen är skyddad mot översvämning och läckage; om det uppstår läckage startar pumpen. Stäng av vattentillförseln, avbryt maskinen när den är tom, och kontakta aukt. servicetekniker.
Onormalt ljud	Porslinspåfyllning Porslinet slår mot sidorna eller annat porslin Motorljud	Kontrollera påfyllningen. Kontrollera att inget är i vägen för spolarmen som snurrar runt. Diskmaskinen har stått oanvänd under en tid.
Det bildas skum i maskinen	Fel diskmedel Spilld spolglans	Använd endast diskmedel som är avsett för maskindisk Starta maskinen på ett sköljprogram, flera gånger om det behövs. Kom ihåg att alltid torka av spilld spolglans på maskinens insida.
Fläckar på insidan av maskinen	Fel diskmedel	Använd endast diskmedel som är avsett för maskindisk.
Porslinet är inte torrt	Behållaren för spolglans är tom	Kontrollera att spolglans är påfyllt.

Reklamationsbestämmelser

Denna apparat är omfattad av reklamationsrätt. Köplagen i det land var apparaten är köpt och används. Ert köpkitto är er garanti/reklamationsbevis.

Reklamationsbestämmelserna omfattar inte skador som uppstått som följd av felaktig användning, brist på underhåll eller felaktig uppställning och installation.

Reklamationsbestämmelserna är gällande för apparater som används i ett normalt hushåll. Och omfattar således inte apparater uppställda i uthyrningsegendom, där fler än en familj använder apparaten.

Reklamationsrätten omfattar inte:

- Enskild skada som uppstått som följd av transport, våld, eller felaktig användning eller oaktsamhet.
- Ytliga och yttre delar såsom kontakter, säkringar, lampor, lampskydd, filter gummidelar och packningar, knappar, keramiska ytor, tryck och målade ytor.
- Tillbehör, galler, stekplattor, långpannor, grytuppsättning, hyllor, brännare och brännarskydd, självrengörande, teleskoputdragning.
- Regelbunden underhållning, rengöring och underhållning av gaskranar, reparation och ersättning av delar till följd av naturligt slitage eller underhåll.
- Frätning och rost som följd av dåligt underhåll eller skadade ytor.
- Skador uppstådda som följd av felaktigt eller bristfälligt installation.
- Felaktig användning eller bristfälligt underhåll.
- Användning av icke auktoriserade reservdelar eller personal.
- Skador uppstådda som följd av främmande objekt eller substanser.
- Apparater använda till annat än normalt hushåll.
- Skador eller fel uppstådda som följd av inkorrekt spänning, vatten, vattentryck, gas eller gastryck.

För ytterligare information eller frågor, kontakta ert servicecenter.

Reklamationsbestämmelser rörande kommersiellt bruk:

Reklamationsrättigheten är begränsad för apparater som används för kommersiella syften. Dvs.

- Apparater som används i hyresfastigheter där användaren inte är ägaren.
- Apparater som används av mer än en användare.
- Apparater som används för kommersiella syften, kök, matsalar, institutioner, campingplatser.

Apparater som används som ovanstående åtnjuter 3 månaders full reklamationsrätt för fel som kan hänvisas till tillverkningsfel, monteringsfel från fabriken, och fel på material. För eventuella frågor eller ytterligare information, kontakta ditt servicecenter.

För ytterligare information eller frågor, kontakta ert servicecenter.

Reklamationsbestämmelser

Transportskador

En transportskada som konstateras vid återförsäljarens leverans till slutanvändaren är först och främst en sak mellan slutanvändare och återförsäljare. I det fall att slutanvändaren själv har stått för transporten av produkten påtar sig leverantören ingen förpliktelse i förbindelse med eventuella transportskador. Eventuella transportskador ska anmälas omgående och senast 24 timmar efter att varan har levererats. I annat fall kan kravet avvisas.

Om en omedelbar synlig transportskada konstateras får apparaten inte monteras och anslutas. Om det konstateras att apparaten ändå har monterats och anslutits bortfaller leverantörens och transportörens ansvar.

En skadad apparat får under inga omständigheter tas i bruk, om apparaten tas i bruk bortfaller alla möjligheter till ersättning.

Kom ihåg att spara emballaget om en transportskada har konstaterats.

För ytterligare information eller frågor, kontakta ditt servicecenter.

Importør:

PVimport A/S

Gaardsalvej 20 · Ravnstrup · DK-8800 Viborg

<p><i>Danmark:</i></p> <p>PV Import A/S Gaardsalvej 20, Ravnstrup DK-8800 Viborg</p> <p>Tlf.: +45 87262310 Fax: +45 87262301 E-mail: Salg@baumatic.dk Internet: www.baumatic.dk</p> <p>Service: Uni-service as Tlf.: +45 87262305 Fax: +45 87262301 E-mail: uni-service@uni-service.dk Internet.: www.baumatic.dk</p>	<p><i>Norge:</i></p> <p>Nordic Trading AS</p> <p>Tlf.: +47 23897510 Fax: +47 21697774 E-mail: post@nordic-trading.no Internet: www.baumatic.no</p> <p>Service & support: VM Elektro Norge Tlf.: +47 23897520 Fax: +47 72604044 E-mail: support@nordic-trading.no Internet: www.vm-elektro.no</p>
<p><i>Sverige:</i></p> <p>Ekner Design AB</p> <p>Tlf.: +46 33103790 Fax: +46 33104790 E-mail: info@ekner.se Internet: www.Baumatic.se</p> <p>Service: GarantGruppen AB Tlf.: +46 013-154510 Fax: +46 013-154507 E-mail: info@garant.se Internet.: www.garantgruppen.se</p>	<p><i>Reservedele/Spareparts:</i></p> <p>VM Elektro A/S Gaardsalvej 20, Ravnstrup DK-8800 Viborg</p> <p>Tlf.: +45 87262300 Fax: +45 87262301 E-mail: vm@vm-elektro.dk Internet: www.vm-elektro.dk</p> <p>Teknisk Support/Technical support: Uniservice a/s Tlf.: +45 87262305 Fax: +45 87262301 Internet: www.uni-service.dk E-mail: uni-service@uni-service.dk</p>

I stadig stræben efter produktforbedringer, forbeholder Baumatic sig ret til uden varsel at ændre specifikationerne for sine produkter.



Baumatic tager forbehold for evt. trykfejl i denne instruktionsbog.