

BRUKS- OCH INSTALLATIONSANVISNING

BF 13 SK



NORSK: En utgave av bruksanvisningen finner du på www.Baumatic.no, eller ring Nordic Trading As på tlf: + 47 21 69 77 73

DANSK: En udgave av denne vejledning med dansk text kan bestilles via www.baumatic.dk eller på tel. +45 87 26 23 10.

Lycka till...

...med Er nya Baumatic spishäll.

Denna glaskeramikhäll är resultatet av många års forskning och utveckling som i hög grad har försigått i samarbete med användarna.

Med Baumatic har Ni valt kvaliteten och fördelarna med en keramisk spishäll som tekniskt ligger längst fram i utvecklingen.

Tekniska Data:

MODELL	BF13SK
Märkspänning	230V
Märkström	3 x 16 A (1x30 A)
Hi-light kokzon 2300 W	1
Radiant kokzon 1200W	2
Radiant kokzon 1700W	1
Max effekt W	6400

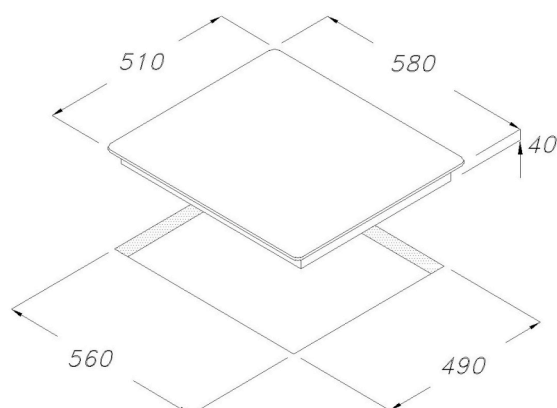

Indbyggnad i köksstomme

Montering och inbyggnad av denna apparat skall utföras av en kvalificerad person, som är bekant med gällande föreskrifter inom området.

Fabrikant och importör kan inte ställas till ansvar för skador på personer, djur eller annat, om skadan uppstått på grund av inkorrekt installation, avsaknad jordanslutning eller inkorrekt inbyggnad.

Spishällen är avsedd för montering i bänkskiva tillverkad av sten, trä, eller annat material, som kan motstå temperaturer på 100°C och har en tjocklek på mellan 25 mm och 40 mm. Om spishällen installeras nära in på sidostående vägg eller skåp skall minsta säkerhetsavstånd vara 150mm från spishällens kant till skåp/vägg. Avstånd mellan spishäll och bakomliggande vägg skall vara min. 55mm.

Om spishällen installeras över en ugn utan intern kylfläkt, skall en isolerande platta på min. 10 mm monteras under spishällen.

X = minimum 150 mm

Z = 10 mm

Y = Avskiljning

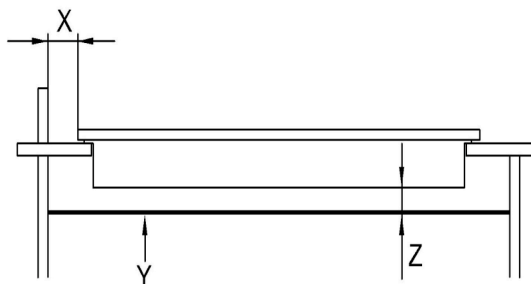

Planlimning

Denna spishäll kan planlimmas, alltså monteras jämnt med översidan av bänkskivan, enligt följande beskrivning:

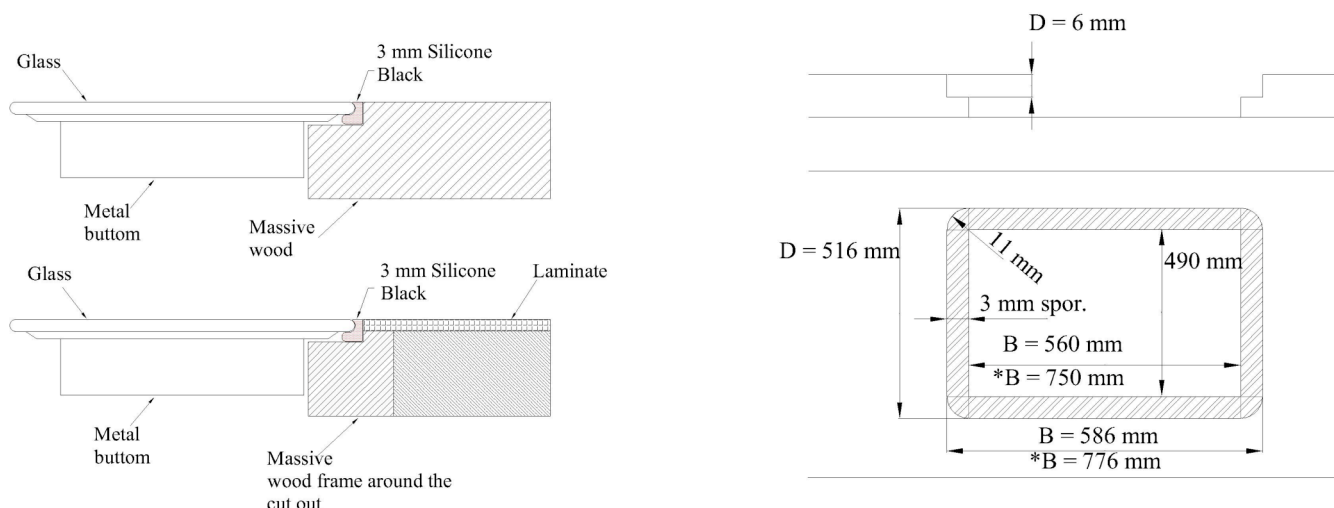

Montering av spishäll i bänkskiva

Spishällen monteras med medföljande skruvar och klämmor.

A = Clips skall monteras i hålen

B = Klämma monteras mellan spishällens undersida och bänkskivan

C = Skruvar

Montering av packning

Viktigt. - Montera packningen som visas på teckningen nedan.

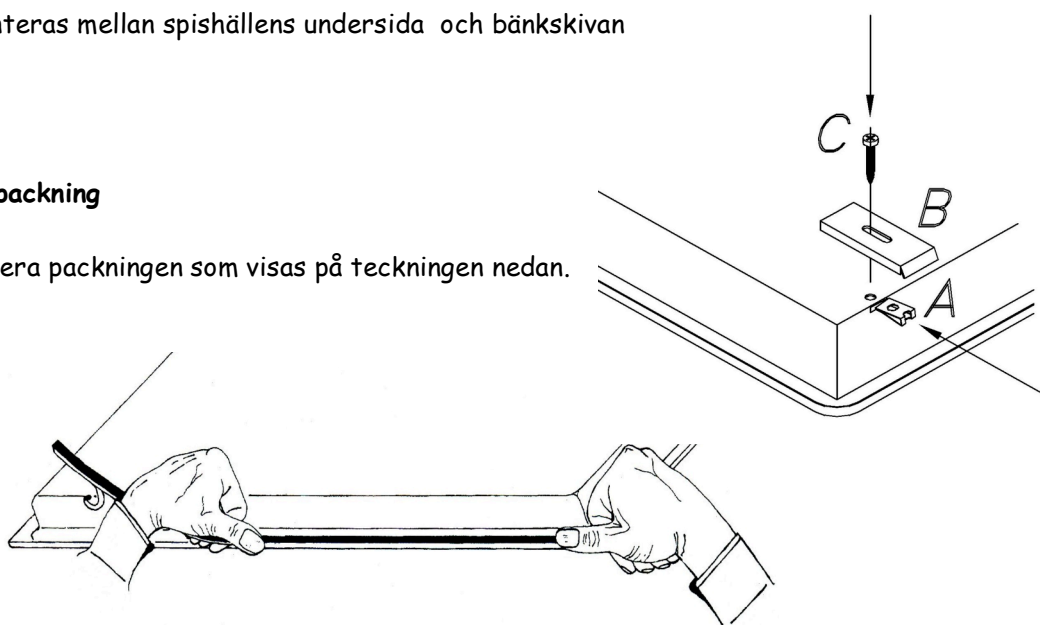

Installation:

Apparaten skall anslutas av auktoriserad elinstallatör. I annat fall bortfaller all form av garantitäckning.



Varning: Försök aldrig själv att inkoppla spishällen.

Fabrikant och importör kan inte ställas till ansvar för skador på personer, djur eller annat, om skadan uppstått till följd av felinstallation, avsaknad jordanslutning eller inkorrekt indbyggnad.

Denna spishäll skall anslutas 240 V ~ 3-fas + 0. 16 Amp. (Se kopplingschema)

Apparaten skall anslutas till jord

Den elektriska säkerheten kan endast garanteras om apparaten är korrekt monterad och effektivt jordansluten, enligt starkströmsföreskrifterna.

Kontrollera att strömförsörjningen är korrekt, samt att säkringar och kabeldimensioner är dimensionerade för den effekt som apparaten kräver.

Apparaten skall nätanslutas med en godkänd gummiledning, med en ledningarea som svarar mot apparatens märkeffekt.



CE Märkning - 93/68 Lågvolt - 73/23 EMC - 89/336

Material som kan komma i beröring med matvaror - 89/109

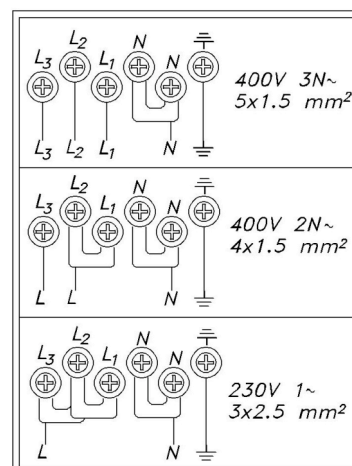

Så används spishällen.

Första gången som spishällen startas

Innan spishällen tas i bruk första gången är det en god ide att rengöra glasytan med en mjuk trasa urvriden i såpvatten. Detta avlägsnar eventuella oljerester från produktionen.

Koppla in kokzonerna en åt gången. Varje kokzon skall uppvärmas till maximum och vara i drift vid maximum i min. 3 minuter före kokzonen stängs av och en ny kopplas in.

När spishällen värms upp första gången kan det förekomma lite lukt och os, men detta är normalt och försvinner snabbt.

Manöverpanel Touch Control.

1. Beskrivning av funktioner:

- (1) Till/Från knapp (ON/OFF)
- (2-5) Kokzonselement knapp (ON/OFF)
- (3) Digital visning av valt effektsteg (restvärme)
- (4) "Minska skruva ned" knapp
- (2-5) "Öka skruva upp" knapp
- (13) Lysdiod anger vald kokzon

On: kokzonen är aktiv och kan justeras
Off: kokzonen är inte aktiv.

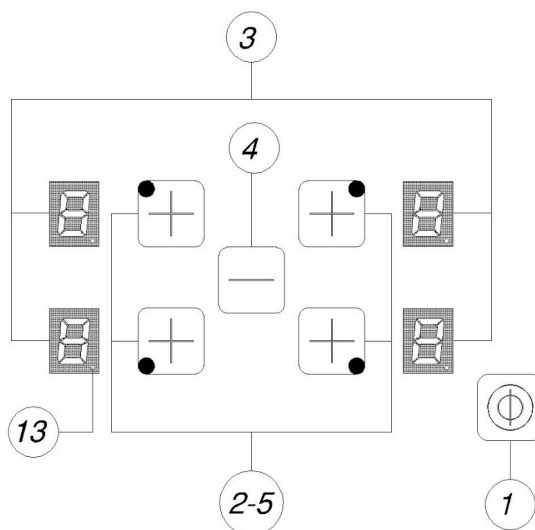

Fingertouch

Alla operationer utförs med en lätt beröring av touchfälten.

Alla val bekräftas med ett "beep" ljud.

2. Sätt på och Stäng av

Berör on/off knappen. (1)

Spishällen är nu aktiv: Effektindikatorerna (3) visar "0" och lysdioderna (13) blinkar.

Nästa steg skall företas inom 20 sek. annars stängs spishällen av automatiskt.

Inställning av värmeeffekt.

När spishällen är påslagen trycker Ni på "+" knappen för den kokzon Ni önskar reglera.

När kokzonen är aktiv för inställning (lysdiode 13 lyser fast) kan Ni skruva kokzonen upp och ned men knapparna "+" och "-" Den inställda effekten (från 1-9) visas som tal på displayen (13).

Genom att konstant hålla "+" knappen stiger effekten med 1 steg

varje 0.4 sek. startande med 1 och slutande med 9. Vid max. inställning 9, sker det inte ytterligare.

Om kokzonen startas med att trycka på "-" (4) knappen startas med max. inställning 9. Om knappen hålls skiftar inställningen nedåt för varje 0.4 sek. När inställningen "0" uppnås sker det inte ytterligare.

Så stängs kokzonerna av:

För att stänga av en enkel kokzon väljs den aktuella kokzonen genom att trycka en enda gång på "+" knappen. Kokzonen är vald när lysdioden (13) lyser konstant. Tryck nu på "-" knappen tills inställningen är "0". Trycks samtidigt på "+" knappen och "-" knappen ställs kokzonen automatiskt på "0"..

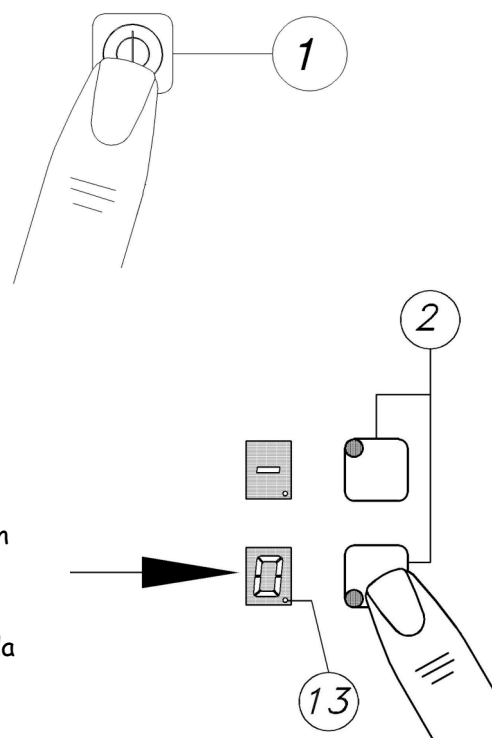

När kokzonen är inställd på "0" börjar lysdoiden (13) att blinka. Om zonytan fortfarande är varm visas ett "H" i displayen i stället för "0".

Restvärmeindikator:

Så länge temperaturen på zonytan fortsatt är så hög att det kan uppstå beröringsskador visas en "H" symbol för den aktuella kokzonen. "H" blir kvar på displayen, även om kokzonen är avstängd, tills temperaturen är under 60°C.

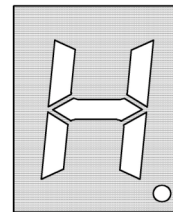

För att spara energi är det en god idé att avbryta kokzonen lite innan man är färdig, för att på det sättet utnyttja restvärmen.

Restvärmeindikeringen "H" försvinner vid ett eventuellt strömavbrott på mer än 3 sek.

Så stängs hela spishällen av:

Spishällen kan alltid avbrytas genom att trycka på on/off knappen (1).

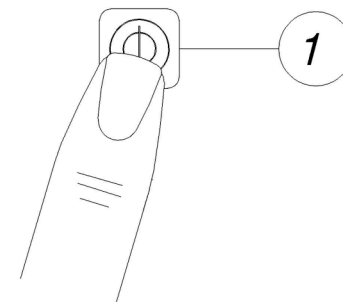

3. Skydd mot ofrivillig manöver:

Om elektroniken får en konstant beröring från en av touchknapparna i mer än ca. 10 sek. avbryts hela spishällen automatiskt. Det hörs ett "BEEP" ljud i ca. 10 sek. och displayen visar en felkod " E R O 3 ". Detta sker vid en ofrivillig placering av en gryta, överkok eller liknande på betjäningspanelen. Om kokzonerna är varma visas ett "H" skiftesvis " E R O 3 " på displayen.

Åtgärda orsaken till avbrottet och återuppta kokningen på normalt vis.

4. Barnsäkring av spishällen:

Spishällen kan ställas in så att barn inte, genom lek, kan manövrera den.

Aktivera spishällen med on/off knappen (1). Tryck på knapparna "-" och främre höger "+" knapp samtidigt, släpp och tryck nu igen främre höger "+" knapp. Displayen visar nu ett "L" som indikerar att spishällen är låst. Om kokzonen är varm visas ett "L" och ett "H" skiftande på displayen. Denna operation skall ske inom 10 sek.

Spishällen förblir låst även om den stängs av samt även efter strömavbrott.

Så används spishällen med aktiv barnsäkring:

Aktivera spishällen med On/off knappen (1). "L" visas nu på displayen. Tryck samtidigt på knapparna "-" och främre höger "+" knapp. "L" ersätts nu av "0" på displayen. Välj nu kokzon och aktivera med "+" och "-" knapparna.

Denna process skall utföras varje gång spishällen varit avbruten och skall startas igen.

Avaktivering av barnsäkring:

Barnsäkringen kan avaktiveras på följande sätt:

Aktivera spishällen med On/off knappen (1). Tryck på knapparna "-" och främre höger "+" knapp samtidigt, släpp och tryck nu igen på "-" knappen. Denna operation skall ske inom 10 sek.

Barnsäkringen är nu avaktiverad och spishällen fungerar normalt.

Nyttiga tips vid användning av spishäll

För att erhålla maximalt utbyte av spishällerna, är det viktigt att iaktta följande:

HÅLL ALLTID GRYTOR OCH PANNOR RENA FRÅN SMUTS OCH FUKT

Se upp när en gryta skall fyllas med vatten eller när den tas direkt från kylskåp eller liknande. Det kan finnas fukt på botten. Därför är det viktigt att torka av grytans botten, före den sätts på plattan. Det förhindrar samtidig kalkavsättning på den keramiske glasytan.

ANVÄND ENDAST GRYTOR OCH PANNOR SOM ÄR AVSEDDA FÖR EL

För att uppnå maximalt värmeutnyttjande är det nödvändigt att grytor och pannor har en flat och jämn botten. Använd aldrig grytor eller pannor med skadad botten, bulor eller liknande.

ANVÄND ENDAST GRYTOR OCH PANNOR SOM TÄCKER HELA KOKZONEN

Grytor och pannor skall täcka kokzonen helt. Om Ni använder grytor och pannor, som är en smula större än kokzonen, uppnås det bästa värmeutnyttjandet.

Rengöring och underhåll

Spishällar i glaskeramik är normalt mycket tåliga och kan, med rätt rengöring och underhåll, fungera i många år med stadigt bevarande av en fin och blank yta.

Den keramiska spishällerna skall obetingat underhållas regelmässigt. På marknaden finns ett flertal olika medel för rengöring och skydd av keramiska ytor. Dessa medel rengör ytan och efterlämnar en tunn silikonfilm som skyddar den.

TILL RENGÖRING ANVÄNDS

- 1) Hushållspapper och en ren trasa
- 2) Glasskrapa
- 3) Rengöringsmedel för keramiska ytor (ex. Vitro Cleen)

Vi rekommenderar att Ni använder en glasskrapa för rengöring, eftersom den, vid rätt användning, varken repar eller lämnar märken på ytan.

ALLMÄN RENGÖRING

Hällerna skall rengöras kontinuerligt, och varje gång man har spillt på ytan, eller om ytan får missfärgningar, kalkfläckar eller liknande.

Använd en fuktig trasa eller svamp och en smula rengöringsmedel för keramiska ytor. Efter rengöring torkas ytan av med en torr trasa. Det får inte finnas rester av rengöringsmedlet kvar på ytan efter avslutad rengöring.

RENGÖRING AV MYCKET SMUTSIG HÄLL

Använd glasskrapa och rengöringsmedel. De värsta fläckarna avlägsnas med glasskrapan. Påför därefter rengöringsmedlet med en fuktig trasa eller svamp och eftertvätta med en fuktig trasa. Efter rengöring torkas ytan av med en ren och mjuk trasa.

VIKTIGT:

Om det under kokning kommer överkok på ytan, eller Ni spiller på den, skall detta omgående avlägsnas medans ytan ännu är varm. Använd glasskrapan och rengör ytan med rengöringsmedel efter användning.

Smält socker eller överkok med sockerinhåll skall omgående avlägsnas med glasskrapan (medans ytan ännu är varm) då sockret annars kan bränna sig fast och sätta sig i hällens yta.

OBSERVERA:

Håll allt, som kan smälta - t.ex. plast, alufolie och saker med sockerinhåll - väck från hällen. Skulle olyckan vara framme, och något smälter sig fast på hällen, avlägsnas detta omgående (medans hällen är varm) med glasskrapan, varefter ytan rengörs som föreskrivet.

Glaskeramiska hällar är mycket motståndskraftiga, men kan skadas om hårda, skarpa eller spetsiga föremål tappas på hällen. Skulle hällen spricka eller krascha, får den under inga omständigheter användas, utan skall avbrytas, och därefter skall service tillkallas.

Fel- och kontrollista

Om spishällen inte fungerar kontrolleras följande innan service tillkallas:

FEL	ORSAK	ÅTGÄRD
Spishällen fungerar inte, panelen lyser inte.	Ingen ström till spishällen.	Kontrollera anslutning och säkringar.
Spishällen stoppar eller hänger upp sig under drift.	Elektroniken är överhettad.	Låt spishällen kylas av.
Kokzonen avbryts under drift.	Der har varit överkok.	Torka av kokzonen, och starta igen.
Endast två av kokzonerna fungerar.	En elektrisk fas fattas.	Kontrollera anslutning och säkringar.

Om apparaten fortfarande inte fungerar, tillkalla auktoriserad service. Försök aldrig att reparera själv.

Garantibestämmelser

Denna apparat är omfattad av garanti- och reklamationsrätt enligt köplagen i det land som apparaten är köpt och används. Ert inköpskvitto är Ert garanti/reklamationsbevis.

Reklamationsbestämmelserna omfattar inte skador som uppstått till följd av felanvändning, dåligt underhåll samt inkorrekt placering eller installation.

Reklamationsbestämmelserna gäller för apparater som används i ett normalt hushåll, och omfattar således inte apparater uppställda i hyresfastigheter, där fler än en familj använder apparaten.

Reklamationsrätten omfattar inte följande:

- Varje skada som uppstått till följd av transport, våld, eller felanvändning eller försummelse.
- Kosmetiska och periferiska delar så som stickpropp, säkringar, lampor, lampglas, filter, gummidelar och packningar, knappar, keramiska ytor, tryckta och målade ytor.
- Tillbehör, galler, plåtar, stekpannor, grytsatser, hyllor, brännare och munstycken, självrengörande plattor, teleskoputdrag.
- Periodiskt underhåll, rengöring och underhåll av gashanor, reparation och utbyte av delar som följd av naturligt slitage eller underhåll.
- Korrosion och rost till följd av dåligt underhåll eller skadade ytor.
- Skador som uppstått till följd av dålig eller inkorrekt installation.
- Felanvändning eller dåligt underhåll.
- Användning av icke auktoriserade reservdelar eller personal.
- Skador som uppstått till följd av främmande legeringar eller substanser.
- Apparater använda för annat bruk än normala hushåll.
- Skador eller fel som uppstått till följd av inkorrekt spänning, vatten, vattentryck, gas eller gastryck.

För ytterligare information eller frågor, kontakta Ert servicecenter.

Importör:

PVimport A/S

Gårdsdalvej 20, Ravnstrup, DK 8800 Viborg

<p>Danmark:</p> <p>P. V. Import as Gaardsdalvej 20 DK-8800 Viborg Tlf. +45 87262310 Fax. +44 87262301</p> <p>Service. Uniservice as Tlf. +45 87262305 Fax. +45 87262301 E.mail. service@baumatic.dk Internet. www.Baumatic.dk</p>	<p>Norge:</p> <p>Nordisk Trading As Litleåsveien 49 NO-5132 Nyborg Postadresse: postboks 22, Nyborg. NO-5871 Bergen Tlf. +47 21697773 Fax. +47 21677774 E-mail. post@nordic-trading.no Internet. www.Baumatic.no</p> <p>Service. Tlf. +47 21697771 Fax. +47 21697774 E-post. Post@nordic-trading.no</p>
<p>Sverige</p> <p>Ekner Design AB Varbergsvägen 20 SE-504 30 Borås Tlf. +46 33103790 Fax. +46 33104790 E-mail. info@ekner.se Internet. www.baumatic.se</p> <p>Service. GarantGruppen AB Tlf. +46 013-154510 Fax. +46 013-154507 E.mail: info@garant.se I.net: www.garantgruppen.se</p>	<p>Reservedele/Spareparts Teknisk Support/Technical support.</p> <p>Vm-Elektro as Gaardsdalvej 20 DK-8800 Viborg Tlf. +45 87262300 Fax. +44 87262301 E-mail. vm@elektro.dk Internet. www.vm-elektro.dk</p>

I stadig strävan efter produktförbättringar, förbehåller Baumatic sig rätten till att utan varning ändra specifikationerna för sina produkter.



Baumatic ansvarar ej för evt. tryckfel i denna instruktionsbok